

Table Legs & Extensions

ขาโต๊ะและอุปกรณ์เสริมพื้นโต๊ะ

7

Installation example: With end frame and bracket (Cat. No. 633.13.200)

ตัวอย่างการติดตั้ง: ติดตั้งแบบมีตัวรับพื้นโต๊ะและฉากรับ (รหัสสินค้า 633.13.200)



With visible lifting column

ยกในแนวตรงสามารถมองเห็นอุปกรณ์



With concealed/invisible lifting column

ติดตั้งแบบซ่อน/ยกในแนวตรงมองเห็นอุปกรณ์

Installation example: With two brackets (Cat. No. 633.13.210)

ตัวอย่างการติดตั้ง: ติดตั้งแบบใช้ฉากรยึด 2 ชั้น (รหัสสินค้า 633.13.210)



Inner cabinet is raised

ติดตั้งสำหรับยกตู้ด้านในขึ้น



Outer cabinet is raised

ติดตั้งสำหรับยกตู้ด้านนอกขึ้น

Lift column

เสาปรับระดับ



With table top support and angle plate
แบบมีตัวรับพื้นโต๊ะและฉากรับ

With 2 angle plate
แบบฉาก 2 ชั้น



Table top support and angle plate can be disassembled
The table outled is on the bottom possible
ตัวรับพื้นโต๊ะและฉากรับสามารถถอดได้
สายไฟสามารถออกได้ทั้งด้านบนและด้านล่าง

- Area of application: For high adjustable worktops
- Material: Steel
- Finish: Plastic coated white aluminium, RAL 9006
- Version: By connecting different elements the complete work table even in L or U shape can be moved up and down
- Control: Over push button
- Position can be program over an memory function
- Height adjustment: 572–1247 mm (motor driven, continuously adjustable, for table top thickness 25 mm)
- Lift power: 60kg/column
- Installation: Side panel fixing
- Up to 16 elements can be connected to each other

- ลักษณะการใช้งาน: สำหรับปรับความสูงของโต๊ะสำหรับใช้งาน
- วัสดุ: เหล็ก
- สี: เคลือบพลาสติกสีขาวลูมิเนียม RAL 9006
- รูปแบบ: ด้วยการเชื่อมต่ออุปกรณ์ต่างๆ โต๊ะทั้งในรูปทรง L หรือตัว U ก็สามารถเคลื่อนที่ขึ้นลงได้
- การควบคุมใช้ปุ่มกด
- มีระบบหน่วยความจำสำหรับบันทึกตำแหน่งที่ใช้งานประจำ
- การปรับความสูง: 572-1247 มม.
(มอเตอร์สามารถปรับระดับได้อย่างต่อเนื่องสำหรับท็อปโต๊ะหนา 25 มม.)
- กำลังยก: 60 กก./เสา
- ติดตั้ง: ยึดที่แผงข้าง
- สามารถเพิ่มได้ถึง 16 ชุด

Installation dimensions

ขนาดการติดตั้ง

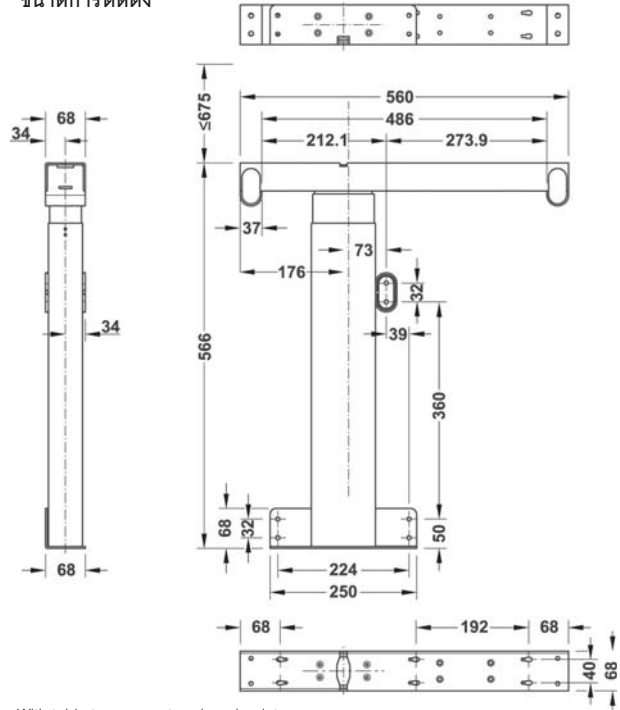

With table top support and angle plate
แบบมีตัวรับพื้นโต๊ะและฉากรับ

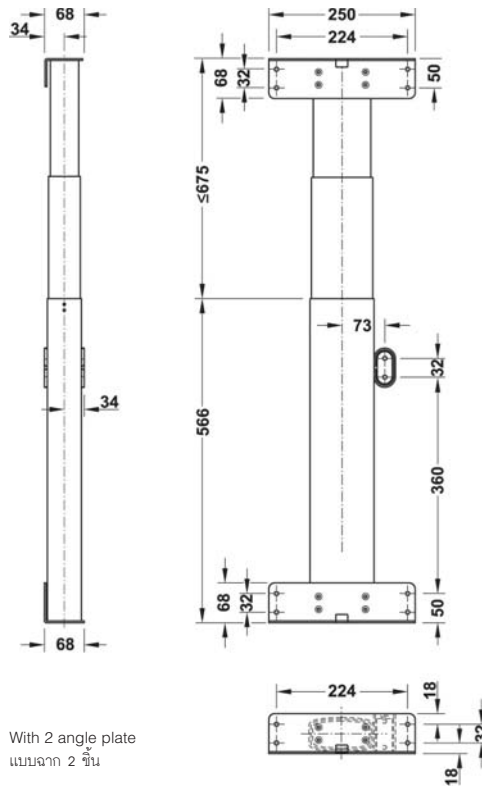

With 2 angle plate
แบบฉาก 2 ชั้น

Version รูปแบบ	Cat. No. รหัสสินค้า
With table top support and angle plate แบบมีตัวรับพื้นโต๊ะและฉากรับ	633.13.200
With 2 angle แบบฉาก 2 ชั้น	633.13.210

Packing: 1 pc.
ขนาดบรรจุ: 1 ชั้น

Control and operation unit

ชุดควบคุมการทำงาน สำหรับลิฟท์



- Version: With connecting cable
- Travel speed: 43 mm/sec.

- รูปแบบ: พร้อมสายเชื่อมต่อ
- ระยะยก: 43 มม./วินาที

Number of end frames จำนวนโครงปิดปลาย	Lifting power kg กำลังยก กก.	Connected load W กำลังไฟ W	Cat. No. รหัสสินค้า
2	120	400	633.03.292
3	180	600	633.03.293
4	240	800	633.03.294

Packing: 1 pc.
ขนาดบรรจุ: 1 ชิ้น

Order reference

Travel height upwards adjustable on demand.

Specify height without plate.

ข้อแนะนำในการสั่งซื้อ

ปรับความสูงตามความต้องการ โปรดระบุความสูงที่ไม่มีฐานรอง

Control element for IDEA + Motion

อุปกรณ์ควบคุมสำหรับ IDEA + Motion



- Colour: Black
- Version: With digital display, with 3 storage functions, with memory function data may be saved and called, till 4 drive pillars central controllable
- Protection class: IP30

- สี: สีดำ
- รูปแบบ: แสดงผลดิจิทัล พร้อม 3 ฟังก์ชันการทำงาน, พร้อมฟังก์ชันความจำ ซึ่งควบคุมการทำงานได้ถึง 4 หน่วย
- ระดับการป้องกัน: IP30

Supplied with

1 Cable 1.6 m, 8 wire, with modular jack

อุปกรณ์

สายเคเบิล 1.6 ม. 8 เส้น พร้อมแจ็คเสียบ

Dimensions (L x W x H) mm ขนาด (ก x ล x ส) มม.	Cat. No. รหัสสินค้า
160 x 40 x 25	633.03.298

Packing: 1 pc.
ขนาดบรรจุ: 1 ชิ้น

Extension cable for operating device

สายต่อสำหรับควบคุมอุปกรณ์

Length mm ยาว มม.	Cat. No. รหัสสินค้า
2,000	633.03.299

Packing: 1 pc.
ขนาดบรรจุ: 1 ชิ้น

Automatic switch off device

สวิตช์สำหรับปิดอัตโนมัติ

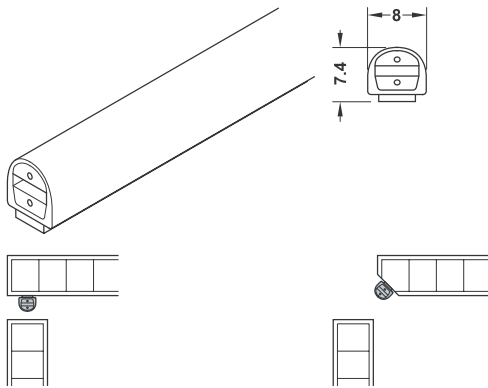

- Installation: For glue fixing
- Version: Cut to length

- ลักษณะการใช้งาน: สำหรับติดตั้งด้วยกาว
- รูปแบบ: ตัดตามขนาดได้

Length mm ยาว มม.	Cat. No. รหัสสินค้า
2,000	633.17.301

Packing: 1 pc.
ขนาดบรรจุ: 1 ชิ้น

Order reference

Further lengths available on request.

ข้อแนะนำในการสั่งซื้อ

สามารถสั่งซื้อความยาวตามต้องการ

Radio control

อุปกรณ์ควบคุม

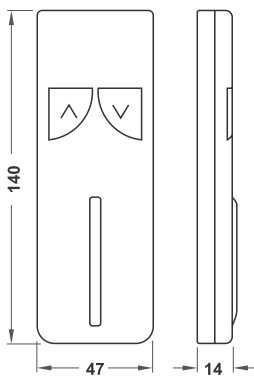

	Cat. No. รหัสสินค้า
Radio control อุปกรณ์ควบคุม	421.68.279

Packing: 1 pc.
ขนาดบรรจุ: 1 ชิ้น

Adjustable cabinet leg

ขาตู้แบบปรับระดับได้



- The height can be adjusted up to 30 mm
- Made from the quality plastic polypropylene, which is elastic and durable even being directly exposed to moisture, humidity or water
- Maximum weight: 150 kg/4 pcs.
- With "Knock down style", the adjustable legs are easy to install

- ความสูงสามารถปรับได้ไม่เกิน 30 มม.
- ทำจากพลาสติกคุณภาพ polypropylene ซึ่งยืดหยุ่นและทนทานต่อความชื้นหรือน้ำ
- รับน้ำหนักได้สูงสุด: 150 กก./4 ชิ้น
- ติดตั้งได้ง่ายด้วยการติดตั้งแบบ "Knock down style"

Furniture leg for wooden panel

ขาเฟอร์นิเจอร์สำหรับผนังไม้

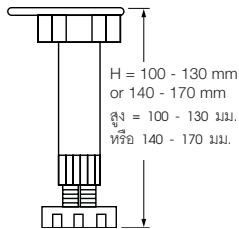

Supplied with

4 Legs
2 Clips

อุปกรณ์

ขา รอง 4 ชิ้น
คลิป 2 ชิ้น

- Material: Plastic black (polypropylene)
- Load capacity: Max. 150 kg/4 pcs.
- Adjustable height: 30 mm

- วัสดุ: พลาสติกสีดำ (polypropylene)
- รับน้ำหนักได้: สูงสุด 150 กก./4 ชิ้น
- การปรับระดับ: 30 มม.

Adjustable mm การปรับ มม.	Cat. No. รหัสสินค้า
100-130	637.15.012
140-170	637.15.014

Packing: 1 set
ขนาดบรรจุ: 1 ชุด

7

Clip for wooden panel

คลิปสำหรับผนังไม้



- Installation: Screw fixing to front panel

- การติดตั้ง: ติดตั้งด้วยสกรูที่แผงหน้า

Material วัสดุ	Cat. No. รหัสสินค้า
Plastic black (polypropylene) พลาสติกสีดำ (polypropylene)	637.15.019

Packing: 1 pc.
ขนาดบรรจุ: 1 ชิ้น

Furniture leg for aluminium panel

ขาเฟอร์นิเจอร์สำหรับผนังอลูมิเนียม

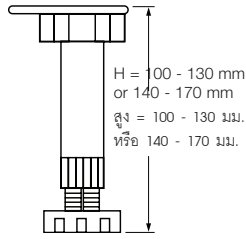

Supplied with

4 Legs

2 Clips

อุปกรณ์

ขาารอง 4 ชิ้น

คลิป 2 ชิ้น

- Material: Plastic black (polypropylene)
- Load capacity: Max. 150 kg/4 pcs.
- Adjustable height: 30 mm

- วัสดุ: พลาสติกสีดำ (polypropylene)
- รับน้ำหนักได้: สูงสุด 150 กก./4 ชิ้น
- การปรับระดับ: 30 มม.

Adjustable mm การปรับ มม.	Cat. No. รหัสสินค้า
100-130	637.15.002
140-170	637.15.004

Packing: 1 set
ขนาดบรรจุ: 1 ชุด

Clip for aluminium panel

คลิปสำหรับผนังอลูมิเนียม



- Installation: Slide-in to front panel

- การติดตั้ง: สอดเข้าไปที่แผงหน้า

Material วัสดุ	Cat. No. รหัสสินค้า
Plastic black (polypropylene) พลาสติกสีดำ (polypropylene)	637.15.009

Packing: 1 pc.
ขนาดบรรจุ: 1 ชิ้น

Aluminium front panel for adjustable cabinet leg

แผงหน้าอลูมิเนียมสำหรับขาตู้แบบปรับระดับ



- Material: Aluminium
- Support with 1 panel

- วัสดุ: อลูมิเนียม
- อุปกรณ์พร้อมแผงปิด 1 แผ่น

Dimension (H x L) mm ขนาด (ส x ย) มม.	Cat. No. รหัสสินค้า
100 x 4,000	713.29.911
120 x 4,000	713.29.921
150 x 4,000	713.29.931

Packing: 1 set
ขนาดบรรจุ: 1 ชุด

Side corner for aluminium front panel

ตัวต่อมุมสำหรับแผงหน้าอลูมิเนียม



- Material: Plastic (polypropylene)
- Finish: Aluminium colored
- Installation: Insert panel into groove

- วัสดุ: พลาสติก (polypropylene)
- สี: สีอลูมิเนียม
- การติดตั้ง: ติดตั้งที่มุมด้านข้าง (มีร่องสำหรับเสียบผนังอลูมิเนียม)

Dimension (H x L) mm ขนาด (ส x ย) มม.	Cat. No. รหัสสินค้า
100	713.29.991
120	713.29.992
150	713.29.993

Packing: 1 pc.
ขนาดบรรจุ: 1 ชิ้น

Table leg

ขาโต๊ะ

Angled, tube Ø38 mm

ขาเอียง แบบท่อกลม Ø38 มม.

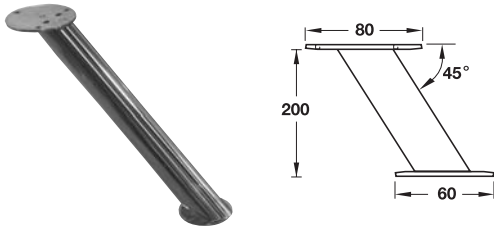

Finish สี	Cat. No. รหัสสินค้า
Stainless steel polished สีสแตนเลสเงา	505.28.103

Packing: 1 pc.
ขนาดบรรจุ: 1 ชิ้น

Straight, square 50 x 50 mm

ขาตรงแบบสี่เหลี่ยมจัตุรัส 50 x 50 มม.

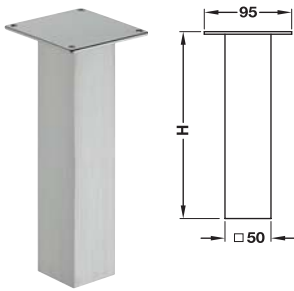

- Material: Aluminium/steel
- Load carrying capacity: 25 kg
- Installation: Screw fixing
- Supplied with fixing material

- วัสดุ: อลูมิเนียม/เหล็ก
- รับน้ำหนักได้: 25 กก.
- การติดตั้ง: ติดตั้งด้วยสกรู
- จำหน่ายพร้อมอุปกรณ์สำหรับติดตั้ง

Finish สี	Height H mm ความสูง มม.	Cat. No. รหัสสินค้า
Stainless steel coloured สีสแตนเลส	170	505.21.011
	220	505.21.013

Packing: 1 pc.
ขนาดบรรจุ: 1 ชิ้น

Angled, square 50 x 50 mm

แบบสี่เหลี่ยมจัตุรัส 50x50 มม.

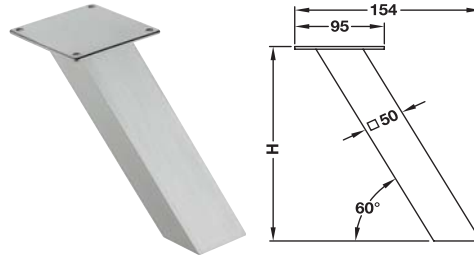

- Material: Aluminium/steel
- Load carrying capacity: 20 kg
- Installation: Screw fixing
- Supplied with fixing material

- วัสดุ: อลูมิเนียม/เหล็ก
- รับน้ำหนักได้: 20 กก.
- การติดตั้ง: ติดตั้งด้วยสกรู
- จำหน่ายพร้อมอุปกรณ์สำหรับติดตั้ง

Finish สี	Height H mm ความสูง มม.	Cat. No. รหัสสินค้า
Stainless steel coloured สีสแตนเลส	170	505.21.031
	220	505.21.033

Packing: 1 pc.
ขนาดบรรจุ: 1 ชิ้น

Glass adapter for glue fixing

ตัวเชื่อมสำหรับกระจกแบบติดกาว

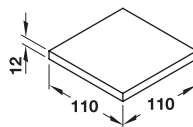

	Material วัสดุ	Cat. No. รหัสสินค้า
Glass adapter for glue fixing ตัวเชื่อมกระจกแบบติดกาว	Aluminium/steel อลูมิเนียม/เหล็ก	505.21.031

Packing: 1 pc.
ขนาดบรรจุ: 1 ชิ้น

Table leg

ขาโต๊ะ

Straight, tube Ø50 mm

ขาตรงแบบท่อกลม Ø50 มม.



Application and planning dimensions

ขนาดการใช้งานและแผนผัง

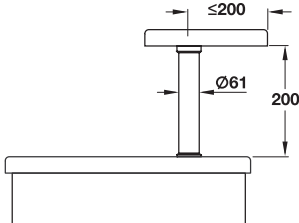

Note

Installation "glue fixing" are possible for connection to table top only, below will always be screwed.

คำแนะนำ

สำหรับการติดตั้งด้วย "กาว" สามารถเชื่อมต่อได้เฉพาะด้านบนเท่านั้น ส่วนด้านล่างจะต้องยึดด้วยสกรู

- Material: Steel
- Length: 200 mm
- Load carrying capacity: 15 kg with 600 mm distance and 200 mm (overlap)
- Installation: Screw fixing or glueing
- Supplied with: Fixing material, excl. glass glue

- วัสดุ: เหล็ก
- รับน้ำหนักได้: 15 กก. ด้วยขนาดกระจาก 600 มม. และส่วนที่ยื่นพื้นแนวขาจับ 200 มม.
- การติดตั้ง: ติดตั้งด้วยสกรู หรือติดกาว
- จำหน่ายพร้อมอุปกรณ์สำหรับการติดตั้ง ไม่รวมกาวติดกระจาก

Installation การติดตั้ง	Chrome plated matt สีโครมด้าน	Chrome plated polished สีโครมเงา	Nickel plated matt สีนิกเกิ้ลด้าน
Screw fixing ด้วยสกรู	505.15.400	505.15.200	505.15.600
Gluing ติดกาว	505.15.401	505.15.201	505.15.601

Packing: 1 pc.
ขนาดบรรจุ: 1 ชิ้น

Angled, tube Ø50 mm

ขาเอียง แบบท่อกลม Ø50 มม.



Application and planning dimensions

ขนาดการใช้งานและแผนผัง

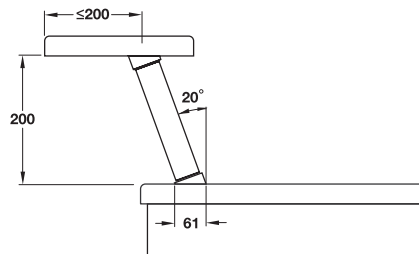

- Material: Steel
- Load carrying capacity: 15 kg, with 600 mm distance and 200 mm projection (overlap)
- Installation: Screw fixing or glueing
- Supplied with: With fixing material and installation instructions, excl. glass glue

- วัสดุ: เหล็ก
- รับน้ำหนักได้: 15 กก. ด้วยขนาดกระจาก 600 มม. และส่วนที่ยื่นพื้นแนวขาจับ 200 มม.
- การติดตั้ง: ติดตั้งด้วยสกรู หรือติดกาว
- จำหน่ายพร้อมอุปกรณ์สำหรับการติดตั้งและคู่มือการติดตั้ง ไม่รวมกาวติดกระจาก

Installation การติดตั้ง	Chrome plated polished สีโครมเงา	Chrome plated matt สีโครมด้าน	Nickel plated matt สีนิกเกิ้ลด้าน
Screw fixing ด้วยสกรู	505.15.210	505.15.410	505.15.610
Gluing ติดกาว	505.15.211	505.15.411	505.15.611

Packing: 1 pc.
ขนาดบรรจุ: 1 ชิ้น

Table leg

ขาโต๊ะ

Cylindrical

ขาโต๊ะทรงกระบอก

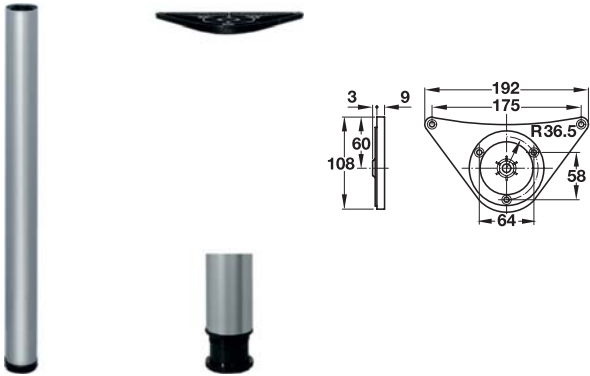

- Height adjustment: +25 mm
- Diameter: Ø60 mm
- Version: With swivelling base plate

- ประมาณ: +25 มม.
- เส้นผ่าศูนย์กลาง: Ø60 มม.
- รูปแบบ: ฐานรองแบบหมุนได้

Height H mm ความสูง H มม.	Finish/Colour สี	Cat. No. รหัสสินค้า
710	White aluminium, RAL 9006 สีอลูมิเนียม RAL 9006	635.24.271
	Chrome plated polished สีโครมเงา	635.24.273
	Black สีดำ	635.24.371
	Stainless steel coloured สีสแตนเลส	635.24.471
	Nickel matt สีนิกเกิ้ลด้าน	635.24.671

Packing: 1 pc.
ขนาดบรรจุ: 1 ชิ้น

Pull out table, load capacity 30 kg

โต๊ะแบบดึงออก รับน้ำหนักได้ 30 กก.

Without worktop

ไม่รวมพื้นโต๊ะ

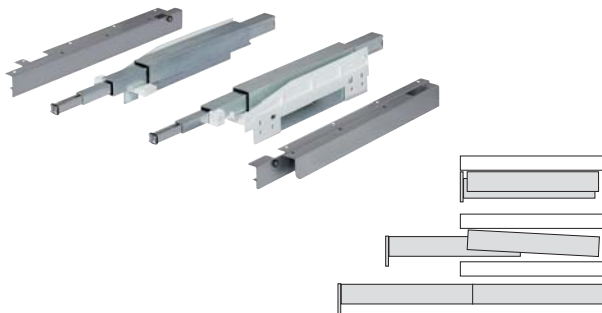

- Material: Steel
- Finish: Galvanized/plastic coated white aluminium, RAL 9006
- Version: Front panel automatically drops to level of additional worktop, with side panelling for the fittings
- Extension length: 610/810 mm
- For carcass width: 450-900 mm

- วัสดุ: เหล็ก
- สี: สีกัลวาไนซ์/เคลือบพลาสติกสีขาวอลูมิเนียม RAL 9006, แป้นยึดด้านข้าง สีเทา
- รูปแบบ: แผงหน้าจะลดระดับลงไปยังท็อปโต๊ะโดยอัตโนมัติ พร้อมแผงข้างสำหรับติดตั้ง
- ความยาวส่วนที่ยื่นออก: 610/810 มม.
- ความกว้างของตู้: 450-900 มม.

For internal carcass depth mm ความลึกภายในของตู้ มม.	Cat. No. รหัสสินค้า
Min. 420	505.70.210
Min. 500	505.70.200

Packing: 1 set
ขนาดบรรจุ: 1 ชุด



Parallel foldaway fitting, load capacity 8 kg

ระบบลิฟท์ชนิดขนาน รับน้ำหนักได้ 8 กก.

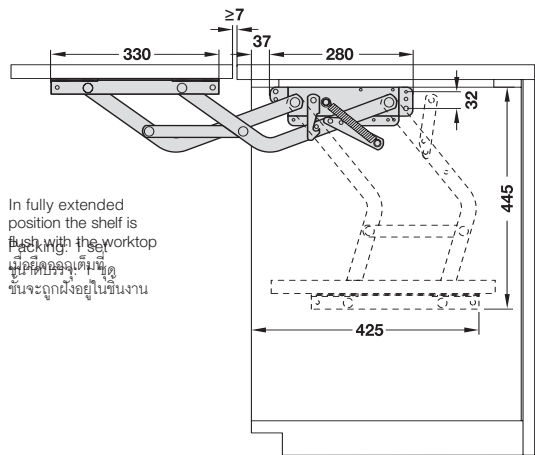
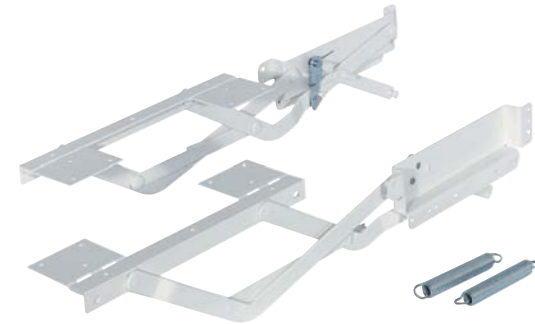

- Material: Steel
- Finish: White RAL 9010, lacquered
- Version: With cranked fixing plates for compensating door offset
- For carcass width: Min. 350 mm, max. 600 mm
- Installation: Screw fixing to side panel

- วัสดุ: เหล็ก
- สี: สีขาวเคลือบแลคเกอร์ RAL 9010
- รูปแบบ: พร้อมเพลทติดตั้งแบบไขว้สำหรับปรับระดับคลาดเคลื่อนที่ประตู
- สำหรับตู้กว้าง: อย่างน้อย 350 มม. สูงสุด 600 มม.
- การติดตั้ง: ติดตั้งด้วยสกรูที่แผงข้าง

Supplied with

- 1 Pair of elements (left and right) with tension springs 150 N
- 1 Set of installation instructions

อุปกรณ์

อุปกรณ์ยึด (ซ้ายและขวา) พร้อมสปริงยืด แรงดึง 150 N 1 คู่ ชุดคู่มือการติดตั้ง 1 ชุด

Usable height mm	Number of springs pcs.	Load capacity kg	Foldaway depth mm	Cat. No.
ความสูง มม.	จำนวนสปริงชิ้น	รับน้ำหนักได้ กก.	ความลึกในการพับ มม.	รหัสสินค้า
340	2	8	445	504.22.421

Packing: 1 set
ขนาดบรรจุ: 1 ชุด



Function

Locking: Automatically after swivelling out
Releasing: By lifting the shelf

การทำงาน

การล็อก: ล็อคอัตโนมัติหลังจากที่หมุนออก
การปลดล็อก: โดยการยกชั้นขึ้น

