

## Hanging Cabinets & Accessories

ตู้ลอยและอุปกรณ์สำหรับตู้ลอย

3

## Blum AVENTOS HK-Stay lift for wooden fronts or wide alu frames

อุปกรณ์ยกหน้าบาน Blum AVENTOS HK สำหรับบานไม้หรือโครงอลูมิเนียมกว้าง



### Supplied with

- 2 Lift mechanisms
- 2 Cover caps large right/left
- 2 Cover caps small
- 2 Front fixing brackets
- 10 Chipboard screws Ø4 x 35 mm
- Installation manual

### อุปกรณ์ครบชุดประกอบด้วย

- อุปกรณ์ยกหน้าบาน 2 ชิ้น
- ฝาปิดขนาดใหญ่ด้านขวา/ซ้าย 2 ชิ้น
- ฝาปิดขนาดเล็ก 2 ชิ้น
- ฉากยึดหน้าบาน 2 ชิ้น
- ขีปบอร์ดสกรูเส้นผ่าศูนย์กลาง 4 x 35 มม. 10 ชิ้น
- คู่มือการติดตั้ง

### Calculation of power factor

Power factor LF = Cab. height mm x Front panel weight with handle kg

### การคำนวณแรงยกหน้าบาน

แรงยกหน้าบาน LF = ความสูงตู้ มม. x น้ำหนักหน้าบานพร้อมมือจับ กก.

- Material: Steel mechanism, plastic cover caps
- Finish: Mechanism galvanized, cover cap grey
- Adjustment: 3-dimensional
- Intergrated Blumotion damping
- For cabinet width: 1,800 mm
- For cabinet height: 205–600 mm
- Capable of being integrated with SERVO-DRIVE \*

- วัสดุ: อุปกรณ์ยกหน้าบาน เหล็ก, ฝาปิด พลาสติก
- สี: อุปกรณ์ยกหน้าบาน สังกะสี, ฝาปิด สีเทา
- การปรับระดับ: ปรับระดับได้ 3 ทิศทาง
- พร้อมอุปกรณ์ปิดแบบนุ่มนวล Blumotion
- สำหรับตู้กว้าง: 1,800 มม.
- สำหรับตู้สูง: 205-600 มม.
- สามารถใช้ร่วมกับอุปกรณ์ช่วยเปิด-ปิด SERVO-DRIVE \*

### Note

From ergonomic standpoint we recommend a maximum flap height of 600 mm. Higher flaps can be realized with a suitable power factor. Max. door weight 18 kg for two lift mechanisms.

### หมายเหตุ

หน้าบานควรมีความสูงไม่เกิน 600 มม. เพื่อให้ได้จุดที่สะดวกต่อการใช้งาน หากต้องการใช้หน้าบานที่สูงกว่านี้ควรพิจารณาเลือกแรงยกหน้าบานให้เหมาะสม อุปกรณ์ยกหน้าบาน 2 ชิ้น สามารถรองรับน้ำหนักหน้าบานได้ไม่เกิน 18 กก.

Power factor LF แรงยกหน้าบาน LF	Opening angle มุมเปิด	Cat. No. รหัสสินค้า
480–1,500	107°	372.85.401
750–2,500		372.85.402
1,500–4,900		372.85.403
3,200–9,000	100°	372.85.404

Packing: 1 set  
ขนาดบรรจุ: 1 ชุด

\* Only in combination with SERVO-DRIVE compatible lift mechanisms  
\* โดยต้องเป็นรุ่นที่จำหน่ายในเลือดการณผลิตหลังจาก

## Lift mechanism

### อุปกรณ์ยกหน้าบาน



### Supplied with

- 2 Lift mechanisms
- 2 Cover caps large right/left and 2 Cover caps small

### อุปกรณ์ครบชุดประกอบด้วย

- อุปกรณ์ยกหน้าบาน 2 ชิ้น
- ฝาปิดขนาดใหญ่ด้านขวา/ซ้ายและฝาปิดขนาดเล็ก 2 ชิ้น

Power factor LF แรงยกหน้าบาน LF	Opening angle มุมเปิด	Cat. No. รหัสสินค้า
480–1,500	107°	372.85.521
750–2,500		372.85.522
1,500–4,900		372.85.523
3,200–9,000	100°	372.85.524

Packing: 1 set  
ขนาดบรรจุ: 1 ชุด

## Front fixing bracket

### ฉากยึดหน้าบาน

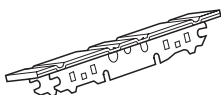

Version รูปแบบ	Cat.no. รหัสสินค้า
For wooden front and wide alu frame สำหรับหน้าบานไม้และโครงอลูมิเนียมกว้าง	372.84.790

Packing: 1 set  
ขนาดบรรจุ: 1 ชุด

## Installation AVENTOS HK

การติดตั้ง AVENTOS HK

### Drilling dimension

ระยะเจาะ

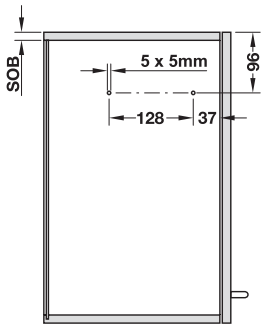

3 x chipboard screws Ø4 x 35 mm  
3 x ขีปบอร์ดสกรู Ø4 x 35 มม.

### Space requirement

ระยะที่ต้องการ

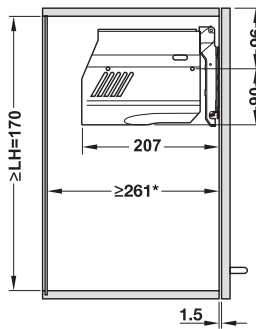

\* Min. 261 mm with visible cabinet hanger  
\* ไม่น้อยกว่า 261 มม. พร้อมตัวแขวนตู้

### Front assembly

การประกอบด้านหน้า

Aluminium frame  
แบบโครงอลูมิเนียม

Wooden flaps  
แบบบานเปิดได้

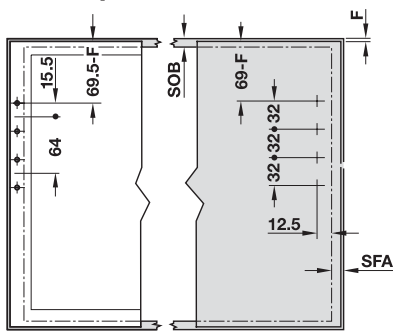

SOB Top panel thickness = Max. 26 mm

F Gap

SFA Front overlay of side panel

ความหนาแผงบน = สูงสุด, 26 มม

ระยะห่าง

ระยะทับหน้าบานของแผงบน

### Dimension for aluminium frame

ระยะสำหรับกรอบโครงอลูมิเนียม

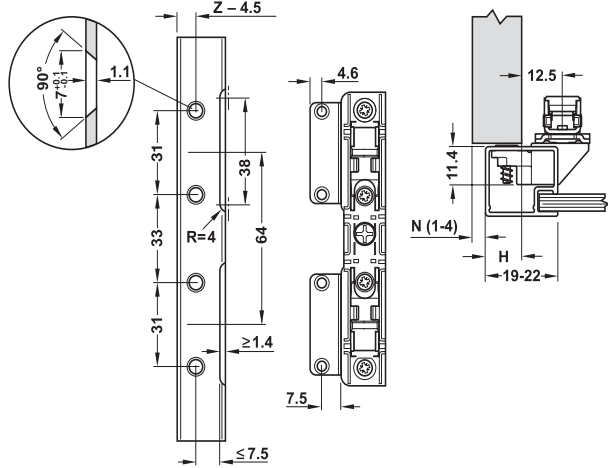

### Cornice/crown moulding clearance

ระยะห่างของแผงบน

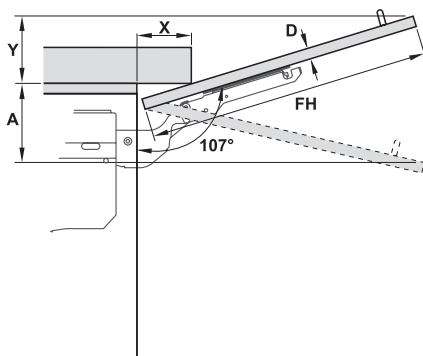

### Min. gap

ช่องว่างน้อยสุด

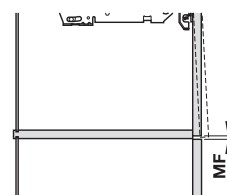

MF Min. opening gap = 2 mm

MF ระยะห่างในการเปิดน้อยสุด = 2 มม

D mm	16	19	22	26	28
X mm	70	59	49	35	26
Opening angle stop ระยะมุมเปิด			Space requirement mm ระยะที่ต้องการ		
Without ไม่มี	-	-	Y = FH x 0.29 - 15 + D		
100°	-	-	Y = FH x 0.17 - 15 + D		
75°	-	-	Y = FH x 0.26 + 15 + D		

We reserve the right to alter specifications without notice (HTH Design Kitchen Catalogue 2012). บริษัทฯ ขอสงวนการเปลี่ยนแปลงรายละเอียดโดยมิได้มีการแจ้งล่วงหน้า (HTH อุปกรณ์ภายในห้องครัว 2555).

## Blum AVENTOS HF-bifold lift system for wooden fronts and wide alu frames

อุปกรณ์ยกหน้าบาน Blum AVENTOS HF สำหรับบานเฟี้ยมที่เป็นบานไม้และโครงอลูมิเนียม



### Note

For wall cabinet with divided fronts 1/1.

### หมายเหตุ

สำหรับบานตู้แขวนแบบหน้าบานเท่ากัน 1/1

- Material: Steel mechanism:, plastic cover caps
- Finish: Mechanism galvanized, caps light grey
- Integrated Blumotion damping
- Capable of being integrated with SERVO-DRIVE \*

- วัสดุ: อุปกรณ์ยกหน้าบาน เหล็ก ฝาปิด พลาสติก
- สี: อุปกรณ์ยกหน้าบาน สีกัลวาไนซ์ ฝาปิด สีเทาอ่อน
- พร้อมอุปกรณ์ปิดแบบนุ่มนวล Blumotion
- สามารถใช้ร่วมกับอุปกรณ์ช่วยเปิด-ปิด SERVO-DRIVE \*

### Calculation of Power Factor

Power Factor LF = Cabinet Height mm × Front panel weight with handle kg

### การคำนวณแรงยกหน้าบาน

แรงยกหน้าบาน LF = ความสูงตู้ มม. × น้ำหนักหน้าบานพร้อมมือจับ กก.

For cabinet height mm สำหรับตู้สูง มม.	Power factor LF แรงยกหน้าบาน	Cat. No. รหัสสินค้า
480-570	2,600-5,550	372.74.400
560-710		372.74.401
700-900		372.74.402
760-1,040		372.74.403
480-570	5,350-10,150	372.74.410
560-710		372.74.411
700-900		372.74.412
760-1,040		372.74.413
480-570	9,000-17,250	372.74.420
560-710		372.74.421
700-900		372.74.422
760-1,040		372.74.423

Packing: 1 set

ขนาดบรรจุ: 1 ชุด

\* Only in combination with SERVO-DRIVE compatible lift mechanisms

\* โดยต้องเป็นรุ่นที่จำหน่ายในถือการมผลิตหลังจาก

### Supplied with

- 2 Lift mechanism Suitable for left and right hand
- 2 Cover cap large left/right
- 2 Cover cap round
- 2 Telescopic arm
- 2 Clip top hinges, opening angle 120°
- 2 Clip top center hinges
- 6 Clip top horizontal mounting plates
- 10 Chipboard screw Ø4 × 35 mm
- 12 Chipboard screw Ø3.5 × 15 mm

### ประกอบด้วย

- อุปกรณ์ยกหน้าบาน 2 ชิ้น ใช้ได้ทั้งซ้ายและขวา
- ฝาปิดขนาดใหญ่ ซ้าย/ขวา 2 ชิ้น
- ฝาปิดกลม 2 ชิ้น
- แขนยกหน้าบาน 2 อัน
- บานพับมุมเปิด 120° 2 ชิ้น
- บานพับเชื่อมระหว่างบาน 2 ชิ้น
- ฐานรองบานพับแบบยาว 6 ชิ้น
- ชิปบอร์ดสกรู Ø4 × 35 มม. 10 ชิ้น
- ชิปบอร์ดสกรู Ø3.5 × 15 มม. 12 ชิ้น

### Lift mechanism

#### อุปกรณ์ยกหน้าบาน

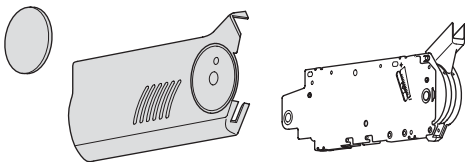

### Supplied with

- 2 Lift mechanism, suitable for left and right hand
- 2 Cover cap round, left/right
- 10 Chipboard screw Ø4 × 35 mm

### ประกอบด้วย

- อุปกรณ์ยกหน้าบาน 2 ชิ้น ใช้ได้ทั้งซ้ายและขวา
- ฝาปิดกลม ซ้าย/ขวา 2 ชิ้น
- ชิปบอร์ดสกรู Ø4 × 35 มม. 10 ชิ้น

Power factor LF แรงยกหน้าบาน	Cat. No. รหัสสินค้า
2,600-5,550	372.74.511
5,350-10,150	372.74.512
9,000-17,250	372.74.513

Packing: 1 set

ขนาดบรรจุ: 1 ชุด

### Telescopic arm set

#### ชุดอุปกรณ์แขนยกหน้าบาน

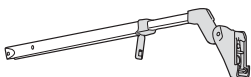

For cabinet height mm สำหรับตู้สูง มม.	Cat. No. รหัสสินค้า
480-570	372.74.611
560-710	372.74.612
700-900	372.74.613
760-1,040	372.74.614

Packing: 1 set

ขนาดบรรจุ: 1 ชุด

### Blum CLIP Top Hinge, opening angle 120°

บานพับ Blum CLIP Top มุมเปิด 120°

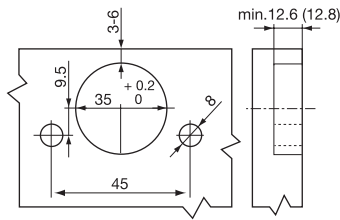

- Material: Steel cup and hinge arm
- Finish: Nickel plated
- Version: Without spring

- วัสดุ: ถ้วยบานพับและแขน เหล็ก
- สี: สีนิกเกิล
- รูปแบบ: แบบไม่มีสปริง

Installation การติดตั้ง	Cat. No. รหัสสินค้า
Screw fixing ติดตั้งด้วยสกรู	342.81.470

Packing: 1 set  
ขนาดบรรจุ: 1 ชุด

### Blum CLIP Top Center hinge

บานพับระหว่างบาน Blum CLIP Top

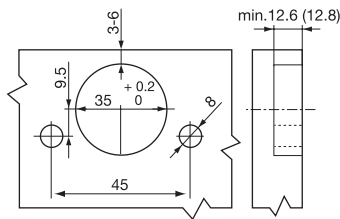

- Material: Cup: Zinc alloy, Hinge arm: Steel
- Finish: Nickel plated
- Version: Without spring

- วัสดุ: ถ้วยบานพับและแขน: เหล็ก
- สี: สีนิกเกิล
- รูปแบบ: แบบไม่มีสปริง

Installation การติดตั้ง	Cat. No. รหัสสินค้า
Screw fixing ติดตั้งด้วยสกรู	342.74.791

Packing: 1 set  
ขนาดบรรจุ: 1 ชุด

### Blum CLIP Top Horizontal mounting plate

ฐานรองบานพับ Blum CLIP Top แบบยาว

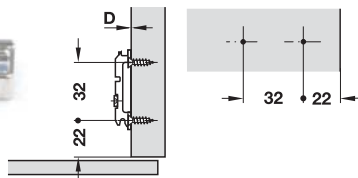

- Finish: Nickel plated
- Height adjustment:  $\pm 2$  mm
- Installation: With chipboard screws

- สี: สีนิกเกิล
- การปรับความสูง:  $\pm 2$  มม.
- การติดตั้ง: ติดตั้งด้วยชิปบอร์ดสกรู

Distance D mm ระยะห่าง D มม.	Cat.no. รหัสสินค้า
0	342.22.050

Packing: 1 set  
ขนาดบรรจุ: 1 ชุด

### Blum CLIP Top Cruciform mounting plate

ฐานรองบานพับแบบปีก Blum CLIP Top

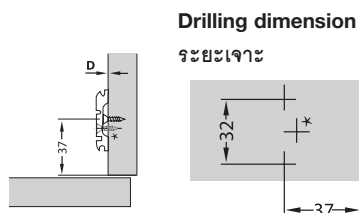

- additional screw for concealed hinge with opening angle 170°
- สกรูที่ต้องใส่เพิ่มสำหรับบานพับ ถ้วยมุมเปิด 170°

- Finish: Nickel plated
- Height adjustment:  $\pm 3$  mm
- Installation: With chipboard screws

- สี: นิกเกิล
- การปรับความสูง  $\pm 3$  มม.
- การติดตั้ง: ติดตั้งด้วยชิปบอร์ดสกรู

Distance D mm ระยะห่าง D มม.	Cat. No. รหัสสินค้า
0	342.21.910

Packing: 1 pc.  
ขนาดบรรจุ: 1 ชิ้น

## Functionality overview of SERVO-DRIVE

### การอธิบายการทำงานของ SERVO-DRIVE

#### Functionality

##### การทำงาน



A gentle push opens the front panel  
เปิดหน้าบานด้วยการผลักอย่างแผ่วเบา



Convenient closing using the easily  
accessible push-button sender  
ปิดได้อย่างสะดวกสบายเพียงการกดปุ่ม

#### Special equipment

##### อุปกรณ์พิเศษ



Synchronisation of up to 3 drive units with  
wide flaps

เชื่อมต่อการทำงานของอุปกรณ์บังคับ  
ได้ถึง 3 ตัว สำหรับหน้าบานขนาดใหญ่



Collisions are prevented when the flap is  
open  
ป้องกันการชนของหน้าบาน

#### Installation

##### การติดตั้ง



Drive unit easy to install by plug fitting  
ติดตั้งอุปกรณ์บังคับได้อย่างง่ายดายด้วยการ  
ติดตั้งแบบเสียบ



Tool-free wiring of components using  
cable piercing method  
ไม่ต้องใช้เครื่องมือในการต่อสายไฟ

3

## Electric double flap lift up fitting

### อุปกรณ์ยกหน้าบานสำหรับบานเฟี้ยมระบบไฟฟ้า

#### SERVO-DRIVE Drive unit

##### อุปกรณ์ SERVO-DRIVE สำหรับติดตั้งแบบเสียบลงบนอุปกรณ์หน้าบาน



For AVENTOS HF  
สำหรับรุ่น AVENTOS HF



For AVENTOS HK  
สำหรับรุ่น AVENTOS HK

- Area of application: AVENTOS HF
- Installation: Plug fitting onto lift mechanism

- ลักษณะการใช้งาน: อุปกรณ์ยกหน้าบานรุ่น AVENTOS HF
- การติดตั้ง: สำหรับติดตั้งแบบเสียบลงบนอุปกรณ์หน้าบาน

#### Supplied with

- 1 Drive unit
- 1 Distribution cable 1,500 mm
- 1 Joint
- 2 Cable end caps

#### ประกอบด้วย

- อุปกรณ์บังคับ 1 ชิ้น
- สายไฟยาว 1,500 มม. 1 ชิ้น
- ข้อต่อ 1 ชิ้น
- ตัวปิดสายไฟ 2 ชิ้น

	Cat. No. รหัสสินค้า
SERVO-DRIVE unit AVENTOS HF อุปกรณ์บังคับ SERVO-DRIVE สำหรับ AVENTOS HF	372.74.570
SERVO-DRIVE unit AVENTOS HK อุปกรณ์บังคับ SERVO-DRIVE สำหรับ AVENTOS HK	372.85.560

Packing: 1 pc.  
ขนาดบรรจุ: 1 ชิ้น

We reserve the right to alter specifications without notice (HTH Design Kitchen Catalogue 2012).  
บริษัทฯ ขอสงวนสิทธิ์เปลี่ยนแปลงรายละเอียดโดยไม่ต้องมีแจ้งล่วงหน้า (HTH อุปกรณ์ภายในห้องครัว 2555).

### Power supply unit/main lead with European plug

หม้อแปลงและสายไฟพร้อมปลั๊กแบบพินกลม



Version รูปแบบ	Cat. No. รหัสสินค้า
Power supply unit 72 W หม้อแปลง 72 วัตต์	554.99.200
Main lead, length 2,000 mm สายไฟยาว 2,000 มม.	554.99.320

Packing: 1 pc.  
ขนาดบรรจุ: 1 ชิ้น

### Distribution cable with cable end caps

สายไฟที่สามารถตัดได้และตัวปิดสายไฟ



- Suitable for: Distribution cable
- Material: Plastic black

- เหมาะสำหรับ: สายไฟ
- วัสดุ: พลาสติก สีดำ

#### Supplied with

1 Distribution cable 8,000 mm  
5 Cable end caps

#### ประกอบด้วย

สายไฟยาว 8,000 มม. 1 ชิ้น  
ตัวปิดสายไฟ 5 ชิ้น

Version รูปแบบ	Cat. No. รหัสสินค้า
Main lead, length 800 mm (cut to length) สายไฟยาว 800 มม. (ตัดความยาวได้ตามต้องการ)	554.99.310

Packing: 1 pc.  
ขนาดบรรจุ: 1 ชิ้น

### Opening angle restraint

ตัวล็อกตำแหน่งการเปิดหน้าบาน



Opening angle 83°  
มุมเปิด 83°



Opening angle 104°  
มุมเปิด 104°

- Material: Plastic grey

- วัสดุ: พลาสติกสีเทา

Version รูปแบบ	Cat. No. รหัสสินค้า
Opening angle 83° มุมเปิด 83°	372.74.997
Opening angle 104° มุมเปิด 104°	372.74.998

Packing: 1 pc.  
ขนาดบรรจุ: 1 ชิ้น

### Cover Cap for SERVO-DRIVE Unit

ฝาปิดสำหรับอุปกรณ์ SERVO-DRIVE



For AVENTOS HF  
สำหรับ AVENTOS HF



For AVENTOS HK  
สำหรับ AVENTOS HK

- Material: Plastic grey

- วัสดุ: พลาสติก สีเทา

Version รูปแบบ	Cat. No. รหัสสินค้า
For AVENTOS HF สำหรับ AVENTOS HF	372.74.592
For AVENTOS HK สำหรับ AVENTOS HK	372.85.572

Packing: 1 pc.  
ขนาดบรรจุ: 1 ชิ้น

### Buffer

ปุ่มกันกระแทกหน้าบาน



- Material: Plastic grey

- วัสดุ: พลาสติก สีเทา

Version รูปแบบ	Cat. No. รหัสสินค้า
For AVENTOS HK and HF สำหรับ AVENTOS HK และ HF	554.99.199

Packing: 1 pc.  
ขนาดบรรจุ: 1 ชิ้น

### Control switch for flap fitting, electric

สวิตช์ควบคุมสำหรับบานเปิดไฟฟ้า



- Material: Plastic grey

- วัสดุ: พลาสติก สีเทา

Version รูปแบบ	Cat. No. รหัสสินค้า
For AVENTOS HK and HF สำหรับ AVENTOS HK และ HF	372.85.579

Packing: 1 pc.  
ขนาดบรรจุ: 1 ชิ้น

## Free 3677 Complete set, for one-piece flaps made of wood or with aluminium frame

ชุดอุปกรณ์ Free 3677 สำหรับบานเปิดบานเดียว สำหรับบานไม้หรือโครงอลูมิเนียม



- Area of application: For wooden flaps and flaps with aluminium frame
- Opening angle: 90° or 100°
- Material: Steel fitting, plastic cover cap
- Finish: Fitting nickel plated, cover cap grey, RAL 9006
- Installation: Fitting for screw fixing, flap without tools (clip system) onto pre-mounted mounting bracket
- Hinges not required, flap locks in any position, with soft close

- ลักษณะการใช้งาน: สำหรับบานไม้หรือแบบกว้างโครงอลูมิเนียม
- มุมเปิด: 90° หรือ 100°
- วัสดุ: อุปกรณ์: เหล็ก, ฝาปิด: พลาสติก
- สี: อุปกรณ์: สีนิกเกิล
- ฝาปิด: สีเทา RAL 9006
- การติดตั้ง: อุปกรณ์ติดตั้งด้วยสกรูหน้าบานไม่ต้องใช้เครื่องมือ (ระบบคลิป์หนีบ) ติดตั้งแบบอิสระกับแป้นยึดบาน
- ไม่ต้องใช้บานพับ
- ล็อคตำแหน่งหน้าบานได้ทุกจุด พร้อมระบบปิดแบบนุ่มนวล

3

### Adjustment facility

การปรับการใช้งาน

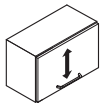

Height adjustment +1/-1.5  
ปรับสูงต่ำ +1/-1.5

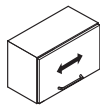

Side adjustment +1/-1.5  
ปรับในแนวระนาบ +1/-1.5

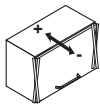

Tilt adjustment  
ปรับในแนวตั้ง



Holding power adjustment  
ปรับน้ำหนักในการเปิด

### Installation

การติดตั้ง

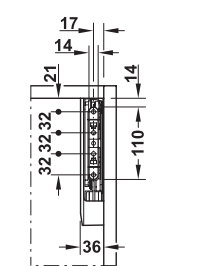
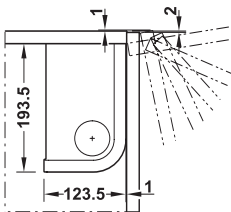

Drilling dimensions front panel  
ระยะเจาะที่หน้าบาน

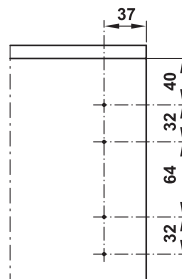

Drilling dimensions side panel  
ระยะที่แผงข้างตู้

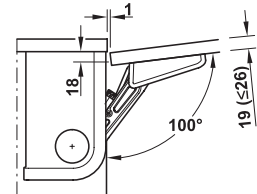
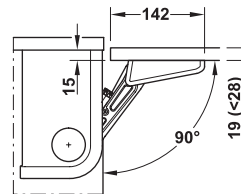

### Sample measurement table for max. flap weight

ตารางหน่วยวัดตัวอย่าง สำหรับน้ำหนักสูงสุดของบาน

Model รุ่น	A	B	C	D	E	F
Flap height mm ความสูงบาน มม.	Flap weight kg น้ำหนักบาน กก.					
0-250	2.4-4.0	4.6-8.2	7.0-12.0	9.4-16.4	-	-
251-400	1.5-2.5	3.0-5.0	4.4-7.6	5.9-10.2	8.7-14.1	-
401-500	-	2.3-4.1	3.5-6.1	4.7-8.2	7.0-11.3	10.4-14.4
501-600	-	-	-	3.9-6.8	5.8-9.4	8.6-12.0
601-700	-	-	-	3.3-5.8	5.0-8.1	7.4-10.2

We reserve the right to alter specifications without notice (HTH Design Kitchen Catalogue 2012).  
บริษัทฯ ขอสงวนการเปลี่ยนแปลงรายละเอียดโดยมิได้มีการแจ้งล่วงหน้า (HTH อุปกรณ์ภายในห้องครัว 2555).





### Supplied with

- 2 Stay flap fittings (left/right)
- 2 Cover caps for fitting
- 2 Mounting brackets (left/right)
- 2 Cover caps for mounting brackets
- 1 Set of installation instructions

### อุปกรณ์

- อุปกรณ์ยกหน้าบาน (ซ้าย-ขวา) 2 ชุด
- ฝาปิดอุปกรณ์ 2 ฝา
- แป้นยึดบาน (ซ้าย-ขวา) 2 ชิ้น
- ฝาปิดสำหรับแป้นยึดบาน 2 ฝา
- ชุดคู่มือวิธีการติดตั้ง 1 ชุด

Model รุ่น	Opening angle มุมเปิด	
	90°	100°
A	372.91.521	372.91.511
B	372.91.522	372.91.512
C	372.91.523	372.91.513
D	372.91.524	372.91.514
E	372.91.525	372.91.515
F	372.91.526	372.91.516

Packing: 1 set  
ขนาดบรรจุ: 1 ชุด

## Accessories for stay flap fitting Free 3677

อุปกรณ์เสริม สำหรับอุปกรณ์ยกหน้าบาน รุ่น Free 3677

### Adapter for 20 mm aluminium profile

แป้นยึดบานสำหรับโครงอลูมิเนียมแบบกว้าง 20 มม.

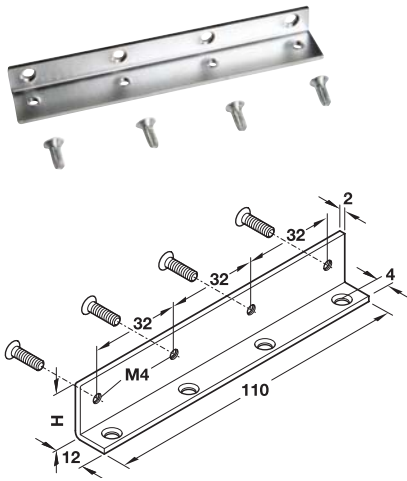

- Material: Zinc alloy
- Mounting: Suitable for left hand and right hand use

- วัสดุ: ซิงค์อัลลอย
- การประกอบ: ใช้ได้ทั้งด้านซ้ายและด้านขวามือ

Finish สี	Side panel thickness mm ความหนาแผงข้าง มม.	Cat. No. รหัสสินค้า
Chrome plated	16	372.91.591
สีโครมด้าน	19	372.91.592

Packing: 2 pcs.  
ขนาดบรรจุ: 2 ชิ้น

## Senso 3674 Complete set, for two-piece flaps, made of wood or with aluminium frame

ชุดอุปกรณ์ Senso 3674 แบบบานเพิ่ม สำหรับบานไม้หรือโครงอลูมิเนียม

**smuso**



- Material: Steel/aluminium fitting, plastic cover cap
- Finish: Fitting silver coloured anodized, cover cap grey, similar to RAL 9006
- Screw-on brackets for wood supplied
- Integrated SMUSO damping

- วัสดุ: อุปกรณ์เหล็ก/อลูมิเนียม, ฝาปิดพลาสติก
- สี: อุปกรณ์สีเงินอโนไดซ์, ฝาปิดสีเทา คล้าย RAL 9006
- พร้อมแป้นยึดบานไม้แบบขันด้วยสกรู
- สำหรับบานเพิ่มที่มีขนาดเท่ากันเท่านั้น
- พร้อมอุปกรณ์ปิดแบบนุ่มนวล SMUSO

### Adjustment facility

การปรับการใช้งาน

3

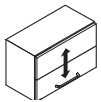

Height adjustment  
±3

ปรับสูงต่ำ  
±3

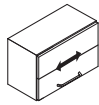

Side adjustment  
±3

ปรับในแนวระนาบ  
±3

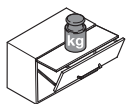

Holding power  
adjustment

ปรับน้ำหนักใน  
การเปิด

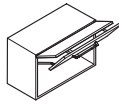

Opening angle  
adjustment

ปรับมุมในการเปิด

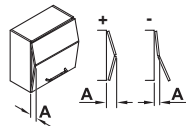

Centre pull  
adjustment

สามารถกำหนดรูปแบบ  
ของการดึงเปิดได้

### Installation dimensions

ระยการติดตั้ง

Flap height mm ความสูงบาน มม.	Angle มุมเปิด	D	H	R	T	U	V	W
550	101°	57.5	290	63.5	70	139	192	390
600	101°	73.5	326	79.5	70	130	170	405
650	103°	67.5	340	73.5	95	160	220	425
720	102°	75.5	378	81.5	96	207	261	456
800	100°	71.5	392	77.5	85	255	260	500
865	102°	47.5	400	53.5	120	260	315	525

### Order reference

Screw-on brackets, adapters for 20 mm aluminium profiles and connecting hinge are not supplied. Please order separately.

Special models with  $\frac{2}{3}$  and  $\frac{1}{3}$  flap heights possible on request.

### คำแนะนำในการสั่งซื้อ

แป้นยึดบานแบบขันด้วยสกรู, อุปกรณ์เสริมสำหรับโครงอลูมิเนียม กว้าง 20 มม. และบานพับเชื่อมระหว่างบาน ไม่ได้จัดมาให้

กรุณาสั่งซื้อแยกต่างหาก หากต้องการรุ่นพิเศษความสูงบาน  $\frac{2}{3}$  และ  $\frac{1}{3}$  สามารถสั่งซื้อได้

### Supplied with

- 1 Double flap lift up fitting
- 2 Screw-on brackets for wooden flaps or flaps with aluminium frame, from frame width 45 mm
- 1 Set of installation instructions

### อุปกรณ์

อุปกรณ์ยกหน้าบานคู่ 1 ชุด

แป้นยึดบานไม้แบบขันด้วยสกรู

โครงอลูมิเนียม แบบกว้าง 45 มม. 2 ชิ้น

ชุดคู่มือวิธีการติดตั้ง 1 ชุด

Flap height mm ความสูงบาน มม.	Flap weight kg น้ำหนักบาน กก.	Cat. No. รหัสสินค้า
550 (540-580)	3.0-6.5	372.64.601
	6.0-12.0	372.64.602
	9.0-18.0	372.64.603
	12.0-24.5	372.64.604
600 (580-640)	3.0-6.0	372.64.611
	6.0-11.0	372.64.612
	9.0-17.0	372.64.613
	12.0-23.0	372.64.614
650 (640-700)	3.0-5.5	372.64.621
	5.5-10.0	372.64.622
	8.0-16.0	372.64.623
	10.5-21.5	372.64.624
720 (700-780)	3.5-5.5	372.64.631
	5.0-9.0	372.64.632
	7.0-15.0	372.64.633
	9.0-20.0	372.64.634
800 (780-840)	5.0-9.0	372.64.642
	7.0-13.0	372.64.643
	9.0-17.0	372.64.644
865 (840-900)	5.5-12.0	372.64.653
	7.5-16.0	372.64.654

Packing: 1 set  
ขนาดบรรจุ: 1 ชุด

## Installation การติดตั้ง

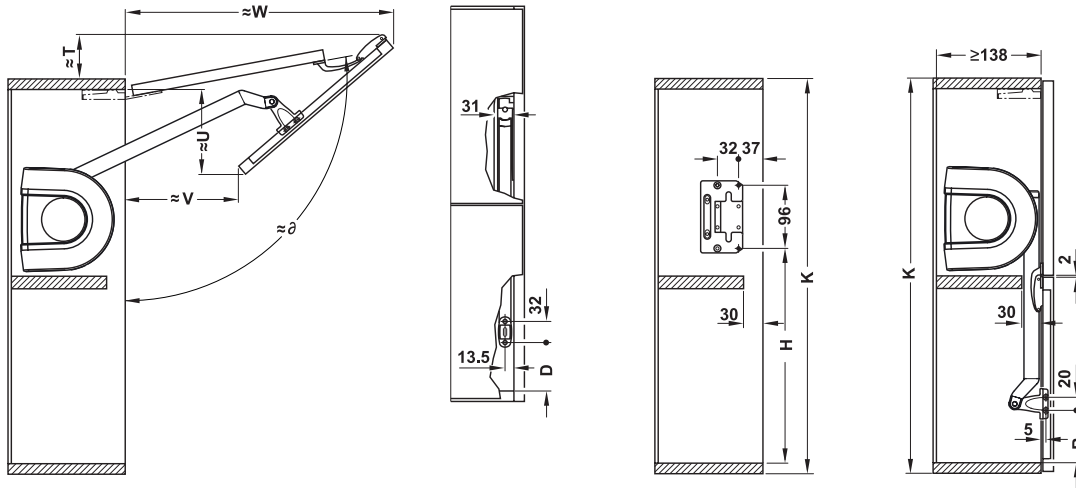

### Senso 3674 Double flap lift up fitting, individual component

ชุดอุปกรณ์ Senso 3674 แบบบานพับเดี่ยว รายการอุปกรณ์แบบแยกชิ้น



- Material: Steel/aluminium fitting, plastic cover cap
- Finish: Fitting silver coloured anodized, cover cap grey, similar to RAL 9006

- วัสดุ: อุปกรณ์เหล็ก/อลูมิเนียม, ฝาปิดพลาสติก
- สี: อุปกรณ์สีเงินอโนไดซ์, ฝาปิดสีเทาคล้าย RAL 9006

#### Supplied with

- 1 Double flap lift up fitting
- 1 Set of installation instructions

#### อุปกรณ์

- อุปกรณ์ยกหน้าบานคู่ 1 ชุด
- ชุดคู่มือวิธีการติดตั้ง 1 ชุด

Flap height mm ความสูงบาน มม.	Flap weight kg น้ำหนักบาน กก.	Cat. No. รหัสสินค้า
555 (540-580)	3.0-6.5	372.64.901
	6.0-12.0	372.64.902
	9.0-18.0	372.64.903
	12.0-24.5	372.64.904
600 (580-640)	3.0-6.0	372.64.911
	6.0-11.0	372.64.912
	9.0-17.0	372.64.913
	12.0-23.0	372.64.914
650 (640-700)	3.0-5.5	372.64.921
	5.5-10.0	372.64.922
	8.0-16.0	372.64.923
	10.5-21.5	372.64.924
720 (700-780)	3.5-5.5	372.64.931
	5.0-9.0	372.64.932
	7.0-15.0	372.64.933
	9.0-20.0	372.64.934
800 (780-840)	5.0-9.0	372.64.942
	7.0-13.0	372.64.943
	9.0-17.0	372.64.944
865 (840-900)	5.5-12.0	372.64.953
	7.5-16.0	372.64.954

Packing: 1 set  
ขนาดบรรจุ: 1 ชุด

#### Order reference

Please order all accessories separately.

#### คำแนะนำในการสั่งซื้อ

กรุณาสั่งซื้ออุปกรณ์อื่นเสริมแยกต่างหาก.

## E-Senso 3686 (electric) Complete set, for two-piece flaps made of wood or with aluminium frame

ชุดอุปกรณ์ E-Senso 3686 (ระบบไฟฟ้า) แบบบานพับ สำหรับบานไม้หรือโครงอลูมิเนียมแบบกว้าง

smus



- Material: Steel/aluminium fitting, plastic cover cap
- Finish: Fitting silver coloured anodized, cover cap grey, similar to RAL 9006
- Nominal voltage: 18 V
- Input voltage: 100–240 V, 50–60Hz

- วัสดุ: อุปกรณ์: เหล็ก, อลูมิเนียม, ฝาปิด: พลาสติก
- สี: อุปกรณ์: สีเงินอโนไดซ์, ฝาปิด: สีเทา คล้าย RAL 9006
- กำลังไฟ: 18V
- ไฟฟ้า: 100-240V, 50-60Hz

3

### A

- Electric opening and closing system for flaps
- Programmable push-button sender for opening/closing the flap
- Push-button sender suitable for operating several flap fittings
- Quiet drive and soft closing action
- Operating the flap in case of power failure possible with increased amount of effort
- Flap can be operated without additional power assistance
- Obstacle detection with auto-stop on both sides

### A

- เปิดและปิดด้วยระบบไฟฟ้า
- สามารถสั่งการด้วยปุ่มกดเพื่อเปิดและปิดบาน
- ปุ่มกดสามารถใช้ได้กับอุปกรณ์บานยกได้หลายประเภท
- เงียบและมีระบบปิดแบบนุ่มนวล
- หากไฟตกสามารถ ใช้การเปิดแบบปกติได้
- อุปกรณ์บานยกไม่จำเป็นต้องมีการเพิ่มกำลังไฟ
- มีระบบป้องกันอันตราย แบบหยุดอัตโนมัติทั้ง 2 ด้าน

### Adjustment facility

การปรับการใช้งาน

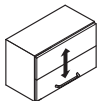

Height adjustment  $\pm 3$   
ปรับสูงต่ำ  $\pm 3$

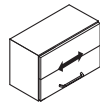

Side adjustment  $\pm 3$   
ปรับในแนวระนาบ  $\pm 3$

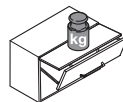

Holding power adjustment  
ปรับน้ำหนักในการเปิด

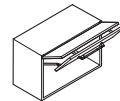

Opening angle adjustment  
ปรับมุมในการเปิด

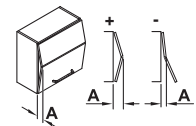

Centre pull adjustment  
สามารถกำหนดรูปแบบของการดึงเปิดได้

### Installation

การติดตั้ง

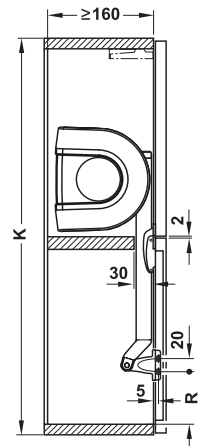
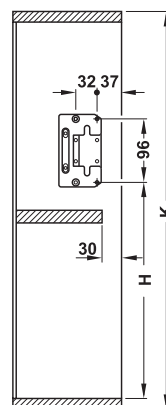
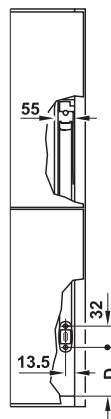
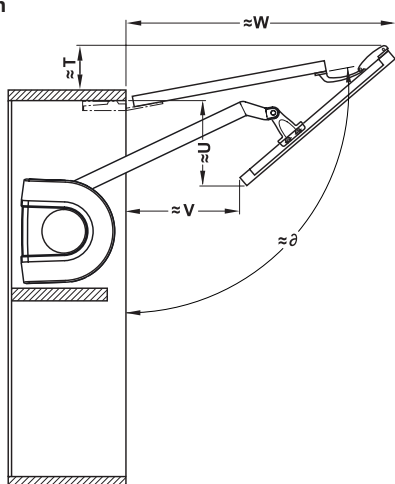



### Push-button sender for installation in 35 mm cup drilling

ปุ่มกด ติดตั้งด้วยการฝังในถ้วยรูเจาะ ขนาด 35 มม.

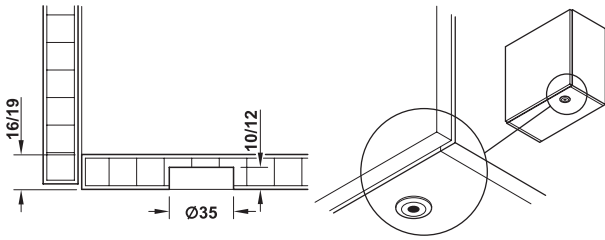

Push-button sender for recess mounting in furniture

ปุ่มกด สามารถติดตั้งด้วยการฝังในตัวเฟอร์นิเจอร์ได้

### Installation dimensions

ระยะการติดตั้ง

Flap height mm ความสูงบาน มม.	Angle มุมเปิด	D	H	R	T	U	V	W
540-580	101°	57.5	290	63.5	70	139	192	390
580-640	101°	73.5	326	79.5	70	130	170	405
640-700	103°	67.5	340	73.5	95	160	220	425
700-780	102°	75.5	378	81.5	96	207	261	456
780-840	100°	71.5	392	77.5	85	255	260	500
840-900	102°	47.5	400	53.5	120	260	315	525

### Supplied with

- 1 Push-button sender with battery
- 1 Connecting cable (length 2000 mm) with angled Euro plug/male adapter
- 1 Control unit with female adapter
- 1 Allen key 4 mm
- 2 Fittings with cover caps
- 2 Base plates
- 2 Screw-on brackets for wooden doors and wide aluminium frames
- 2 Connecting cables for drives/control unit
- 4 Screws M5 x 16 mm
- 1 Set of installation and operating instructions

### อุปกรณ์

- ปุ่มกด พร้อมแบตเตอรี่ 1 อัน
- สายเชื่อม (ยาว 2000 มม.) พร้อม 1 เส้น
- ปลั๊กยูโร/แบบมีเต้าเสียบ ก่องควบคุมพร้อมช่องเสียบเต้ารับ 1 ชิ้น
- ประแจ ทกเหลี่ยม ขนาด 4 มม. 1 อัน
- อุปกรณ์พร้อมฝาปิด 2 ชุด
- แผ่นรอง 2 แผ่น
- แป้นยึดบานไม้แบบขันด้วยสกรูและโครงอลูมิเนียมแบบกว้าง 2 ชิ้น
- สายเชื่อมต่อเข้ากล่องควบคุม 2 เส้น
- สกรู ขนาด M5\*16 มม. 4 ตัว
- ชุดคู่มือการติดตั้งและวิธีการใช้งาน 1 ชุด

Flap height mm ความสูงบาน มม.	Flap weight kg น้ำหนักบาน กก.	Cat. No. รหัสสินค้า
555 (540-580)	2.5-6.5	372.64.801
	6.0-11.0	372.64.802
	9.5-18.0	372.64.803
	13.0-22.0	372.64.804
600 (580-640)	2.5-6.0	372.64.811
	5.5-10.0	372.64.812
	7.5-17.0	372.64.813
	12.0-21.0	372.64.814
650 (640-700)	3.0-5.5	372.64.821
	5.5-9.0	372.64.822
	7.0-14.5	372.64.823
	10.5-18.5	372.64.824
720 (700-780)	3.0-5.0	372.64.831
	4.5-8.0	372.64.832
	7.0-14.0	372.64.833
	9.0-16.5	372.64.834
800 (780-840)	4.5-8.0	372.64.841
	7.0-11.0	372.64.842
	9.0-14.0	372.64.843
865 (840-900)	5.0-10.0	372.64.851
	7.0-12.0	372.64.852

Packing: 1 set  
ขนาดบรรจุ: 1 ชุด

### Order reference

Screw-on brackets, adapters for aluminium profiles and connecting hinges are not supplied. Please order separately.

### คำแนะนำในการสั่งซื้อ

กรุณาสั่งซื้อแป้นยึดบานแบบขันด้วยสกรูสำหรับโครงอลูมิเนียมแบบกว้าง 20 มม และ ต้องใช้บานพับช่วยในการติดตั้งร่วม

กรุณาสั่งซื้ออุปกรณ์อื่นเสริมแยกต่างหาก

## Accessories for double flap lift up fittings Senso 3674 and E-Senso 3686 (electric)

อุปกรณ์เสริม สำหรับอุปกรณ์ยกหน้าบานแบบบานพับเสริม รุ่น Senso 3674 และ E- Senso 3686 (ระบบไฟฟ้า)

### Screw-on bracket with slot

แป้นยึดบานแบบขันด้วยสกรูพร้อมรูสกรูแบบปรับระยะได้

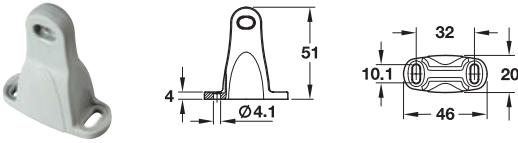

- Area of application: For flaps with aluminium frame from frame width 20 mm, for mounting the double flap lift up fitting

- Material: Plastic

- ลักษณะการใช้งาน: สำหรับโครงอลูมิเนียม เฟรมกว้าง 20 มม. สำหรับติดตั้งเข้ากับอุปกรณ์ยกหน้าบานคู่

- วัสดุ: พลาสติก

Finish สี	Cat. No. รหัสสินค้า
Grey, similar to RAL 9006 สีเทา คล้าย RAL 9006	372.64.991

Packing: 1 or 10 pcs.  
ขนาดบรรจุ: 1 หรือ 10 ชิ้น

### Order reference

Please order for aluminium frame Cat. No. 372.64.995 separately.

### คำแนะนำในการสั่งซื้อ

กรุณาสั่งซื้อโครงอลูมิเนียมแยกต่างหาก รหัสสินค้า 372.64.995

3

### Screw-on bracket with round hole

แป้นยึดบานแบบขันด้วยสกรูพร้อมรูเจาะกลม

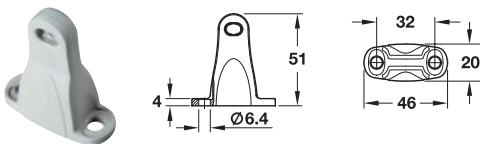

- Area of application: For wooden flaps or flaps with aluminium frame from frame width 45 mm, for mounting the double flap lift up fitting

- Material: Plastic

- ตำแหน่งในการติดตั้ง: สำหรับบานไม้หรือโครงอลูมิเนียมแบบกว้าง 45 มม. สำหรับติดตั้งที่หน้าบานเพื่อติดอุปกรณ์ยกหน้าบาน

- วัสดุ: พลาสติก

Finish สี	Cat. No. รหัสสินค้า
Silver coloured, similar to RAL 9006 สีเงิน คล้าย RAL 9006	372.64.990

Packing: 1 or 10 pcs.  
ขนาดบรรจุ: 1 หรือ 10 ชิ้น

## Accessories for double flap lift up fittings Senso 3674 and E-Senso 3686 (electric)

อุปกรณ์เสริม สำหรับอุปกรณ์ยกหน้าบานแบบบานพับเสริม รุ่น Senso 3674 และ E- Senso 3686 (ระบบไฟฟ้า)

### Adapter for aluminium profile

อุปกรณ์เสริมสำหรับโครงอลูมิเนียม แบบกว้าง 20 มม.

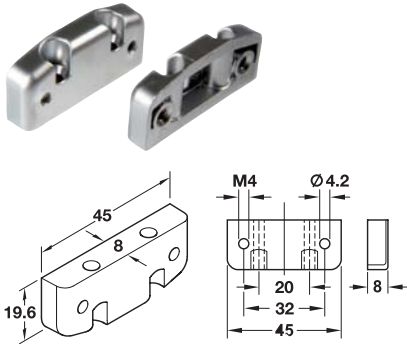

- Area of application: For screw fixing to screw-on bracket, for right and left hand use
- Material: Zinc alloy
- ตำแหน่งในการติดตั้ง: สำหรับเป็นยึดบานแบบขันด้วยสกรู รหัสสินค้า สำหรับติดตั้งที่ด้านขวาและซ้าย
- วัสดุ: ซิงค์อัลลอยด์

Finish สี	Cat. No. รหัสสินค้า
Nickel plated สีชุบนิเกิล	372.64.995

Packing: 1 or 10 pcs.  
ขนาดบรรจุ: 1 หรือ 10 ชิ้น

### Order reference

Please order screw-on bracket Cat. No. 372.64.991 separately.

### คำแนะนำในการสั่งซื้อ

กรุณาสั่งซื้อแป้นยึดหน้าบานแยกต่างหาก รหัส 372.64.991

## Connecting hinge

บานพับเชื่อมระหว่างบาน

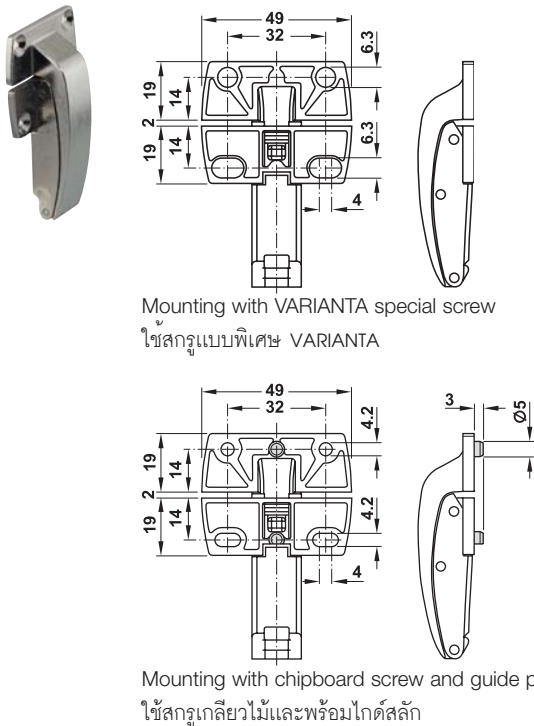

Mounting with VARIANTA special screw  
ใช้สกรูแบบพิเศษ VARIANTA

Mounting with chipboard screw and guide pin  
ใช้สกรูเกลียวไม้และพร้อมไกด์สลัก

- Area of application: For wooden flaps or flaps with aluminium frame from frame width 20 mm
- Material: Zinc alloy
- Finish: Nickel plated
- ตำแหน่งในการติดตั้ง: สำหรับบานไม้หรือโครงอลูมิเนียมแบบกว้าง 20 มม.
- วัสดุ: ซิงค์อัลลอยด์
- สี: สีชุบนิเกิล

Version ประเภท	Function การทำงาน	Installation with การติดตั้งร่วมกับ	Cat. No. รหัสสินค้า
With guide pin พร้อม ไกด์สลัก	Not adjustable ปรับไม่ได้	Varianta special screw	372.64.795
		Chipboard screw ใช้สกรูเกลียวไม้	372.64.790
Without guide pin ไม่มีไกด์สลัก	Not adjustable ปรับไม่ได้	Varianta special screw	372.64.792
		Chipboard screw ใช้สกรูเกลียวไม้	372.64.793
	Adjustable ปรับได้	Varianta special screw ใช้สกรูแบบพิเศษ Varianta	372.64.794
Without guide pin ไม่มีไกด์สลัก	Adjustable ปรับได้	Chipboard screw ใช้สกรูเกลียวไม้	372.64.791

Packing: 1 or 10 pcs.  
ขนาดบรรจุ: 1 หรือ 10 ชิ้น

## Maxi Swing Soft 3676 Complete set, for one-piece flaps made of wood or with aluminium frame

ชุดอุปกรณ์ Maxi Swing Soft 3676 สำหรับบานเปิดบานเดียว สำหรับบานไม้หรือโครงอลูมิเนียม

**smuso**



- Area of application: For wooden flaps or flaps with aluminium frame
- Material: Zinc alloy/steel fitting, plastic cover cap
- Finish: Fitting nickel plated, cover cap grey, RAL 9006
- Installation: Fitting for screw fixing, flap without tools (clip system) onto pre-mounted mounting bracket
- Hinges and cross bar not required
- Flap locks in any position
- With or without soft close

3

### Adjustment facility

การปรับการใช้งาน

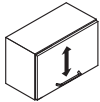

Height adjustment  $\pm 3$   
ปรับสูงต่ำ  $\pm 3$

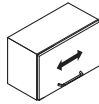

Side adjustment  $+3/-1$   
ปรับในแนวระนาบ  $+3/-1$

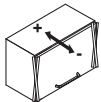

Tilt adjustment  $\pm 1.5$   
ปรับในแนวตั้ง  $\pm 1.5$



Holding power adjustment  
with SW10 Allen key  
ปรับน้ำหนักในการเปิด  
ด้วยประแจ SW 10

### Installation

การติดตั้ง

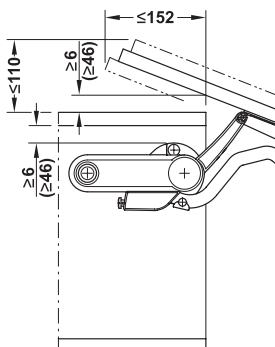
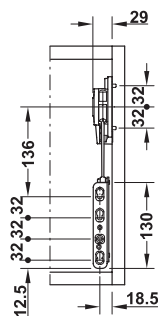
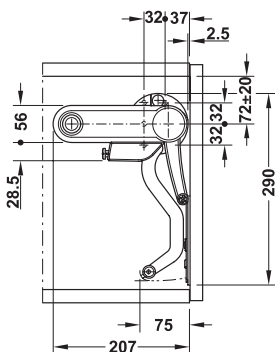

### Adjusting the braking effect

ปรับระดับการตั้งค้าง

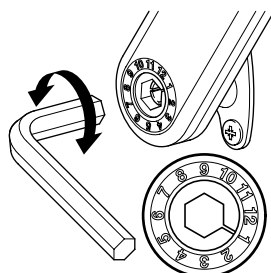

- ลักษณะการใช้งาน: สำหรับบานไม้หรือโครงอลูมิเนียมแบบกว้าง
- วัสดุ: อุปกรณ์: ซิงค์อัลลอย, เหล็ก, ฝาปิด: พลาสติก
- สี: อุปกรณ์: นิกเกิล, ฝาปิด: สีเทา RAL 9006
- การติดตั้ง: อุปกรณ์ติดตั้งด้วยสกรูหน้าบานไม่ต้องใช้เครื่องมือ (ระบบคลิปหนีบ) ติดตั้งแบบอิสระกับแป้นยึดบาน
- ไม่ต้องใช้บานพับและแกนขวาง
- สามารถถอดตำแหน่งหน้าบานได้ทุกจุด
- ใช้หรือไม่ใช้ระบบปิดแบบนุ่มนวลก็ได้

### Sample measurement table for max. flap weight

ตารางหน่วยวัดตัวอย่าง สำหรับน้ำหนักสูงสุดของบาน

Model รุ่น	A	B	C	D
Flap height mm หน้าบานสูง มม.	Flap weight mm น้ำหนักบาน กก.			
0-350	2.0-4.0	4.0-9.0	-	-
351-450	2.0-4.0	4.0-8.0	6.5- 11.0	-
451-600	1.9-3.4	3.4-5.5	5.5-9.0	8.0-14.0
601-700	-	3.0-4.5	4.5-7.5	7.5-11.0
701-800	-	-	4.5-7.0	7.0-10.0





### Supplied with

- 2 Swing up front fittings (left/right)
- 2 Cover caps for fitting
- 2 Cover caps for mounting brackets
- 1 Set of installation instructions

### อุปกรณ์

- อุปกรณ์บานเปิดขึ้น (ซ้าย-ขวา) 2 ชุด
- ฝาปิดอุปกรณ์ 2 ฝา
- ฝาปิดสำหรับแป้นยึดบาน 2 ฝา
- ชุดคู่มือวิธีการติดตั้ง 1 ชุด

Model รุ่น	With soft close ระบบปิดแบบนุ่มนวล	Without soft close ไม่มีระบบปิดแบบนุ่มนวล
A	372.92.201	372.92.211
B	372.92.202	372.92.212
C	372.92.203	372.92.213
D	372.92.204	372.92.214

Packing: 1 set  
ขนาดบรรจุ: 1 ชุด

## Accessories for complete set Maxi Swing Soft 3676

อุปกรณ์เสริม สำหรับชุดอุปกรณ์ Maxi Swing Soft 3676

### Adapter for 20 mm aluminium profile

แป้นยึดบานสำหรับโครงอลูมิเนียมแบบกว้าง 20 มม.



- Material: Zinc alloy
- Mounting: Suitable for left hand and right hand use
- วัสดุ: ชิงค์อัลลอย
- การประกอบ: ใช้ได้ทั้งด้านซ้ายและด้านขวามือ

Finish สี	Cat. No. รหัสสินค้า
Chrome plated matt สีโครมด้าน	372.92.290

Packing: 2 pcs.  
ขนาดบรรจุ: 2 ชิ้น

## Verso 3684 Complete set, for one-piece flaps made of wood or with aluminium frame

ชุดอุปกรณ์ Verso 3684 สำหรับบานไม้หรือโครงอลูมิเนียม

**smuso**



- Material: Steel fitting, cover cap plastic
- Finish: Fitting silver coloured anodized, cover cap grey, similar to RAL 9006
- Integrated SMUSO damping

- วัสดุ: อุปกรณ์: เหล็ก ฝาปิด: พลาสติก
- สี: อุปกรณ์: สีเงินอโนไดซ์, ฝาปิด: สีเทา คล้าย RAL 9006
- พร้อมอุปกรณ์ปิดแบบนุ่มนวล SMUSO

### Installation

การติดตั้ง

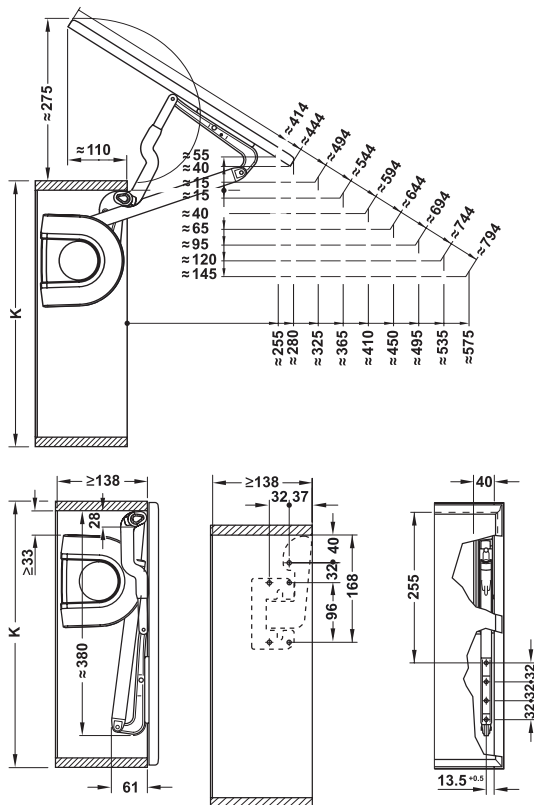

3

### Adjustment facility

การปรับการใช้งาน

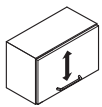

Height adjustment  $\pm 3$   
ปรับสูงต่ำ  $\pm 3$

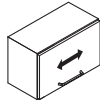

Side adjustment  $\pm 3$   
ปรับในแนวระนาบ  $\pm 3$

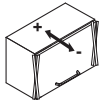

Tilt adjustment  
ปรับในแนวตั้ง



Holding power adjustment  
ปรับน้ำหนักในการเปิด

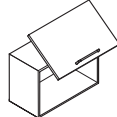

Opening angle adjustment  
ปรับมุมในการเปิด



### Sample measurement table for max. flap weight

ตัวอย่างตารางเทียบวัด สำหรับน้ำหนักสูงสุดของบาน

Model รุ่น	A	B	C	D
Flap height mm ความสูงบาน มม.	Flap weight mm น้ำหนักบาน กก.			
420-550	2.0-4.0	4.0-8.0	6.0-10.0	8.0-17.0
550-650	2.0-4.0	3.5-7.0	6.0-10.0	9.0-16.0
650-800	-	3.0-6.5	5.0-10.0	9.0-15.0

### Order reference

Please order mounting brackets for aluminium profile and cross bar separately. Screw-on brackets for wood are supplied.

### คำแนะนำในการสั่งซื้อ

กรุณาสั่งซื้อแป้นยึดบานสำหรับโปรไฟล์อลูมิเนียมและแกนขวางแยกต่างหาก แป้นยึดบานไม้แบบขันด้วยสกรูมาให้ในชุด

### Supplied with

- 1 Swing up front fitting
- 2 Cover caps
- 2 Screw-on brackets
- 1 Set of installation instructions

### อุปกรณ์

- อุปกรณ์บานเปิดขึ้น 2 ชุด
- ฝาปิด 2 ฝา
- แป้นยึดบานแบบขันด้วยสกรู 2 ชิ้น
- ชุดคู่มือวิธีการติดตั้ง 1 ชุด

Model รุ่น	Cat. No. รหัสสินค้า
A	372.67.901
B	372.67.902
C	372.67.903
D	372.67.904

Packing: 1 set  
ขนาดบรรจุ: 1 ชุด

## Accessories for swing up front fittings Verso 3684 and E-Verso 3687

อุปกรณ์เสริม สำหรับอุปกรณ์บานเปิดขึ้น Verso 3684 และ E-Verso 3687

Mounting brackets for flaps with aluminium frame, frame width 20 mm

แป้นยึดบานสำหรับบานเปิดโครงอลูมิเนียม แบบกว้าง 20 มม.

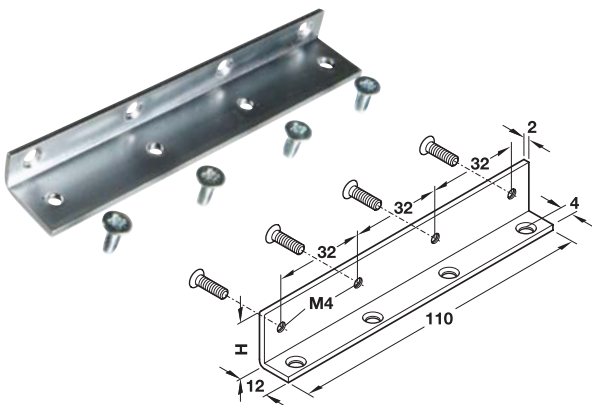

- Area of application: For mounting the swing up front fitting to flaps with aluminium frame, frame width 20 mm
- Material: Steel
- Finish: Nickel plated

- ลักษณะการใช้งาน: สำหรับยึดอุปกรณ์บานเปิดขึ้น โครงอลูมิเนียม แบบกว้าง 20 มม.
- วัสดุ: เหล็ก
- สี: สีนิกเกิล

Suitable for side panel thickness mm เหมาะสำหรับ ความหนาแผงข้าง มม.	Height H mm ความสูง มม.	Cat. No. รหัสสินค้า
16	16	372.67.795
19	19	372.67.796

Packing: 2 pcs.  
ขนาดบรรจุ: 2 ชิ้น

## Cross bar

แกนขวาง



- Area of application: For connecting both fitting components
- Material: Aluminium
- Finish: Silver coloured anodized

- ลักษณะการใช้งาน: สำหรับเชื่อมต่อกับชิ้นส่วนอุปกรณ์
- วัสดุ: อลูมิเนียม
- สี: สีเงินอโนไดซ์

Suitable for เหมาะสำหรับ	Side panel thickness mm ความหนาแผงข้าง มม.	Length mm ความยาว มม.	Cat. No. รหัสสินค้า
Flap width 600 mm บานกว้าง 600 มม.	16/19	477	372.67.983
Flap width 900 mm บานกว้าง 900 มม.		777	372.67.985
Flap width 1,200 mm บานกว้าง 1,200 มม.		1,077	372.67.987
Flap width 1,500 mm บานกว้าง 1,500 มม.		1,377	372.67.989
Flap width 1,800 mm บานกว้าง 1,800 มม.		1,677	372.67.990

Packing: 1 pc.  
ขนาดบรรจุ: 1 ชิ้น

## E-Verso 3687 (electric) Complete set, for one-piece flaps made of wood or with aluminium frame

ชุดอุปกรณ์ E-Verso 3687 (ระบบไฟฟ้า) สำหรับบานเปิดบานเดียว แบบบานไม้หรือโครงอลูมิเนียม

**smuso**



- Material: Steel/aluminium fitting, plastic cover cap
- Finish: Fitting silver coloured anodized, cover cap grey, similar to RAL 9006
- Nominal voltage: 18V
- Input voltage: 100–240V, 50–60Hz

- วัสดุ: อุปกรณ์: เหล็ก, อลูมิเนียม, ฝาปิด: พลาสติก
- สี: อุปกรณ์: สีเงินอโนไดซ์, ฝาปิด: สีเทา คล้าย RAL 9006
- กำลังไฟ: 18V
- ไฟฟ้า: 100-240V, 50-60Hz

3

### Ä

- Electric opening and closing system for flaps
- Programmable push-button sender for opening/closing the flap
- Push-button sender suitable for operating several flap fittings
- Quiet drive and soft closing action
- Operating the flap in case of power failure possible with increased amount of effort
- Flap can be operated without additional power assistance
- Obstacle detection with auto-stop on both sides

### Ä

- เปิดและปิดด้วยระบบไฟฟ้า
- สามารถสั่งการด้วยปุ่มกดเพื่อเปิดและปิดบาน
- ปุ่มกดสามารถใช้ได้กับอุปกรณ์บานยกได้หลายประเภท
- เงียบและมีระบบปิดแบบนุ่มนวล
- หากไฟตกสามารถ ใช้การเปิดแบบปกติได้
- อุปกรณ์บานยกไม้จำเป็นต้องมีการเพิ่มแรงช่วยในการเปิด
- มีระบบป้องกันอันตราย แบบหยุดอัตโนมัติทั้ง 2 ด้าน

### Adjustment facility

การปรับการใช้งาน

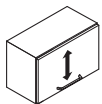

Height adjustment  $\pm 3$   
ปรับสูงต่ำ  $\pm 3$

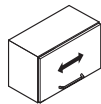

Side adjustment  $\pm 3$   
ปรับในแนวระนาบ  $\pm 3$

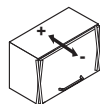

Tilt adjustment  
ปรับในแนวตั้ง



Holding power adjustment  
ปรับน้ำหนักในการเปิด

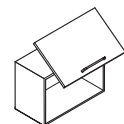

Opening angle adjustment  
ปรับมุมในการเปิด

### Installation

การติดตั้ง

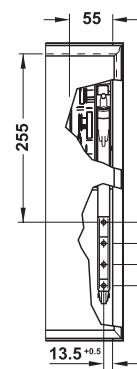
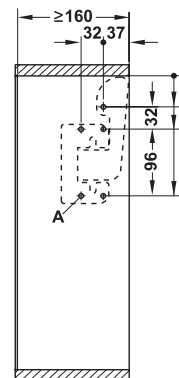
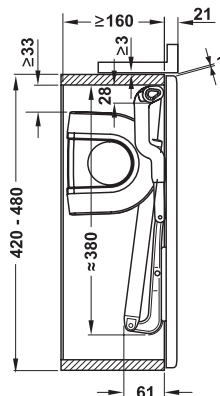
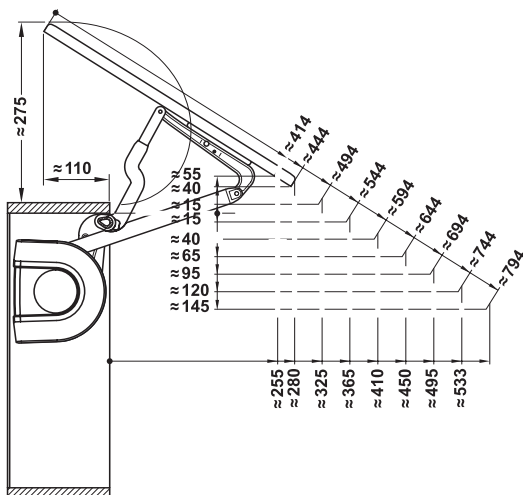



### Push-button sender for installation in 35 mm cup drilling

ปุ่มกด ติดตั้งด้วยการฝังในถ้วยรูเจาะ ขนาด 35 มม.

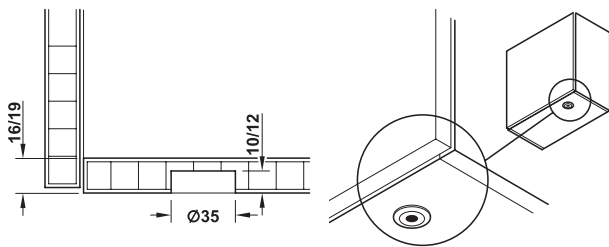

Push-button sender for recess mounting in furniture  
ปุ่มกด สามารถติดตั้งด้วยการฝังในตัวเฟอร์นิเจอร์ได้

### Sample measurement table for max. flap weight

ตัวอย่างตารางเทียบวัด สำหรับน้ำหนักสูงสุดของบาน

Model รุ่น	A	B	C	D
Flap height mm ความสูงบาน มม.	Flap weight mm น้ำหนักบาน กก.			
420	2.0–5.0	4.0–9.0	6.0–12.0	10.0–17.0
500	2.0–4.5	4.0–8.0	6.0–14.0	8.0–16.0
600	2.0–4.5	4.0–8.0	6.0–11.0	8.0–15.0
700	–	3.5–6.5	6.0–10.0	8.5–14.0
800	–	3.0–5.5	5.0–9.5	8.0–12.0

### Supplied with

- 1 Push-button sender with battery
- 1 Connecting cable (L = 2 m) with angled Euro plug/male adapter
- 1 Control unit with female adapter
- 1 Allen key 4 mm
- 2 Fittings with cover caps
- 2 Base plates
- 2 Screw-on brackets for wooden doors and wide aluminium frames
- 2 Connecting plates left/right
- 2 Adjusting parts
- 2 Cam follower left/right
- 2 Connecting cables for drives/control unit
- 4 Screws M5 x 16 mm
- 1 Set of installation and operating instructions

### อุปกรณ์

- ปุ่มกด พร้อมแบตเตอรี่ 1 อัน
- สายเชื่อม (ยาว 2,000 มม.) พร้อม 1 เส้น
- ปลั๊กยูโร/แบบมีเต้าเสียบ กล่องควบคุมพร้อมช่องเสียบเต้ารับ 1 ชิ้น
- ประแจ ทกเหลี่ยม ขนาด 4 มม. 1 อัน
- อุปกรณ์พร้อมฝาปิด 2 ชุด
- แผ่นรอง 2 แผ่น
- แป้นยึดบานไม้แบบขันด้วยสกรูและโครงอลูมิเนียมแบบกว้าง 2 ชิ้น
- แผ่นเชื่อมต่อ ประกอบซ้าย/ประกอบขวา 2 แผ่น
- ชิ้นส่วนปรับตำแหน่ง 2 ชิ้น
- ส่วนขับเคลื่อนล้อให้เคลื่อนที่ ประกอบซ้าย/ประกอบขวา 2 ชิ้น
- สายเชื่อมต่อสำหรับส่วนขับเคลื่อน/ชุดควบคุม 2 เส้น
- สกรู ขนาด M5\*16 มม. 4 ตัว
- ชุดคู่มือการติดตั้งและวิธีการใช้งาน 1 ชุด

Model รุ่น	Cat. No. รหัสสินค้า
A	372.67.931
B	372.67.932
C	372.67.933
D	372.67.934

Packing: 1 set  
ขนาดบรรจุ: 1 ชุด

### Order reference

Please order mounting brackets for 20 mm wide aluminium frames and cross bar separately. Screw-on brackets for wood are supplied.

### คำแนะนำในการสั่งซื้อ

กรุณาสั่งซื้อแป้นยึดบานสำหรับโครงอลูมิเนียม กว้าง 20 มม.  
แกนขวางแยกต่างหาก แป้นยึดบานไม้แบบขันด้วยสกรูให้ในชุด

## Strato 3685 Complete set, for one-piece flaps made of wood or with aluminium frame

ชุดอุปกรณ์ Strato 3685 สำหรับบานเปิดบานเดียว แบบบานไม้หรือโครงอลูมิเนียม

**smuso**



- Material: Steel fitting, plastic cover cap
- Finish: Fitting silver coloured anodized, cover cap grey, similar to RAL 9006
- Integrated SMUSO damping

- วัสดุ: อุปกรณ์: เหล็ก ฝาปิด: พลาสติก
- สี: อุปกรณ์: สีเงินไนโคซ, ฝาปิด: สีเทา คล้าย RAL 9006
- พร้อมอุปกรณ์ปิดแบบนุ่มนวล SMUSO

3

### Adjustment facility

การปรับการใช้งาน

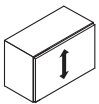

Height adjustment  $\pm 3$   
ปรับสูงต่ำ  $\pm 3$

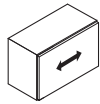

Side adjustment  $\pm 3$   
ปรับในแนวระนาบ  $\pm 3$

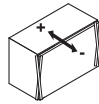

Tilt adjustment  
ปรับในแนวตั้ง

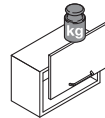

Holding power adjustment  
ปรับน้ำหนักในการเปิด

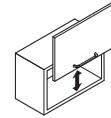

Opening angle adjustment  
ปรับมุมในการเปิด

### Installation

การติดตั้ง

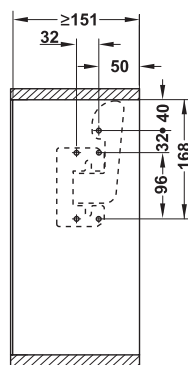
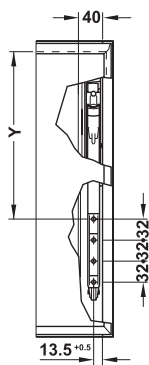

Flap height 342-420 mm  
สำหรับหน้าบาน 342-420 มม

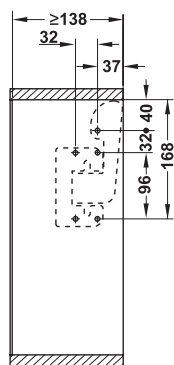

Flap height 420-650 mm  
สำหรับหน้าบาน 420-650 มม

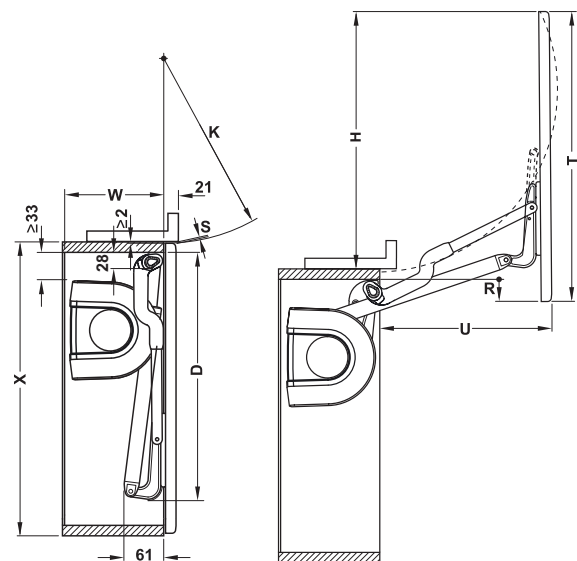

We reserve the right to alter specifications without notice (HTH Design Kitchen Catalogue 2012).  
บริษัทฯ ขอสงวนการเปลี่ยนแปลงรายละเอียดโดยไม่ต้องแจ้งล่วงหน้า (HTH อุปกรณ์ภายในห้องครัว 2555).

## Installation dimensions

### ระยะการติดตั้ง

Flap height mm ความสูงบาน มม.	X	Y	D ca. ขนาด D	H	K	R ca. ขนาด R	S	T	U ca. ขนาด U	V
342-420	342	186	308	295	205	28	0.8	333	200	50
	350					346				
	420					416				
420-500	420	255	380	395	271	5	1.2	414	265	37
	450					444				
	500					494				
500-550	500	293.5	420	450	312.5	30	1.3	494	295	37
	550					544				
550-650	550	313.5	440	480	332.5	50	1.3	544	315	37
	600					594				
	600					644				



### Supplied with

- 1 Parallel lift up front fitting
- 2 Cover caps
- 2 Screw-on brackets for wood
- 1 Set of installation instructions

### อุปกรณ์

- อุปกรณ์ยกบานขึ้นแนวขนาน 1 ชุด
- ฝาปิด 2 ฝา
- แป้นยึดบานแบบขันด้วยสกรู 2 ชิ้น
- ชุดคู่มือวิธีการติดตั้ง 1 ชุด

Flap height mm ความสูงบาน มม.	Flap weight kg น้ำหนักบาน กก.	Cat. No. รหัสสินค้า
342-420	1.5-4.0	372.68.931
	4.0-7.2	372.68.932
	6.5-11.5	372.68.933
420-500	2.0-3.5	372.68.901
	3.5-7.0	372.68.902
	6.5-11.0	372.68.903
	8.0-16.0	372.68.904
500-550	3.8-10.0	372.68.913
	6.0-15.0	372.68.914
550-650	3.5-10.0	372.68.923
	6.0-14.5	372.68.924

Packing: 1 set  
ขนาดบรรจุ: 1 ชุด

### Order reference

Please order screw-on brackets for aluminium profiles and cross bar separately. Screw-on brackets for wood are supplied.

### คำแนะนำในการสั่งซื้อ

กรุณาสั่งซื้อแป้นยึดบานสำหรับโครงอลูมิเนียมแบบกว้าง 20 มม. และ แกนขวางแยกต่างหาก แป้นยึดบานไม้แบบขันด้วยสกรูมีให้ในชุด

## E-Strato 3688 (electric) Complete set, for one-piece flaps made of wood or with aluminium frame

ชุดอุปกรณ์ E-Strato 3688 (ระบบไฟฟ้า) สำหรับบานเปิดบานเดียว แบบบานไม้หรือโครงอลูมิเนียม



**smuso**

- Material: Steel/aluminium fitting, plastic cover cap
- Finish: Fitting silver coloured anodized, cover cap grey, similar to RAL 9006
- Nominal voltage: 18 V
- Input voltage: 100–240 V, 50–60Hz

- วัสดุ: อุปกรณ์: เหล็ก, อลูมิเนียม, ฝาปิด: พลาสติก
- สี: อุปกรณ์: สีเงินอโนไดซ์, ฝาปิด: สีเทาคล้าย RAL 9006
- กำลังไฟ: 18V
- ไฟฟ้า: 100-240V, 50-60Hz

3

**A**

- Electric opening and closing system for flaps
- Programmable push-button sender for opening/closing the flap
- Push-button sender suitable for operating several flap fittings
- Quiet drive and soft closing action
- Operating the flap in case of power failure possible with increased amount of effort
- Flap can be operated without additional power assistance
- Obstacle detection with auto-stop on both sides

**A**

- เปิดและปิดด้วยระบบไฟฟ้า
- สามารถสั่งการด้วยปุ่มกดเพื่อเปิดและปิดบาน
- ปุ่มกดสามารถใช้ได้กับอุปกรณ์บานยกได้หลายประเภท
- เงียบและมีระบบปิดแบบนุ่มนวล
- หากไฟตกสามารถ ใช้การเปิดแบบปกติได้
- อุปกรณ์บานยกไม่จำเป็นต้องมีการเพิ่มกำลังไฟ
- มีระบบป้องกันอันตราย แบบหยุดอัตโนมัติทั้ง 2 ด้าน

### Adjustment facility

การปรับการใช้งาน

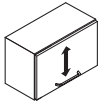

Height adjustment  $\pm 3$   
ปรับสูงต่ำ  $\pm 3$

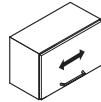

Side adjustment  $\pm 3$   
ปรับในแนวระนาบ  $\pm 3$

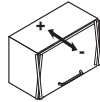

Tilt adjustment  
ปรับในแนวตั้ง

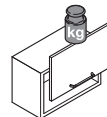

Holding power adjustment  
ปรับน้ำหนักในการเปิด

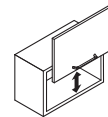

Opening angle adjustment  
ปรับมุมในการเปิด

### Installation

การติดตั้ง

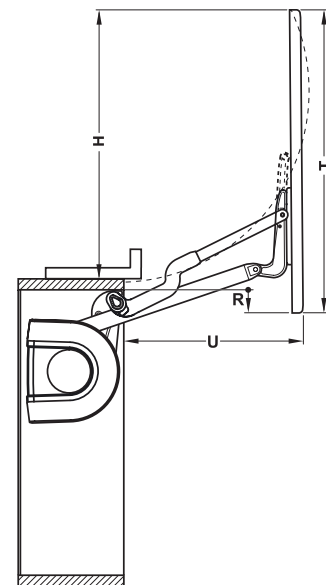
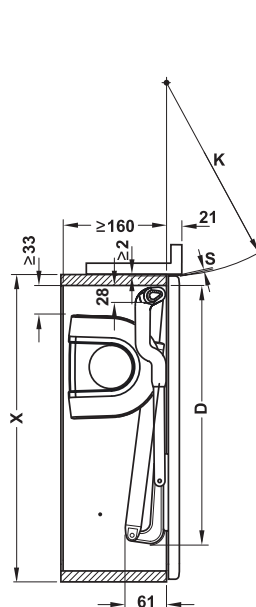
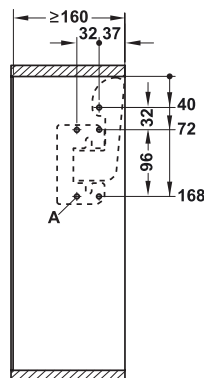
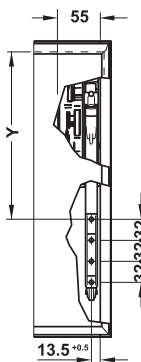

We reserve the right to alter specifications without notice (HTH Design Kitchen Catalogue 2012).  
บริษัทฯ ขอสงวนการเปลี่ยนแปลงรายละเอียดโดยมิได้มีการแจ้งล่วงหน้า (HTH อุปกรณ์ภายในห้องครัว 2555).



## Installation dimensions

### ระยะการติดตั้ง

Flap height mm ความสูงบาน มม.	X	Y	D ca. ขนาด D	H	K	R ca. ขนาด R	S	T	U ca. ขนาด U
342-420	342	186	308	295	205	28	0.8	333	200
	350					346			
	420					416			
420-500	420	255	380	395	271	5	1.2	414	265
	450					444			
	500					494			
500-550	500	293.5	420	450	312.5	30	1.3	494	295
	550					544			
550-650	550	313.5	440	480	332.5	50	1.3	544	315
	600					594			
	600					644			

### Supplied with

- 1 Push-button sender with battery
- 1 Connecting cable (L = 2 m) with angled Euro plug/male adapter
- 1 Control unit with female adapter
- 1 Allen key 4 mm
- 2 Fittings with cover caps
- 2 Base plates
- 2 Screw-on brackets for wooden doors and wide aluminium frames
- 2 Connecting plates left/right
- 2 Adjusting parts
- 2 Cam follower left/right
- 2 Connecting cables for drives/control unit
- 4 Screws M5 x 16 mm
- 1 Set of installation and operating instructions



### Push-button sender for recess installation in 35 mm cup drilling

ปุ่มกด ติดตั้งด้วยการฝังในถ้วยเจาะ ขนาด 35 มม.

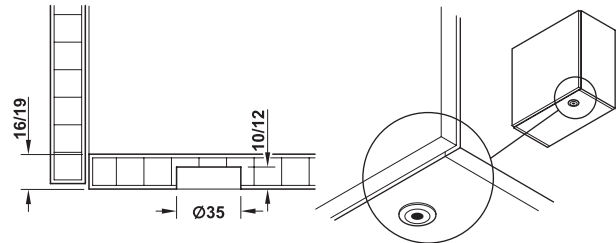

The push-button sender can be recess mounted in the furniture  
ปุ่มกด สามารถติดตั้งด้วยการฝังในตัวเฟอร์นิเจอร์ได้

### อุปกรณ์

- ปุ่มกด พร้อมแบตเตอรี่ 1 อัน
- สายเชื่อม (ยาว 2000 มม.) พร้อม 1 เส้น
- ปลั๊กยูโร/แบบมีเต้าเสียบ กล่องควบคุมพร้อมช่องเสียบเต้ารับ 1 ชิ้น
- ประแจ ทกเหลี่ยม ขนาด 4 มม. 1 อัน
- อุปกรณ์พร้อมฝาปิด 2 ชุด
- แผ่นรอง 2 แผ่น
- แป้นยึดบานไม้แบบขันด้วยสกรูและโครงอลูมิเนียมแบบกว้าง 2 ชิ้น
- แผ่นเชื่อมต่อ ประกอบซ้าย/ประกอบขวา 2 แผ่น
- ชิ้นส่วนปรับตำแหน่ง 2 ชิ้น
- ส่วนขับเคลื่อนล้อให้เคลื่อนที่ ประกอบซ้าย/ประกอบขวา 2 ชิ้น
- สายเชื่อมต่อสำหรับส่วนขับเคลื่อน/ชุดควบคุม 2 เส้น
- สกรู ขนาด M5\*16 มม. 4 ตัว
- ชุดคู่มือการติดตั้งและวิธีการใช้งาน 1 ชุด

### Order reference

Please order mounting brackets for 20 mm wide aluminium frames and cross bar separately. Screw-on brackets for wood supplied.

### คำแนะนำในการสั่งซื้อ

กรุณาสั่งซื้อแป้นยึดบานสำหรับโครงอลูมิเนียม กว้าง 20 มม.  
แกนขวางแยกต่างหาก แป้นยึดบานไม้แบบขันด้วยสกรูมิให้ในชุด

Flap height mm ความสูงบาน มม.	Flap weight kg น้ำหนักบาน กก.	Cat. No. รหัสสินค้า
342-420	1.5-4.0	372.68.941
	3.5-7.0	372.68.942
	6.0-10.5	372.68.943
420-500	2.0-3.5	372.68.951
	3.0-7.0	372.68.952
	6.0-10.5	372.68.953
	8.0-14.0	372.68.954
500-550	3.8-9.0	372.68.961
	7.0-12.0	372.68.962
550-650	4.5-10.0	372.68.971
	6.0-11.0	372.68.972

Packing: 1 set  
ขนาดบรรจุ: 1 ชุด

## Accessories for parallel lift up front fittings Strato 3685, E-Strato 3688, Verso 3684 and E-Verso 3687

อุปกรณ์เสริม สำหรับอุปกรณ์ยกบานขึ้นในแนวขนาน Strato 3685, E-Strato 3688, Verso 3684 และ E-Verso 3687

### Mounting brackets for flaps with aluminium frame, frame width 20 mm

แป้นยึดบานสำหรับโครงอลูมิเนียม แบบกว้าง 20 มม.

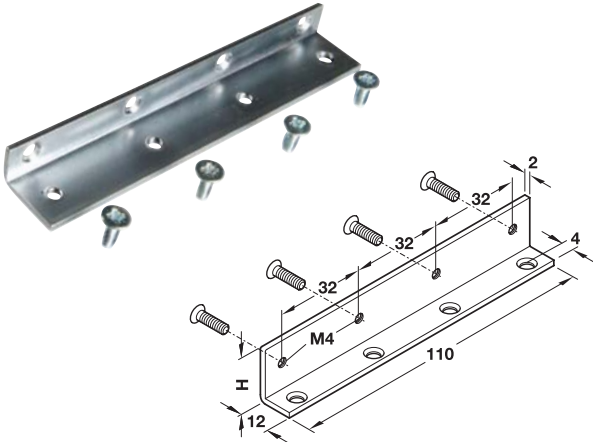

- Area of application: For mounting the lift up front fitting to flaps with aluminium frame, frame width 20 mm
- Material: Steel
- Finish: Nickel plated

• ลักษณะการใช้งาน: สำหรับยึดอุปกรณ์บานเปิดขึ้นโครงอลูมิเนียม แบบกว้าง 20 มม.

- วัสดุ: เหล็ก
- สี: สีนิกเกิล

Suitable for เหมาะสำหรับ	Height H mm ความสูง มม.	Cat. No. รหัสสินค้า
Side panel thickness 16 mm ความหนาแผงข้าง 16 มม.	16	372.67.795
Side panel thickness 19 mm ความหนาแผงข้าง 19 มม.	19	372.67.796

Packing: 2 pcs.  
ขนาดบรรจุ: 2 ชิ้น

3

### Cross bar

แกนขวาง



- Area of application: For connecting both fitting components
- Material: Aluminium
- Finish: Silver coloured anodized

• ลักษณะการใช้งาน: สำหรับเชื่อมต่อกับชิ้นส่วนอุปกรณ์

• วัสดุ: อลูมิเนียม

• สี: สีเงินอโนไดซ์

Suitable for เหมาะสำหรับ	Side panel thickness mm ความหนาแผงข้าง มม.	Length mm ความยาว มม.	Cat. No. รหัสสินค้า
Flap width 600 mm บานกว้าง 600 มม.	16/19	477	372.67.983
Flap width 900 mm บานกว้าง 900 มม.		777	372.67.985
Flap width 1,200 mm บานกว้าง 1,200 มม.		1,077	372.67.987
Flap width 1,500 mm บานกว้าง 1,500 มม.		1,377	372.67.989
Flap width 1,800 mm บานกว้าง 1,800 มม.		1,677	372.67.990

Packing: 1 pc.  
ขนาดบรรจุ: 1 ชิ้น

We reserve the right to alter specifications without notice (HTH Design Kitchen Catalogue 2012).  
บริษัทฯ ขอสงวนการเปลี่ยนแปลงรายละเอียดโดยไม่ต้องมีได้มีการแจ้งล่วงหน้า (HTH อุปกรณ์ภายในห้องครัว 2555).

## Fold 3672 Individual component, for two-piece flaps made of wood or with aluminium frame

Fold 3672 รายการอุปกรณ์แบบแยกชิ้น แบบบานเพิ่ม สำหรับบานไม้หรือโครงอลูมิเนียม



- Material: Steel housing and hinged lever, plastic cover cap
- Finish: Housing galvanized, hinged lever plastic coated white aluminium, similar to RAL 9006, cover cap grey-white, similar to RAL 9002
- Version: Spiral spring
- Installation: For screw fixing
- Mounting: With 120° concealed hinges

- วัสดุ: โครงอุปกรณ์ และ แขนปรับระดับ: เหล็ก, ฝาปิด: พลาสติก
- สี: โครงอุปกรณ์: สีทาสถา, แขนปรับระดับ: พลาสติกเคลือบสีขาวอลูมิเนียม คล้าย RAL 9006 ฝาปิด: สีเทาขาว คล้าย RAL 9002
- รุ่น: สปริงแบบกันทอย
- การติดตั้ง: ติดตั้งด้วยสกรู
- การยึดติด: ยึดติดกับบานพับถ้ามุมเปิด 120°

### Adjustment facility

การปรับการใช้งาน

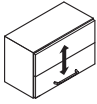

Height adjustment  $\pm 2$   
ปรับสูงต่ำ  $\pm 2$

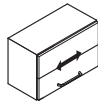

Side adjustment  $+3/-1$   
ปรับในแนวระนาบ  $+3/-1$

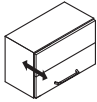

Tilt adjustment  $\pm 1.5$   
ปรับในแนวตั้ง  $\pm 1.5$

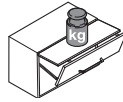

Pull adjustment with SW4  
Allen key  
ปรับแรงดึงด้วยประแจ SW4

### Installation

การติดตั้ง

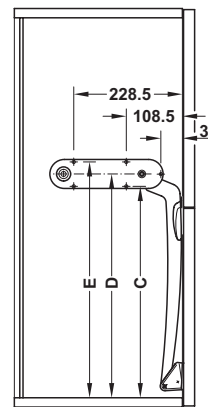
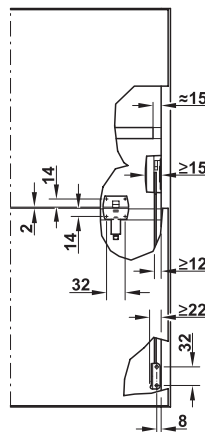
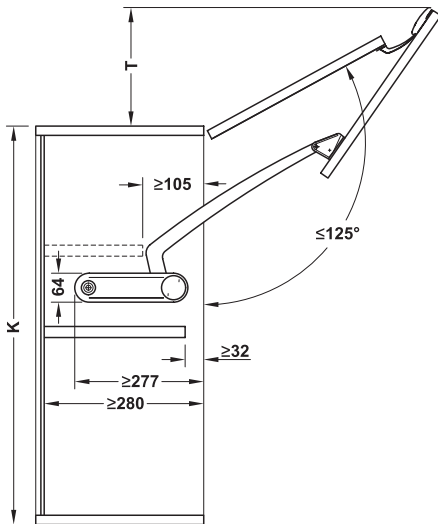

### Note

The double flap lift up fitting can be used on one side up to cabinet width of 600 mm and a flap weight of 5 kg.

### หมายเหตุ

อุปกรณ์ยกหน้าบานคู่สามารถใช้ติดตั้งเพียงด้านเดียวได้ สำหรับตู้ ที่มีความกว้าง 600 มม. และน้ำหนักหน้าบานไม่เกิน 5 กก.



3

### Supplied with

- 1 Double flap lift up fitting
- 1 Set of installation instructions

### อุปกรณ์

- อุปกรณ์ยกหน้าบานคู่ 1 ชุด
- ชุดคู่มือวิธีการติดตั้ง 1 ชุด

Flap height mm ความสูงบาน มม.	Flap weight kg น้ำหนักบาน กก.	Mounting การติดตั้ง	Grey white สีเทาอ่อน
600 (590-630)	6.5-6.7	Right ขวา	372.64.701
		Left ซ้าย	372.64.702
	6.8-8.1	Right ขวา	372.64.703
		Left ซ้าย	372.64.704
	8.2-10.0	Right ขวา	372.64.705
		Left ซ้าย	372.64.706
	10.1-13.0	Right ขวา	372.64.707
		Left ซ้าย	372.64.708
	13.1-16.0	Right ขวา	372.64.709
		Left ซ้าย	372.64.710

Packing: 1 or 10 pcs.  
ขนาดบรรจุ: 1 หรือ 10 ชิ้น

Flap height mm ความสูงบาน มม.	Flap weight kg น้ำหนักบาน กก.	Mounting การติดตั้ง	Grey white สีเทาอ่อน	
720 (700-750)	5.3-6.5	Right ขวา	372.64.721	
		Left ซ้าย	372.64.722	
	6.6-8.7	Right ขวา	372.64.723	
		Left ซ้าย	372.64.724	
	8.8-11.0	Right ขวา	372.64.725	
		Left ซ้าย	372.64.726	
	11.1-13.3	Right ขวา	372.64.727	
		Left ซ้าย	372.64.728	
	13.4-14.8	Right ขวา	372.64.729	
		Left ซ้าย	372.64.730	
	800 (780-840)	5.0-6.1	Right ขวา	372.64.741
			Left ซ้าย	372.64.742
6.2-8.0		Right ขวา	372.64.743	
		Left ซ้าย	372.64.744	
8.1-10.0		Right ขวา	372.64.745	
		Left ซ้าย	372.64.746	
10.1-12.5		Right ขวา	372.64.747	
		Left ซ้าย	372.64.748	
12.6-13.5		Right ขวา	372.64.749	
		Left ซ้าย	372.64.750	

Packing: 1 or 10 pcs.  
ขนาดบรรจุ: 1 หรือ 10 ชิ้น

### Order reference

Please order mounting bracket and centre hinge separately.

### คำแนะนำในการสั่งซื้อ

กรุณาสั่งซื้อแป้นยึดบานและบานพับเชื่อมระหว่างบานแยกต่างหาก

We reserve the right to alter specifications without notice (HTH Design Kitchen Catalogue 2012). บริษัทฯ ขอสงวนการเปลี่ยนแปลงรายละเอียดโดยไม่ต้องมีแจ้งล่วงหน้า (HTH อุปกรณ์ภายในห้องครัว 2556).

## Accessories for double flap lift up fitting Fold 3672

อุปกรณ์เสริมสำหรับอุปกรณ์ยกหน้าบานพับม Fold 3672

### Mounting bracket

แป้นยึดบาน

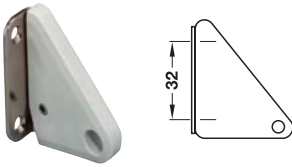

- Area of application: For wooden flaps or flaps with aluminium frame from frame width 45 mm, for mounting the double flap lift up fitting
- Material: Steel, plastic cover cap
- ลักษณะการใช้งาน: สำหรับบานไม้หรือโครงอลูมิเนียมแบบกว้าง 45 มม. สำหรับติดตั้งที่หน้าบานเพื่อติดอุปกรณ์
- วัสดุ: เหล็ก, ฝาปิดพลาสติก

Mounting การติดตั้ง	Grey white สีเทาขาว	Grey สีเทา
Right ขวา	372.64.773	372.64.771
Left ซ้าย	372.64.774	372.64.772

Packing: 1 or 10 pcs.  
ขนาดบรรจุ: 1 หรือ 10 ชิ้น

### Mounting bracket

แป้นยึดบาน

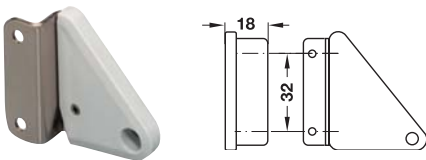

- Area of application: For flaps with aluminium frame from frame width 20 mm, for mounting the double flap lift up fitting
- Material: Steel, plastic cover cap
- ลักษณะการใช้งาน: สำหรับโครงอลูมิเนียมแบบกว้าง 20 มม. สำหรับติดตั้งที่หน้าบานเพื่อติดอุปกรณ์
- วัสดุ: เหล็ก, ฝาปิดพลาสติก

Mounting การติดตั้ง	Grey white สีเทาขาว	Grey สีเทา
Right ขวา	372.64.783	372.64.781
Left ซ้าย	372.64.784	372.64.782

Packing: 1 or 10 pcs.  
ขนาดบรรจุ: 1 หรือ 10 ชิ้น

### Connecting hinge

บานพับเชื่อมระหว่างบาน

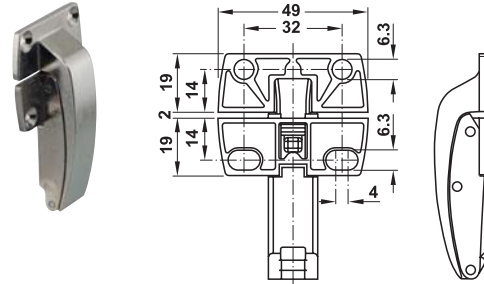

Mounting with VARIANTA special screw  
ติดตั้งโดยใช้สกรูแบบพิเศษ Varianta

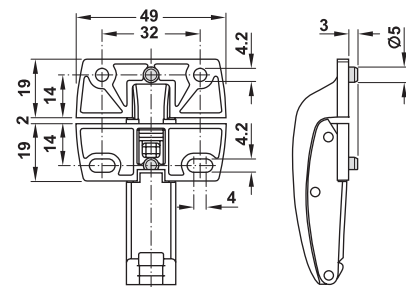

Mounting with chipboard screw and guide pin  
ติดตั้งโดยใช้สกรูเกลียวไม้ พร้อม โกดส์สลัก

- Area of application: For wooden flaps or flaps with aluminium frame from frame width 20 mm
- Material: Zinc alloy
- Finish: Nickel plated
- ตำแหน่งในการติดตั้ง: สำหรับบานไม้หรือโครงอลูมิเนียมแบบกว้าง 20 มม.
- วัสดุ: ซิงค์อัลลอย
- สี: สีชุบนิเกิล

Version ประเภท	Function การทำงาน	Installation with การติดตั้งร่วมกับ	Cat. No. รหัสสินค้า
With guide pin พร้อม โกดส์สลัก	Not adjustable ปรับไม่ได้	Varianta special screw ใช้สกรูแบบพิเศษ Varianta	372.64.795
		Chipboard screw ใช้สกรูเกลียวไม้	372.64.790
Without guide pin ไม่มีโกดส์สลัก	Not adjustable ปรับไม่ได้	Varianta special screw ใช้สกรูแบบพิเศษ Varianta	372.64.792
		Chipboard screw ใช้สกรูเกลียวไม้	372.64.793
	Adjustable ปรับได้	Varianta special screw ใช้สกรูแบบพิเศษ Varianta	372.64.794
Without guide pin ไม่มีโกดส์สลัก	Adjustable ปรับได้	Chipboard screw ใช้สกรูเกลียวไม้	372.64.791

Packing: 1 or 10 pcs.  
ขนาดบรรจุ: 1 หรือ 10 ชิ้น

## Ewiva, for one-piece flaps made of wood or with aluminium frame

Ewiva สำหรับบานเปิดบานเดียว แบบบานไม้หรือโครงอลูมิเนียม

smus

3



Mounting example for concealed installation of built-in kitchen appliances in larder units

ตัวอย่างการติดตั้งสำหรับซ่อนเครื่องใช้ไฟฟ้าสำเร็จรูปภายในช่องเก็บของห้องครัว

- Area of application: For concealed installation of built-in appliances such as microwaves or grills in kitchen larder units
- Material: Steel, plastic cover caps/lift mechanism
- Finish: Galvanized, cover caps/lift mechanism grey
- Internal cabinet height: Min. 312 mm
- Version: With soft close, prevents impact noise when opening and closing the flap
- Travel: 380 mm

- ลักษณะการใช้งาน: สำหรับติดตั้งเพื่อเก็บเครื่องใช้ไฟฟ้า สำเร็จรูป เช่น ไมโครเวฟ หรือเตาย่าง
- วัสดุ: เหล็ก, ฝาปิด/กลไกการยก: พลาสติก
- สี: กัลวาไนซ์, ฝาปิด/กลไกการยก: สีเทา
- ความสูงภายในตู้: น้อยสุด 312 มม.
- ประเภท: พร้อมระบบปิดแบบนุ่มนวล ช่วยป้องกันเสียงดังที่เกิดจากแรงกระแทกขณะเปิดและปิดบานพับ
- ระยะการเคลื่อนที่: 380 มม.

Ä

- With soft opening and closing mechanisms for gentle opening and closing
- Front adjustment without tools
- Safety provided by enclosed hinged levers (finger protection)

Ä

- มีระบบเปิดและปิดแบบนุ่มนวล มีกลไกช่วยในการเปิดและปิด
- ปรับตั้งระยะที่ด้านหน้าโดยไม่ต้องใช้เครื่องมือ
- ระบบความปลอดภัยโดยครอบคลุมถึงการจี้ของบานพับ (ช่วยป้องกันนิ้วมือ)



Picture shows installed fitting  
รูปแสดงการติดตั้งอุปกรณ์

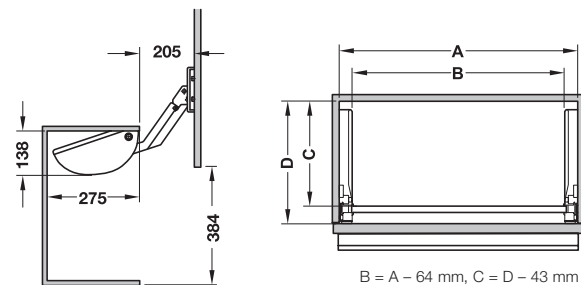

## Complete fitting set for wooden flaps for cabinet width 600 mm, with lift mechanism

อุปกรณ์ครบชุดสำหรับบานไม้ สำหรับตู้ที่มีความกว้าง 600 มม. พร้อมอุปกรณ์บานยก

- Flap weight: For 3.3–6.6 kg, including handle
- Material: Steel cross bar
- Finish: Galvanized
- น้ำหนักบาน: สำหรับ 3.3-6.6 กก. รวมน้ำหนักมือจับ
- วัสดุ: แกนขวาง เหล็ก
- สี: กัลวาไนซ์

### Supplied with

- 1 Cross bar for cabinet width 600 mm (can't be shortened)
- 2 Side components
- 2 Lift mechanism
- 2 Front brackets
- 2 Cover caps
- 1 Set of installation instructions

### อุปกรณ์

- แกนขวางสำหรับตู้ที่มีความกว้าง 600 มม. (สั้นกว่านี้ไม่ได้) 1 ชิ้น
- อุปกรณ์ยึดด้านข้าง 2 ชิ้น
- อุปกรณ์ยึดหน้าบาน 2 ตัว
- แป้นยึดบาน 2 แผ่น
- ฝา 2 ชิ้น
- ชุดคู่มือวิธีการติดตั้ง 1 ชุด

For cabinet width mm ความกว้างตู้ มม.	Cat. No. รหัสสินค้า
600	372.43.910

Packing: 1 set  
ขนาดบรรจุ: 1 ชุด

## Fitting set for wooden flaps for cabinet width 600–1,500 mm, without lift mechanism

อุปกรณ์สำหรับบานไม้ สำหรับความกว้างตู้ 600-1,500 มม. โดยไม่มีระบบกลไกการยก

- Material: Aluminium cross bar
- Finish: Silver coloured anodized
- วัสดุ: แกนขวาง: อลูมิเนียม
- สี: สีเงินอโนไดซ์

### Supplied with

- 1 Cross bar for ordered cabinet width (can be shortened)
- 2 Side components
- 2 Front brackets
- 2 Cover caps
- 1 Set of installation instructions

### อุปกรณ์

- แกนขวางสำหรับตู้ที่มีความกว้าง 600 มม. (สั้นกว่านี้ไม่ได้) 1 ชิ้น
- อุปกรณ์ยึดด้านข้าง 2 ชิ้น
- แป้นยึดหน้าบาน 2 แผ่น
- ฝา 2 ชิ้น
- ชุดคู่มือวิธีการติดตั้ง 1 ชุด

Suitable for เหมาะสำหรับ	Side panel thickness mm ความหนาแผง ข้าง มม.	Can be shortened to mm ขนาดที่สามารถใช้ ได้ มม.	Cat. No. รหัสสินค้า
Cabinet width 900 mm ความกว้างตู้ 900 มม.	16/19	900-600	372.50.921
Cabinet width 1.200 mm ความกว้างตู้ 1000 มม.	16/19	1.200-900	372.50.922
Cabinet width 1.500 mm ความกว้างตู้ 1.500 มม.	16/19	1.500-1.200	372.50.923

Packing: 1 set  
ขนาดบรรจุ: 1 ชุด

### Order reference

Please order lift mechanism and adapters for 20 mm wide aluminium frame separately.

### คำแนะนำในการสั่งซื้อ

กรุณาสั่งซื้ออุปกรณ์ยกหน้าบานและแป้นยึดบานสำหรับโครงอลูมิเนียม กว้าง 20 มม. แยกต่างหาก

## Lift mechanism for fitting sets for cabinet widths 900, 1,200 and 1,500 mm

อุปกรณ์ยกหน้าบาน อุปกรณ์สำหรับตู้ที่มีความกว้าง 900, 1,200 และ 1,500 มม.



- Material: Plastic
- Finish: Grey

- วัสดุ: พลาสติก
- สี: สีเทา

Flap weight kg น้ำหนักบาน กก.	Cat. No. รหัสสินค้า
For 2.5–4.8, including handle สำหรับ 2.5-4.8 รวมมือจับ	372.50.531
For 3.3–6.6, including handle สำหรับ 3.3-6.6 รวมมือจับ	372.50.532
For 5.3–8.0, including handle สำหรับ 5.3-8.0 รวมมือจับ	372.50.533

Packing: 1 set  
ขนาดบรรจุ: 1 ชุด

3

## Adapter for aluminium frames with 19/20 mm wide frames

แป้นยึดบาน สำหรับโครงอลูมิเนียมที่มีความกว้างโครง 19/20 มม.



- Finish: Nickel plated matt

- สี: นิกเกิ้ลด้าน

Material วัสดุ	Cat. No. รหัสสินค้า
Aluminium อลูมิเนียม	372.50.640

Packing: 1 set  
ขนาดบรรจุ: 1 ชุด



## Maxi 3675, for flaps made of wood or with aluminium frame

Maxi 3675 สำหรับบานเดี่ยว สำหรับบานไม้หรือโครงอลูมิเนียม



### Model variants/mounting options

รุ่นสามารถปรับได้/วิธีการติดตั้ง

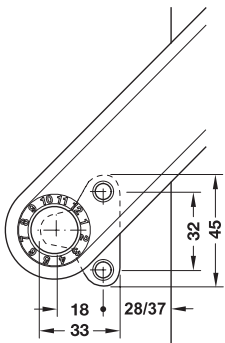

Maxi – edge distance 28/37 mm

Maxi - ระยะห่างจากขอบ 28/37 มม.

- For one-piece flaps made of wood or with aluminium frame, with handle
- Locks the flap reliably in any position and lets it gently slide downwards
- With power assisted opening

- สำหรับบานเดี่ยวทำจากไม้หรือโครงอลูมิเนียมรวมมือจับ
- สามารถหยุดทุกตำแหน่ง และค่อยๆ เลื่อนปิดอย่างแผ่วเบา จากนั้นเลื่อนลงสู่ด้านล่างอย่างนุ่มนวล
- ต้องออกแรงดันช่วยในการเปิด

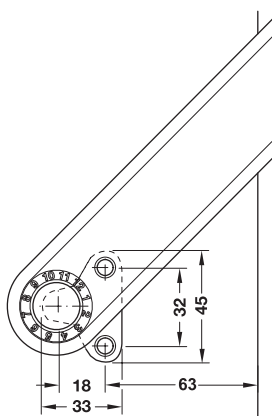

Maxi Touch opening – edge distance 63 mm

Maxi Touch opening - ระยะห่างจากขอบ 63 มม.

- For one-piece flaps made of wood or with aluminium frame, without handle
- Locks the flap reliably in any position and lets it gently slide downwards
- Opening: A gentle push opens the flap slightly  
Closing: The flap is pushed back into the cabinet  
Stay closed feature: Magnet in the opening fitting and counterplate on the flap
- Handle drilling not required

- สำหรับบานไม้หรือโครงอลูมิเนียมไม่ต้องมีมือจับ
- สามารถหยุดทุกตำแหน่ง และค่อยๆ เลื่อนปิดอย่างแผ่วเบา
- การเปิด: ออกแรงกดเพียงเล็กน้อยในการเปิดบานพับอย่างนุ่มนวล  
การปิด: ออกแรงดันหน้าบานกลับเข้าไปในตัว  
ในลักษณะที่อยู่ในตัวบานปิด: ยึดแม่เหล็กเข้าไปในอุปกรณ์การเปิดและแป้นแม่เหล็กยึดบนหน้าบาน
- ไม่จำเป็นต้องมีมือจับ

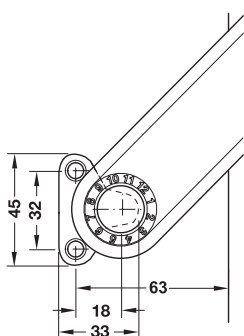

Maxi – edge distance 63 mm

Maxi - ระยะห่างจากขอบ 63 มม.

- For one-piece flaps made of wood or with aluminium frame, with handle
- The Maxi fitting can also be used as classical version without "push-to-open" function for specific flap heights and weights by turning the screw-on bracket by 180° (screw-on bracket to the front) in flap direction. This reduces the opening resistance to a minimum.
- Locks the flap reliably in any position and lets it gently slide downwards
- Soft close
- Trial mounting required

- สำหรับบานเดี่ยวที่ทำจากไม้หรือโครงอลูมิเนียมพร้อมมือจับ
- อุปกรณ์ รุ่นแมกซี่ สามารถที่จะใช้ระบบเดิม โดยปราศจากการทำงานแบบกดกระดิ่ง สำหรับบานพับที่มีข้อจำกัดเรื่องความสูงและความกว้าง โดยหมุนคลายสกรูในแนว 180° (แป้นยึดบานแบบขันด้วยสกรูที่ด้านหน้า) ในทิศทางของบานพับ ซึ่งจะลดแรงเสียดทานในการเปิดให้น้อยลง
- สามารถหยุดทุกตำแหน่ง และค่อยๆ เลื่อนปิดลงอย่างแผ่วเบา
- ระบบปิดแบบนุ่มนวล
- ต้องทำการทดลองติดตั้งเพื่อปรับระดับ

We reserve the right to alter specifications without notice (HTH Design Kitchen Catalogue 2012). บริษัทฯ ขอสงวนการเปลี่ยนแปลงรายละเอียดโดยมิได้มีการแจ้งล่วงหน้า (HTH อุปกรณ์ภายในห้องครัว 2555).

**smuso**

## Maxi 3675 Complete set, for flaps made of wood or with aluminium frame

ชุดอุปกรณ์ Maxi 3675 สำหรับบานเดี่ยว สำหรับบานไม้หรือโครงอลูมิเนียม

3

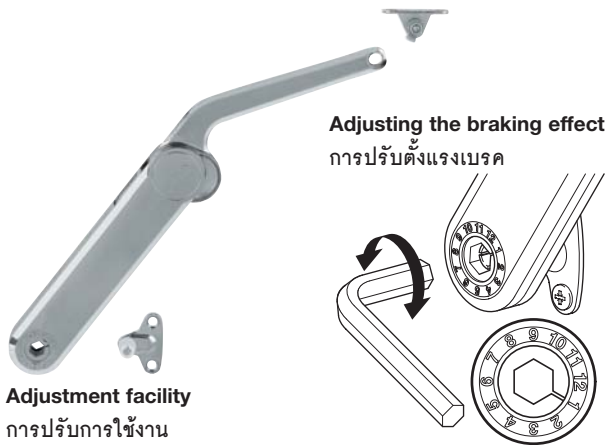

**Adjustment facility**  
การปรับการใช้งาน

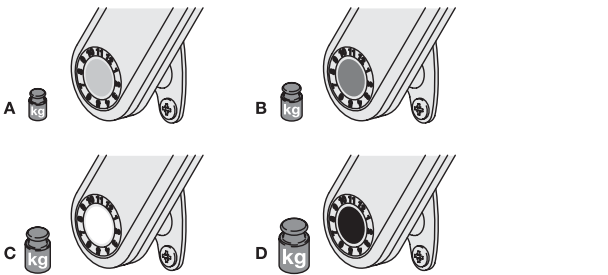

Height adjustment  $\pm 3$   
ปรับสูงต่ำ  $\pm 3$

Side adjustment  $+3/-1$   
ปรับในแนวระนาบ  $+3/-1$

Tilt adjustment  $\pm 1.5$   
ปรับในแนวตั้ง  $\pm 1.5$

Holding power adjustment with SW10 Allen key  
ปรับน้ำหนักในการเปิดด้วยประแจ SW 10

**Installation dimensions**  
ระยะการติดตั้ง

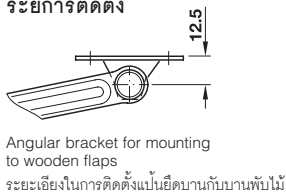

Angular bracket for mounting to wooden flaps  
ระยะเยื้องในการติดตั้งแป้นยึดบานกับบานพับไม้

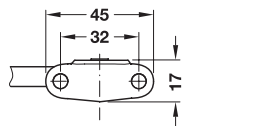

Screw-on bracket for mounting to aluminium frames  
ระยะการติดตั้งแป้นยึดบานแบบขันด้วยสกรูกับโครงอลูมิเนียม

**Supplied with**

- 1 Mounting bracket for cabinet, edge distance 28 or 37 mm
- 1 Mounting bracket for wooden flap (wide aluminium frame) or for 20 mm aluminium frame
- 1 Set of installation instructions

**อุปกรณ์**

- แป้นยึดบานสำหรับตู้ ระยะห่างจากขอบ 28 หรือ 37 มม. 1 ชิ้น
- แป้นยึดบานสำหรับบานไม้ (เฟรมอลูมิเนียมกว้าง) หรือสำหรับโครงอลูมิเนียม 20 มม. 1 ชิ้น
- ชุดคู่มือวิธีการติดตั้ง 1 ชุด

- Opening angle: 75°, 90° or 110°
- Material: Zinc alloy stay, steel mounting bracket and screw-on bracket, plastic cover cap for adjusting screw
- Finish: Nickel plated, cover cap grey
- Version: With power assisted opening
- Mounting: Suitable for left hand and right hand use
- Installation: Without tools (clip system) onto pre-mounted mounting bracket
- Distance from edge: 28 or 37 mm (optional)

- มุมเปิด: 75°, 90° หรือ 110°
- วัสดุ: แชนบานพับ: ซิงค์อัลลอย, แป้นยึดบานและแป้นยึดบานแบบขันด้วยสกรู: เหล็ก
- ฝาปิดสำหรับปรับตั้งสกรู: พลาสติก
- สี: นิกเกิล, ฝาปิด สีเทา.
- ประเภท: ออกแรงดันช่วยในการเปิด
- การประกอบ: ใช้ได้ทั้งด้านซ้ายและด้านขวามือ
- การติดตั้ง: หน้าบานไม่ต้องใช้เครื่องมือ (ระบบคลิป์หนีบ) ติดตั้งแบบอิสระกับแป้นยึดบาน
- ระยะห่างจากขอบ: 28 หรือ 37 มม. (เลือกรุ่น)

Model รุ่น	Finish สี	Distance from edge mm ระยะห่างจากขอบ มม.	Cat. No. รหัสสินค้า
For wooden flaps and flaps with aluminium frame, from frame width 45 mm สำหรับบานไม้และโครงอลูมิเนียม แบบกว้าง 45 มม.			
A	Grey สีเทา	28	373.69.511
		37	373.69.512
B	Beige สีเบจ	28	373.69.411
		37	373.69.412
C	White สีขาว	28	373.69.711
		37	373.69.712
D	Black สีดำ	28	373.69.311
		37	373.69.312
For flaps with aluminium frame, frame width 20 mm สำหรับโครงอลูมิเนียม แบบกว้าง 20 มม.			
A	Grey สีเทา	28	373.69.501
		37	373.69.502
B	Beige สีเบจ	28	373.69.401
		37	373.69.402
C	White สีขาว	28	373.69.701
		37	373.69.702
D	Black สีดำ	28	373.69.301
		37	373.69.302

Packing: 1 or 10 pcs.  
ขนาดบรรจุ: 1 หรือ 10 ชิ้น

**Order reference**

The weight specification applies to one Maxi fitting.  
Order 2 Maxi fittings for flap widths from 600 mm and above.

**คำแนะนำในการสั่งซื้อ**

น้ำหนักที่ระบุไว้เหมาะสำหรับอุปกรณ์ Maxi 1 ชุด สำหรับหน้าบานที่กว้าง 600 มม. ขึ้นไปต้องสั่งซื้ออุปกรณ์ Maxi 2 ชุด

## Maxi 3675 Complete set, for flaps made of wood or with aluminium frame

ชุดอุปกรณ์ Maxi 3675 สำหรับบานเดี่ยว สำหรับบานไม้หรือโครงอลูมิเนียม

Maxi-edge distance 28/37 mm

Maxi-ระยะห่างจากขอบ 28/37 มม.

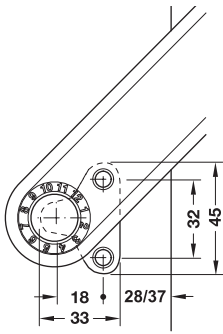

- Locks the flap reliably in any position and lets it gently slide downwards
- With power assisted opening
- สามารถหยุดทุกตำแหน่ง และค่อยๆ เลื่อนเปิดอย่างแผ่วเบา
- ออกแรงดันช่วยในการเปิด

### Opening angle 90°

มุมเปิด 90°

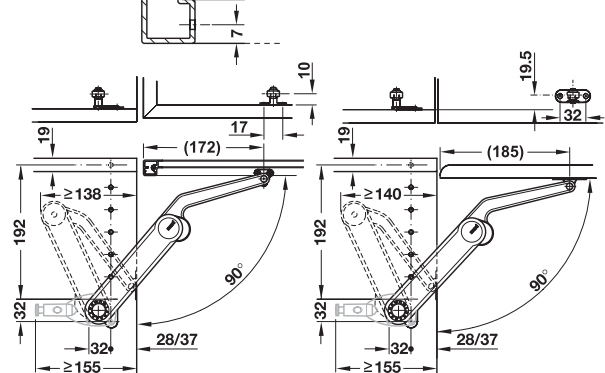

Flap with aluminium frame  
บานพร้อมโครงอลูมิเนียม

Wooden flap  
บานไม้

Model รุ่น	A	B	C	D
Flap height mm ความสูงบาน มม.	Flap weight kg น้ำหนักบาน กก.			
300	3.0-5.3	5.1-10.2	9.1-15.8	11.9-20.8
400	2.3-4.0	3.8-7.6	6.9-11.9	8.9-15.6
500	1.8-3.2	3.1-6.1	5.5-9.6	7.2-12.5
600	1.5-2.7	2.6-5.1	4.6-7.9	6.0-10.4
700	1.3-2.2	2.1-4.2	3.8-6.6	4.9-8.7
800	1.1-2.0	1.9-3.9	3.4-5.9	4.4-7.8
900	1.0-1.8	1.7-3.4	3.0-5.2	3.9-6.9
1.000	0.9-1.6	1.5-3.0	2.7-4.7	3.6-6.2

### Opening angle 75°

มุมเปิด 75°

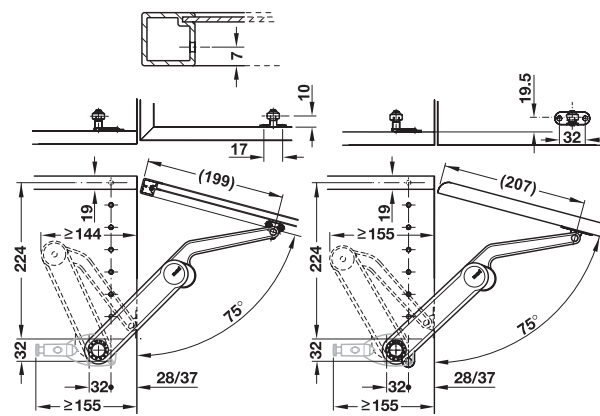

Flap with aluminium frame  
บานพร้อมโครงอลูมิเนียม

Wooden flap  
บานไม้

Model รุ่น	A	B	C	D
Flap height mm ความสูงบาน มม.	Flap weight kg น้ำหนักบาน กก.			
300	3.8-7.1	6.7-13.7	11.9-21.0	15.4-27.3
400	2.8-5.3	5.0-10.3	8.9-15.8	11.6-20.5
500	2.3-4.3	4.1-8.3	7.2-12.5	9.4-16.2
600	1.9-3.5	3.3-7.0	5.9-10.6	7.6-13.7
700	1.6-3.0	2.8-5.7	5.0-8.8	6.5-11.4
800	1.4-2.7	2.5-5.1	4.4-7.9	5.7-10.4
900	1.3-2.4	2.2-4.6	4.0-7.0	5.2-9.1
1.000	1.1-2.1	2.0-4.1	3.6-6.3	4.6-8.2

### Opening angle 110°

มุมเปิด 110°

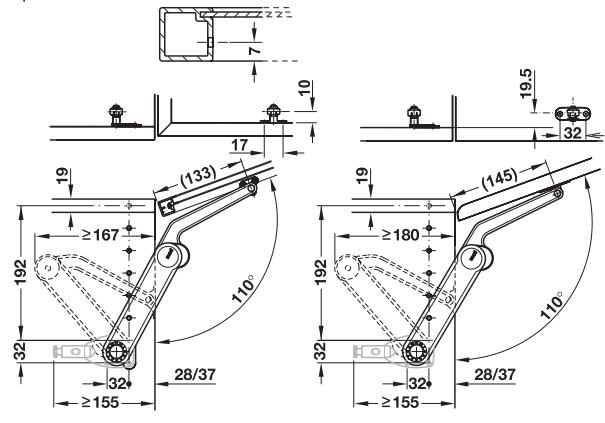

Flap with aluminium frame  
บานพร้อมโครงอลูมิเนียม

Wooden flap  
บานไม้

Model รุ่น	A	B	C	D
Flap height mm ความสูงบาน มม.	Flap weight kg น้ำหนักบาน กก.			
300	2.4-4.0	3.9-7.5	6.8-11.6	9.2-15.0
400	1.8-3.0	2.9-5.6	5.1-8.7	6.9-11.2
500	1.4-2.4	2.4-4.5	4.0-7.1	5.7-9.0
600	1.2-2.0	1.9-3.8	3.3-5.9	4.5-7.6
700	1.0-1.7	1.7-3.1	2.9-4.8	3.8-6.2
800	0.9-1.4	1.4-2.8	2.6-4.3	3.4-5.6
900	0.8-1.3	1.3-2.5	2.3-3.8	3.0-5.0
1.000	0.7-1.2	1.1-2.2	2.0-3.5	2.7-4.5

## Maxi Touch opening 3675, for one-piece flaps without handle, for flaps made of wood or with aluminium frame

Maxi Touch opening 3675 สำหรับบานเดี่ยวไม่ต้องมีมือจับ สำหรับบานไม้หรือโครงอลูมิเนียม



For flaps without handles  
สำหรับบานเปิดแบบไม้ไม่มีมือจับ

### Maxi Touch opening-edge distance 63 mm

Maxi Touch opening - ระยะห่างจากขอบ 63 มม.

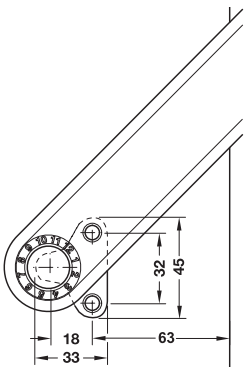

- Locks the flap reliably in any position and lets it gently slide downwards
- Opening: A gentle push opens the flap slightly  
Closing: The flap is pushed back into the cabinet  
Stay closed feature: Magnet in the opening fitting and counterplate on the flap
- Handle drilling not required
- สามารถหยุดทุกตำแหน่ง และค่อยๆ เลื่อนปิดอย่างแผ่วเบา
- การเปิด: ออกแรงกดเพียงเล็กน้อยในการเปิดบานพับอย่างนุ่มนวล  
การปิด: ออกแรงดันหน้าบานกลับเข้าไปในตัว  
ในลักษณะที่อยู่ในตำแหน่งปิด: ยึดแม่เหล็กเข้าไปในอุปกรณ์การเปิด และแป้นแม่เหล็กยึดบนหน้าบาน
- ไม่จำเป็นต้องมีมือจับ

### Order reference

The Maxi Touch opening fitting consists of Maxi 3675 lid stays, mounting brackets, magnetic door catches and counterplates. The weight specification applies to one Maxi fitting. Order two Maxi fittings for flap widths from 600 mm and above.

### คำแนะนำในการสั่งซื้อ

อุปกรณ์ Maxi ระบบเปิดแบบกดกระดิ่ง ประกอบด้วย อุปกรณ์ยกหน้าบาน Maxi 3675 เป็นยึดบาน, อุปกรณ์กดกระดิ่งและแผ่นติด  
น้ำหนักที่ระบุไว้เหมาะสำหรับอุปกรณ์ Maxi 1 ชุด  
สำหรับหน้าบานที่กว้าง 600 มม. ขึ้นไปต้องสั่งซื้ออุปกรณ์ Maxi 2 ชุด

### Opening angle 75°

มุมเปิด 75°

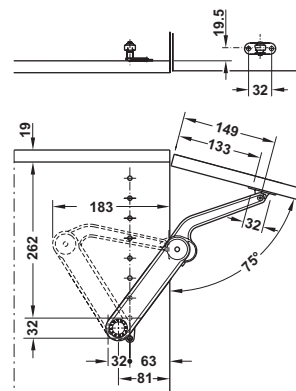

### Opening angle 90°

มุมเปิด 90°

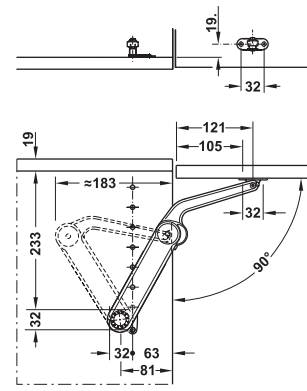

### Opening angle 110°

มุมเปิด 110°

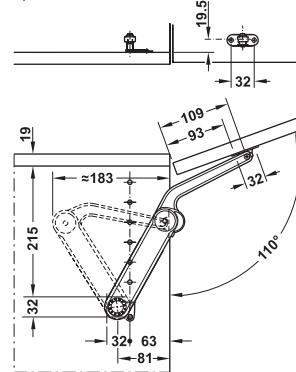

	Model	A	B	C	D
	รุ่น				
	Flap height mm ความสูงบาน มม.	Flap weight kg น้ำหนักบาน กก.			
75°	300	2.0-3.8	4.0-7.7	7.0-14.0	-
	400	1.6-3.1	3.0-6.3	5.0-11.5	7.0-12.5
	500	1.3-2.5	2.7-5.2	4.7-8.4	5.5-10.5
	600	-	2.4-4.5	4.3-7.8	4.7-8.4
	700	-	2.2-4.0	4.0-7.5	4.3-8.0
	800	-	-	3.6-6.2	3.9-7.3
	900	-	-	3.4-5.8	3.5-6.7
90°	300	2.0-3.5	3.3-6.7	6.0-10.3	7.8-13.6
	400	1.5-2.6	2.5-5.0	5.5-7.8	3.8-10.2
	500	1.2-2.1	2.0-4.0	3.6-6.3	4.7-8.2
	600	1.0-1.8	1.7-3.3	3.0-5.2	3.9-6.8
	700	0.9-1.4	1.4-2.7	2.5-4.3	3.2-5.7
	800	0.7-1.3	1.2-2.6	2.2-3.9	2.9-5.1
	900	0.7-1.2	1.1-2.2	2.0-3.4	2.6-4.5
110°	1.000	0.6-1.0	1.0-2.0	1.8-3.1	2.4-4.1
	300	1.2-2.9	2.6-5.5	4.6-9.5	-
	400	0.9-2.2	2.0-4.4	3.8-7.0	4.6-8.7
	500	0.7-1.8	1.7-3.4	3.1-5.8	3.7-6.5
	600	-	1.4-3.0	2.6-4.7	3.1-5.8
	700	-	-	2.3-4.1	2.8-4.5
	800	-	-	2.0-3.8	2.4-4.1
900	-	-	-	2.1-3.9	
1.000	-	-	-	1.8-3.7	

We reserve the right to alter specifications without notice (HTH Design Kitchen Catalogue 2012). บริษัทฯ ขอสงวนการเปลี่ยนแปลงรายละเอียดโดยไม่ต้องมีแจ้งล่วงหน้า (HTH อุปกรณ์ภายในห้องครัว 2555).

## Maxi Touch opening 3675 Flap fitting

อุปกรณ์บานเปิด Maxi Touch 3675



- Opening angle: 75°, 90° or 110°
- Material: Zinc alloy
- Finish: Nickel plated
- Version: With power assisted opening
- Mounting: Suitable for left hand and right hand use

- มุมเปิด: 75°, 90° หรือ 110°
- วัสดุ: ซิงค์อัลลอย
- สี: นิกเกิล
- ประเภท: ออกแรงดันช่วยในการเปิด
- การประกอบ: ใช้ได้ทั้งด้านซ้ายและด้านขวามือ

### Supplied with

- 1 Lid stay
- 1 Set of installation instructions

### อุปกรณ์

- แขนบานพับ 1 ชิ้น
- ชุดคู่มือวิธีการติดตั้ง 1 ชุด

Model รุ่น	Finish สี	Cat. No. รหัสสินค้า
A	Grey สีเทา	373.69.902
B	Beige สีเบจ	373.69.900
C	White สีขาว	373.69.901
D	Black สีดำ	373.69.903

Packing: 1 pc.  
ขนาดบรรจุ: 1 ชิ้น

## Accessories for Maxi Touch opening 3675

อุปกรณ์เสริมสำหรับบานเปิดแบบกดกระดิ่ง Maxi Touch 3675

### Push Magnetic door catch, for mounting in drilled hole

อุปกรณ์กดกระดิ่งแบบแม่เหล็ก สำหรับการติดตั้งแบบฝังในรูเจาะ

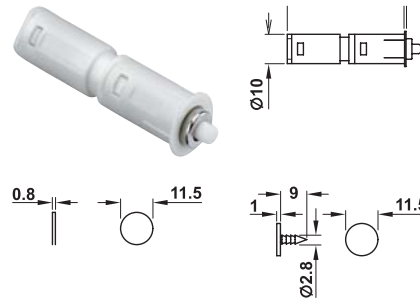

With counterplate for glue fixing พร้อมด้วยแผ่นรองแบบติดด้วยกาว  
With counterplate for knocking in พร้อมด้วยแผ่นรองแบบตอกเข้า

- Version: With magnet for holding in closed position
- Material: Plastic
- Colour: Beige
- Mounting: For mounting in drilled hole in cabinet top or base

- ประเภท: พร้อมแม่เหล็กดูดเพื่อดีงบานในขณะที่ปิด
- วัสดุ: พลาสติก
- สี: สีเบจ
- การติดตั้ง: ติดตั้งแบบฝังในรูเจาะหรือที่ขอบบนหรือฐานตู้

Installation การติดตั้ง	Cat. No. รหัสสินค้า
Counterplate for knocking in พร้อมแผ่นรองแบบตอกเข้า	356.06.401
Counterplate for glue fixing พร้อมแผ่นรองแบบติดด้วยกาว	356.06.402

Packing: 1 or 50 pcs.  
ขนาดบรรจุ: 1 หรือ 50 ชิ้น

## Maxi up 3675 Individual component, chest fitting for wooden lids

Maxi up 3675 รายการอุปกรณ์แบบแยกชิ้น อุปกรณ์ยกหน้าบานตู้เดี่ยวสำหรับบานไม้



Installation  
การติดตั้ง

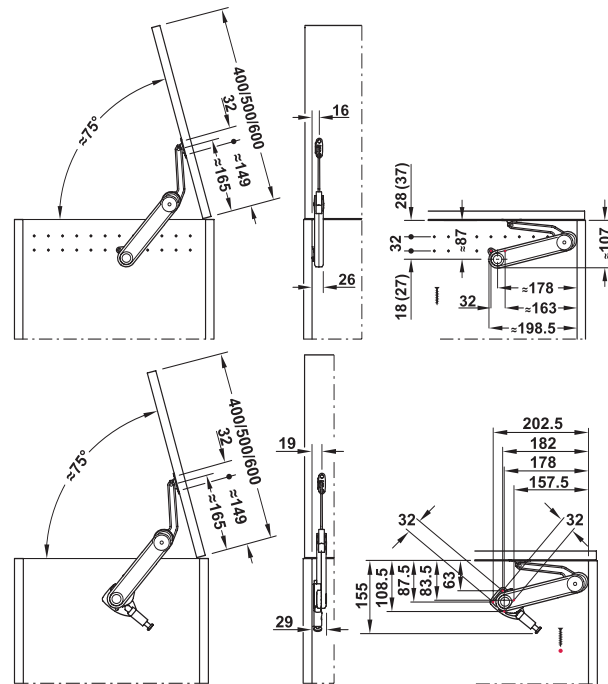

3



Adjustment facility  
การปรับการใช้งาน

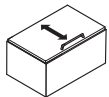

Height adjustment  $\pm 2$   
ปรับสูงต่ำ  $\pm 2$

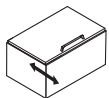

Tilt adjustment  $\pm 1.5$   
ปรับในแนวตั้ง  $\pm 1.5$

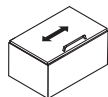

Side adjustment  $+3/-1$   
ปรับในแนวระนาบ  $+3/-1$



Holding power adjustment  
ปรับน้ำหนักในการเปิด

- Area of application: For wooden lids on chests
- Opening angle: Approx. 75°
- Material: Zinc alloy stay, steel mounting and screw-on bracket, plastic over cap for adjusting screw
- Finish: Nickel plated, Cover cap: Grey  
Model F: Blue, Model G: Brown, Model H: Black
- Installation: Without tools (clip system) onto pre-mounted mounting bracket

- ลักษณะการใช้งาน: สำหรับบานเปิดไม้เข้ากับตู้ลิ้นชัก
- มุมเปิด: ประมาณ 75°
- วัสดุ: แขนบานพับ: ซิงค์อัลลอย, แป้นยึดบานและแป้นยึดบานแบบขันด้วยสกรู: เหล็ก  
ฝาปิดสำหรับปรับตั้งสกรู: พลาสติก
- สี: สีชุบนิเกิล, ฝาปิด: สีเทา  
รุ่น F: สีฟ้า, รุ่น G: สีน้ำตาล, รุ่น H: สีดำ
- การติดตั้ง: ไม่ต้องใช้เครื่องมือ (ระบบคลิปหนีบ) ติดตั้งแบบอิสระลงบนแป้นยึดบาน

Model รุ่น	F	G	H
Flap height mm ความสูงบาน มม.	Flap weight mm น้ำหนักบาน		
1 Flap fitting บานพับข้อต่อ 1 ชุด			
400	1.6–3.1	3.0–5.3	5.2–9.4
500	1.3–2.6	2.5–4.2	4.3–7.5
600	1.1–2.5	2.3–4.2	4.0–6.7
2 Flap fitting บานพับข้อต่อ 2 ชุด			
400	3.2–6.2	6.6–10.6	10.4–18.8
500	2.6–5.2	5.0–8.4	8.6–15.0
600	2.2–5.0	4.6–8.4	8.0–13.4

Model รุ่น	Colour สี	Cat. No. รหัสสินค้า
F	Blue สีฟ้า	373.85.700
G	Brown สีน้ำตาล	373.85.701
H	Black สีดำ	373.85.702

## Accessories for Maxi, Maxi Touch opening 3675 and Maxi up 3675

อุปกรณ์เสริมสำหรับบานเปิด Maxi, Maxi Touch opening 3675 และ Maxi up 3675

### Mounting bracket for cabinet

แป้นยึดบาน สำหรับติดตั้งอุปกรณ์ยกหน้าบานเข้ากับตู้



- Material: Steel
- Finish: Nickel plated

- วัสดุ: เหล็ก
- สี: สีนิกเกิล

Installation การติดตั้ง	Cat. No. รหัสสินค้า
For edge distance (cabinet) 37 or 63 mm สำหรับระยะห่างจากขอบ(ตู้) 37 หรือ 63 มม.	373.69.906
For edge distance (cabinet) 28 mm สำหรับระยะห่างจากขอบ(ตู้) 28 มม.	373.69.907

Packing: 1 pc.  
ขนาดบรรจุ: 1 ชิ้น

### Mounting bracket for lid stay

แป้นยึดบาน สำหรับติดตั้งอุปกรณ์ยกหน้าบานเข้ากับบานเปิด



For wooden flaps or flaps with aluminium frame, from frame width 45 mm  
สำหรับบานเปิดขึ้นไม้หรือโครงอลูมิเนียม แบบกว้าง 45 มม.



For flaps with aluminium frame, frame width 20 mm  
สำหรับบานเปิดขึ้นโครงอลูมิเนียม แบบกว้าง 20 มม.

- Material: Steel
- Finish: Nickel plated

- วัสดุ: เหล็ก
- สี: สีนิกเกิล

Installation การติดตั้ง	Cat. No. รหัสสินค้า
For wooden flaps or flaps with aluminium frame, from frame width 45 mm สำหรับบานไม้หรือโครงอลูมิเนียม แบบกว้าง 45 มม.	
For Varianta special screw สำหรับใช้สกรูแบบพิเศษ Varianta	373.66.036
For chipboard screws สำหรับใช้สกรูเกลียวไม้	373.66.681
With slide-on clip (for quick fixing), for Varianta special screw พร้อมระบบสไลด์แบบคลิปหนีบ (ติดตั้งได้รวดเร็ว) สำหรับใช้สกรูแบบพิเศษ Varianta	373.69.908
With slide-on clip (for quick fixing), for chipboard screws พร้อมระบบสไลด์แบบคลิปหนีบ (ติดตั้งได้รวดเร็ว) สำหรับใช้สกรูเกลียวไม้	373.69.912
For flaps with aluminium frame, frame width 20 mm สำหรับเฟรมอลูมิเนียม แบบกว้าง 20 มม.	
With slide-on clip (for quick fixing) พร้อมระบบสไลด์แบบคลิปหนีบ (ติดตั้งได้รวดเร็ว)	373.69.909
Without slide-on clip ไม่มีระบบสไลด์แบบคลิปหนีบ	373.69.905

Packing: 1 pc.  
ขนาดบรรจุ: 1 ชิ้น

### Soft-closing mechanism

อุปกรณ์ระบบปิดแบบนุ่มนวล

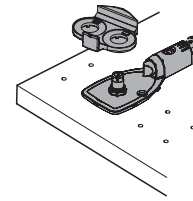

smus

- Area of application: For edge distance 28 and 37 mm
- Material: Zinc alloy

- ลักษณะการใช้งาน: สำหรับระยะห่างจากขอบ 28 และ 37 มม.
- วัสดุ: ซิงค์อัลลอย

Finish สี	Cat. No. รหัสสินค้า
Nickel plated สีนิกเกิล	373.69.799

Packing: 1 or 10 pcs.  
ขนาดบรรจุ: 1 หรือ 10 ชิ้น

### Allen key, L shape

ประแจหกเหลี่ยม รูปทรงตัว L

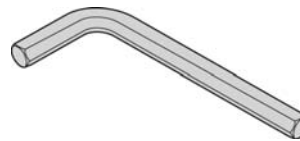

- Material: Steel

- วัสดุ: เหล็ก

Key size ขนาดประแจ	Finish สี	Cat. No. รหัสสินค้า
10	Black สีดำ	008.28.100

Packing: 1 pc.  
ขนาดบรรจุ: 1 ชิ้น

## Duo 3667/Duo forte 3666 Complete set, for flaps made of wood or with aluminium frame, with adjustable spring force

ชุดอุปกรณ์ Duo 3667/Duo forte 3666 สำหรับบานเดี่ยว สำหรับบานไม้หรือโครงอลูมิเนียม พร้อมด้วยสปริงปรับแรงดัน

3



Use as lid stay, wooden flap  
ใช้สำหรับบานพับขึ้น แบบบานไม้



Use as lid stay, flap with aluminium frame  
ใช้สำหรับบานพับขึ้น แบบบานพร้อมโครงอลูมิเนียม



Use as flap stay, wooden flap  
ใช้สำหรับบานพับเปิดลงแบบบานไม้

### Adjustment facility การปรับการใช้งาน

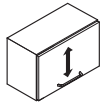

Height adjustment  $\pm 2$   
การปรับการใช้งาน  $\pm 2$

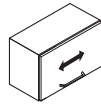

Side adjustment  $+3/-1$   
ปรับในแนวระนาบ  $+3/-1$

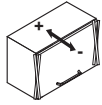

Tilt adjustment  $\pm 1.5$   
ปรับในแนวตั้ง  $\pm 1.5$

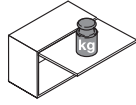

Pull adjustment  
การปรับแรงดึง

### Function การใช้งาน

Setting the braking effect to locking and braking by adjusting the screw with a SW4 hexagon socket:

Duo 3667/Duo forte 3666 are usable as flap stay. If using as flap stay 2 arms will be necessary.

สามารถปรับตั้งระดับแรงเบรกเพื่อล็อกหรือลดแรง โดยใช้ประแจหกเหลี่ยม SW4 หมุนคลายที่รูสกรู:

Duo 3667/Duo forte 3666 สามารถใช้เป็นบานพับเปิดลง จำเป็นต้องใช้บานพับ 2 ชิ้น

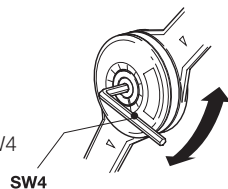

- Area of application: Also suitable for use as flap stay
- Opening angle: 75°, 90° or 110°
- Material: Stay: Zinc alloy, Mounting bracket: Steel
- Finish: Nickel plated
- Version: With self closing function
- Mounting: For left and right hand use
- Installation: Without tools (clip system)
- Distance from edge: 28 mm or 37 mm (optional)
- Lock function: Flap locks in any position,
- Braking function: Flap locks in end position, release by slight pressure
- For aluminium frame width 20 mm or from 45 mm

- ลักษณะการใช้งาน: สามารถใช้เป็นบานเปิดลงได้
- มุมเปิด: 75°, 90° หรือ 110°
- วัสดุ: แขนบานพับ: ซิงค์อัลลอย, แป้นยึดบาน: เหล็ก
- สี: นิกเกิล
- ประเภท: พร้อมการทำงานระบบปิดด้วยตัวเอง
- การประกอบ: ใช้ได้ทั้งด้านซ้ายและด้านขวามือ
- การติดตั้ง: ไม่ต้องใช้เครื่องมือ (ระบบคลิป์หนีบ)
- ระยะห่างจากขอบ: 28 หรือ 37 มม. (เลือกรุ่น)
- ระบบการล็อก: บานสามารถตั้งค้างได้ทุกตำแหน่ง
- ระบบการเบรก: หน้าบานจะล็อกเมื่อเปิดจนสุด สามารถปลดล็อกด้วยการกดเบาๆ
- สำหรับโครงอลูมิเนียมกว้าง 20 มม. หรือตั้งแต่ 45 มม.

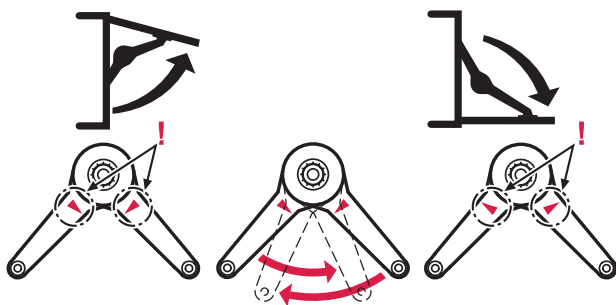

Use as lid stay  
ใช้สำหรับบานพับขึ้น

Use as flap stay  
ใช้สำหรับบานพับเปิดลง

### Installation width Installation depth ความกว้างในการติดตั้ง ความลึกในการติดตั้ง

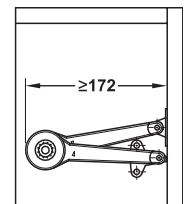
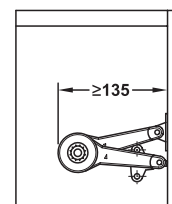
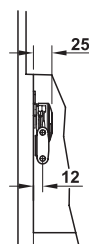

We reserve the right to alter specifications without notice (HTH Design Kitchen Catalogue 2012). บริษัทฯ ขอสงวนการเปลี่ยนแปลงรายละเอียดโดยมิได้มีการแจ้งล่วงหน้า (HTH อุปกรณ์ภายในห้องครัว 2555).



## Duo 3667 Complete set

ชุดอุปกรณ์ Duo 3667



### Installation Duo 3667 as flap stay

การติดตั้ง Duo 3667 เป็นบานเปิดลง

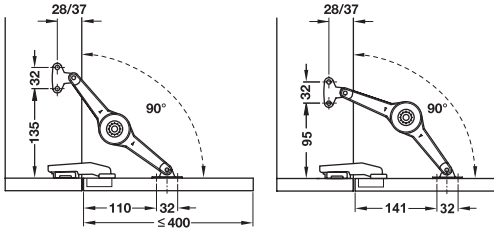

Installation without magnet  
การติดตั้งแบบไม่มีแม่เหล็ก

Installation with magnet  
การติดตั้งแบบมีแม่เหล็ก

### Installation Duo 3667 as lid stay

การติดตั้ง Duo 3667 เป็นบานเปิดขึ้น

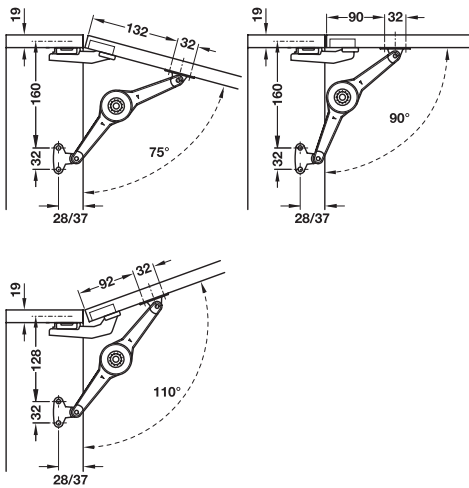

## Sample measurement table for max. flap/lid weight

ตัวอย่างตารางเทียบวัตต์ สำหรับน้ำหนักสูงสุดของบาน

Flap height mm ความสูงบาน มม.	Max. flap weight kg น้ำหนักหน้าบานสูงสุด กก.			
	Lock function ระบบการล็อก		Braking function ระบบการเบรค	
	1 Stay 1 ตำแหน่ง	2 Stay 2 ตำแหน่ง	1 Stay 1 ตำแหน่ง	2 Stay 2 ตำแหน่ง
For opening angle 75° สำหรับมุมเปิด 75°				
200	9.0	15.0	11.5	15.0
250	7.0	15.0	9.0	15.0
300	6.0	12.0	7.5	15.0
350	5.0	10.0	6.5	13.0
400	4.5	9.0	6.0	11.5
450	4.0	8.0	5.0	10.0
500	3.5	7.0	4.5	9.0
For opening angle 90° สำหรับมุมเปิด 90°				
200	7.5	15.0	9.5	15.0
250	6.0	12.0	7.5	15.0
300	5.0	10.0	6.0	13.0
350	4.0	8.5	5.5	11.0
400	3.5	7.0	5.0	10.0
450	3.5	6.5	4.0	8.5
500	3.0	6.0	4.0	8.0
For opening angle 110° สำหรับมุมเปิด 110°				
200	6.0	12.0	8.0	15.0
250	5.0	9.5	6.0	12.0
300	4.0	8.0	5.0	10.0
350	3.0	7.0	4.0	9.0
400	3.0	6.0	4.0	7.5
450	2.5	5.0	3.5	7.0
500	2.0	5.0	3.0	6.0

### Supplied with

- 1 Lid stay
- 1 Mounting bracket
- 1 Screw-on bracket
- 1 Set of installation instructions

### ประกอบด้วย

- แขนบานพับ 1 ชิ้น
- แป้นยึดบาน 1 ชิ้น
- แป้นยึดบานแบบจันด้วยสกรู 1 ชิ้น
- ชุดคู่มือวิธีการติดตั้ง 1 ชุด

Area of application ลักษณะการใช้งาน	Edge distance mm ระยะห่างจากขอบ มม.	Cat. No. รหัสสินค้า
For wooden flaps or flaps with aluminium frame, frame width 45 mm สำหรับบานเปิดไม้หรือโครงอลูมิเนียมแบบกว้าง 45 มม.	28	373.66.611
	37	373.66.612
For flaps with aluminium frame, frame width 20 mm สำหรับโครงอลูมิเนียมแบบกว้าง 20 มม.	28	373.66.621
	37	373.66.622

Packing: 1 pc.  
ขนาดบรรจุ: 1 ชิ้น

## Duo forte 3666 Complete set

### ชุดอุปกรณ์ Duo forte 3666



#### Installation Duo 3666 as flap stay

การติดตั้ง Duo 3666 อุปกรณ์บานพับข้อศอกเปิดลง

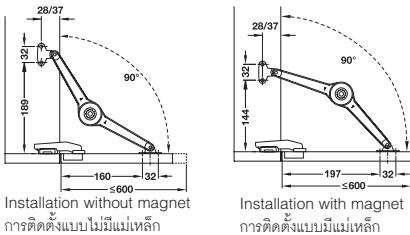

Installation without magnet  
การติดตั้งแบบไม่มีแม่เหล็ก

Installation with magnet  
การติดตั้งแบบมีแม่เหล็ก

#### Installation Duo 3666 as lid stay

การติดตั้ง Duo 3666 บานพับขึ้น

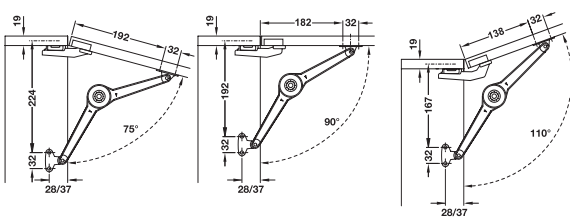

#### Sample measurement table for max. flap/lid weight

ตารางหน่วยวัดตัวอย่าง สำหรับน้ำหนักสูงสุดของบาน

Flap height mm ความสูงบาน มม.	Max. flap weight kg น้ำหนักหน้าบานสูงสุด กก.			
	Lock function ระบบการล็อก		Braking function ระบบการเบรค	
	1 Stay 1 ตำแหน่ง	2 Stay 2 ตำแหน่ง	1 Stay 1 ตำแหน่ง	2 Stay 2 ตำแหน่ง
For opening angle 75° สำหรับมุมเปิด 75°				
200	14.0	15.0	15.0	15.0
250	11.5	15.0	15.0	15.0
300	9.0	15.0	12.0	15.0
350	8.0	15.0	11.0	15.0
400	7.0	14.0	9.0	15.0
450	6.0	12.5	8.0	15.0
500	5.5	11.0	7.0	15.0
550	5.0	10.0	6.5	15.0
600	5.0	9.5	6.0	13.0
650	4.0	8.5	5.5	11.0
700	4.0	8.0	5.0	10.5

#### Sample measurement table for max. flap/lid weight

ตารางหน่วยวัดตัวอย่าง สำหรับน้ำหนักสูงสุดของบาน

Flap height mm ความสูงบาน มม.	Max. flap weight kg น้ำหนักหน้าบานสูงสุด กก.			
	Lock function ระบบการล็อก		Braking function ระบบการเบรค	
	1 Stay 1 ตำแหน่ง	2 Stay 2 ตำแหน่ง	1 Stay 1 ตำแหน่ง	2 Stay 2 ตำแหน่ง
For opening angle 90° สำหรับมุมเปิด 90°				
200	12.5	15.0	15.0	15.0
250	9.5	15.0	12.0	15.0
300	8.0	15.0	10.0	15.0
350	7.0	13.5	9.0	15.0
400	6.0	12.0	8.0	15.0
450	5.0	11.0	7.0	14.0
500	5.0	9.5	6.0	12.0
550	4.0	8.5	5.5	11.0
600	4.0	8.0	5.0	10.0
650	3.5	7.0	5.0	9.5
700	3.0	7.0	4.0	9.0
For opening angle 110° สำหรับมุมเปิด 110°				
200	9.5	15.0	12.5	15.0
250	7.5	15.0	10.0	15.0
300	6.5	12.5	8.0	15.0
350	5.5	11.0	7.0	14.0
400	4.5	9.5	6.0	12.5
450	4.0	8.5	5.5	11.0
500	4.0	7.5	5.0	10.0
550	3.5	7.0	4.0	9.0
600	3.0	6.0	4.0	8.0
650	3.0	5.5	4.0	7.5
700	3.0	5.0	3.5	7.0

#### Supplied with

- 1 Lid stay
- 1 Mounting bracket
- 1 Screw-on bracket
- 1 Set of installation instructions

#### ประกอบด้วย

- แขนบานพับ 1 ชิ้น
- แป้นยึดบาน 1 ชิ้น
- แป้นยึดบานแบบขันด้วยสกรู 1 ชิ้น
- ชุดคู่มือวิธีการติดตั้ง 1 ชุด

Area of application ลักษณะการใช้งาน	Edge distance mm ระยะห่างจากขอบ มม.	Cat. No. รหัสสินค้า
For wooden flaps or flaps with aluminium frame, from frame width 45 mm	28	373.66.631
สำหรับบานเปิดไม้หรือโครงอลูมิเนียมแบบกว้าง 45 มม.	37	373.66.632
For flaps with aluminium frame, frame width 20 mm	28	373.66.641
สำหรับโครงอลูมิเนียมแบบกว้าง 20 มม.	37	373.66.642

Packing: 1 pc.  
ขนาดบรรจุ: 1 ชิ้น

We reserve the right to alter specifications without notice (HTH Design Kitchen Catalogue 2012).  
บริษัทฯ ขอสงวนการเปลี่ยนแปลงรายละเอียดโดยไม่ต้องมีแจ้งล่วงหน้า (HTH อุปกรณ์ภายในห้องครัว 2556).

## Individual components Duo 3667 and Duo forte 3666

รายการอุปกรณ์แยกชิ้น Duo 3667 และ Duo forte 3666



- Opening angle: 75°, 90° or 110°
- Material: Zinc alloy
- Finish: Nickel plated
- Version: With self closing function
- Mounting: For left and right hand use
- Installation: Without tools (clip system) onto pre-mounted mounting bracket
- Lock function: Flap locks in any position,
- Braking function: Flap locks in end position, release by slight pressure

- มุมเปิด: 75°, 90° หรือ 110°
- วัสดุ: ซิงค์อัลลอย
- สี: นิกเกิล
- ประเภท: พร้อมการทำงานระบบปิดด้วยตัวเอง
- การประกอบ: ใช้ได้ทั้งด้านซ้ายและด้านขวามือ
- การติดตั้ง: ไม่ต้องใช้เครื่องมือ (ระบบคลิปหนีบ) ติดตั้งแบบอิสระลงบนแป้นยึดบาน
- ระบบการล็อค: บานสามารถตั้งค้างได้ทุกตำแหน่ง
- ระบบการเบรค: หน้าบานจะล็อคเมื่อเปิดจนสุด สามารถปลดล็อคด้วยการกดเบาๆ

### Supplied with

- 1 Lid stay
- 1 Set of installation instructions

### ประกอบด้วย

- แขนบานพับ 1 ชิ้น
- ชุดคู่มือวิธีการติดตั้ง 1 ชุด

Model รุ่น	Cat. No. รหัสสินค้า
Duo	373.66.660
Duo forte	373.66.661

Packing: 1 pc.  
ขนาดบรรจุ: 1 ชิ้น

### Order reference

Please order mounting brackets and screw-on brackets separately.

### คำแนะนำในการสั่งซื้อ

แป้นยึดบานและแป้นยึดบานแบบขันด้วยสกรูไม่ได้จัดมาให้ กรุณาสั่งซื้อแยกต่างหาก

### Mounting bracket for cabinet

แป้นยึดบาน สำหรับติดตั้งอุปกรณ์ยกหน้าบานเข้ากับตู้



- Material: Steel
- Finish: Nickel plated

- วัสดุ: เหล็ก
- สี: สีสุมนิกเกิล

Suitable for เหมาะสำหรับ	Cat. No. รหัสสินค้า
For edge distance (cabinet) 28 mm สำหรับระยะห่างจากขอบ (ตู้) 28 มม.	373.66.693
For edge distance (cabinet) 37 mm สำหรับระยะห่างจากขอบ (ตู้) 37 มม.	373.66.694

Packing: 1 or 20 pc.  
ขนาดบรรจุ: 1 หรือ 20 ชิ้น

### Mounting bracket for lid stay

แป้นยึดบาน สำหรับติดตั้งอุปกรณ์เข้ากับหน้าบาน



For flaps with aluminium frame, frame width 20 mm  
สำหรับบานไม้อลูมิเนียม แบบกว้าง 20 มม.



For wooden flaps or flaps with aluminium frame,  
from frame width 45 mm  
สำหรับบานไม้หรือโครงอลูมิเนียม แบบกว้าง 45 มม.

- Material: Steel
- Finish: Nickel plated

- วัสดุ: เหล็ก
- สี: นิกเกิล

Suitable for เหมาะสำหรับ	Cat. No. รหัสสินค้า
Wooden flaps and flaps with aluminium frame, from frame width 45 mm สำหรับบานไม้หรือโครงอลูมิเนียม แบบกว้าง 45 มม.	373.66.681
Flaps with aluminium frame, frame width 20 mm สำหรับโครงอลูมิเนียม แบบกว้าง 20 มม.	373.66.682

Packing: 1 or 20 pc.  
ขนาดบรรจุ: 1 หรือ 20 ชิ้น

## Cabinet hanger

อุปกรณ์สำหรับแขวนตู้ลอย

Knock-in version, load bearing capacity 130 kg/pair

แบบตอกเข้า รับน้ำหนักได้ 130 กก./คู่

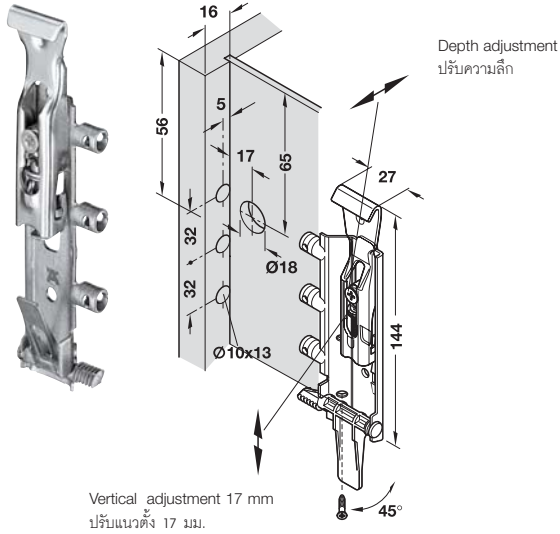

- Material: Steel
- Finish: Galvanized
- Concealed mounting of cabinet hanger behind the rear panel (Min. 16 mm free space required)

- วัสดุ: เหล็ก
- สี: สีกัลวาไนซ์
- ติดตั้งอุปกรณ์ ที่ด้านหลังแผงหลัง (ต้องใช้พื้นที่ว่างหลังตู้อย่างน้อย 16 มม.)

Mounting ลักษณะการติดตั้ง	Cat. No. รหัสสินค้า
Right ขวา	290.21.900
Left ซ้าย	290.21.901

Packing: 1pc  
ขนาดบรรจุ: 1 ชิ้น

3

## Screw-in version, load bearing capacity 130 kg/pair

แบบติดตั้งด้วยสกรู รับน้ำหนักได้ 130 กก./คู่

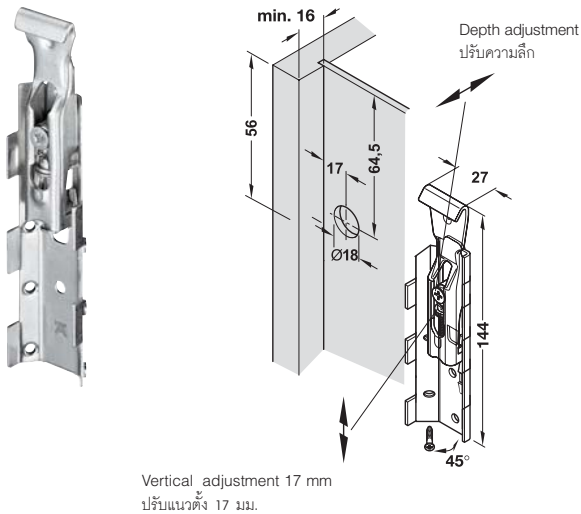

- Finish: Galvanized
- Concealed mounting of cabinet hanger behind the rear panel (Min. 16 mm free space required)

- สี: สีกัลวาไนซ์
- ติดตั้งตัวแขวนตู้แบบซ่อนหลังแผงหลัง (ต้องใช้พื้นที่ว่างอย่างน้อย 16 มม.)

Material วัสดุ	Cat. No. รหัสสินค้า
Steel เหล็ก	290.21.930

Packing: 1 or 100 pcs.  
ขนาดบรรจุ: 1 หรือ 100 ชิ้น

## Cover cap for cabinet hanger

ฝาปิดช่องปรับระดับสำหรับอุปกรณ์แขวนตู้ลอย

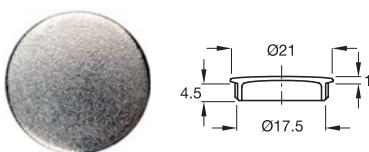

- Installation: Plug-in to Ø18 mm hole in front of rear panel

- การติดตั้ง: ติดตั้งแบบกดเข้าที่รู Ø18 มม. ด้านหน้าของแผงหลังตู้

Material วัสดุ	Cat. No. รหัสสินค้า
Plastic nickel plated พลาสติกนิกเกิล	290.21.690

Packing: 1 or 100 pcs.  
ขนาดบรรจุ: 1 หรือ 100 ชิ้น

We reserve the right to alter specifications without notice (HTH Design Kitchen Catalogue 2012). บริษัทฯ ขอสงวนการเปลี่ยนแปลงรายละเอียดโดยมิได้มีการแจ้งล่วงหน้า (HTH อุปกรณ์ภายในห้องครัว 2556).

## Cabinet hanger screw-on version

ตัวแขวนตู้แบบติดตั้งด้วยสกรู

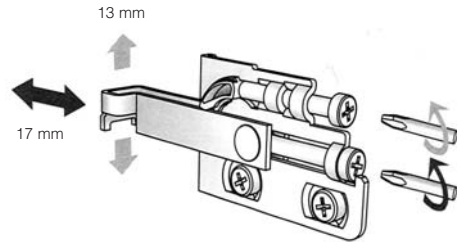

## Screw-in version, load bearing capacity 130 kg/pair

แบบติดตั้งด้วยสกรู รับน้ำหนักได้ 130 กก./คู่

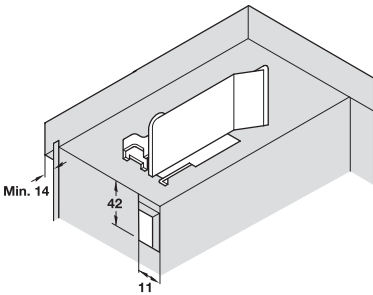
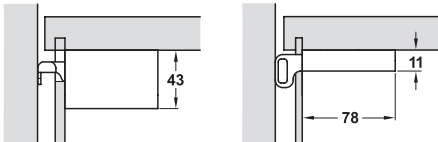

- Material: Steel
- Finish: Polished
- Vertical adjustment: 13 mm
- Depth adjustment: 17 mm
- Lateral adjustment: 8 mm

- วัสดุ: เหล็ก
- สี: สีนิกเกิล
- การปรับแนวตั้ง: 13 มม.
- การปรับความลึก: 17 มม.
- การปรับด้านข้าง: 8 มม.

Mounting ลักษณะการยึดติด	Cat. No. รหัสสินค้า
Right ขวา	290.27.910
Left ซ้าย	290.27.911

Packing: 1 pc.  
ขนาดบรรจุ: 1 ชิ้น

## Cover cap for cabinet hanger

ฝาปิดช่องปรับระดับสำหรับอุปกรณ์แขวนตู้ลอย

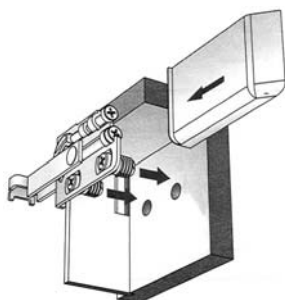

- Installation: Slide-in
- การติดตั้ง: สอดเข้า

Material วัสดุ	Left ด้านซ้าย	Right ด้านขวา
Plastic white พลาสติกสีขาว	290.27.981	290.27.980
Plastic brown พลาสติกสีน้ำตาล	290.27.983	290.27.982
Plastic grey พลาสติกสีเทา	290.27.985	290.27.984
Plastic oak พลาสติกสีโอ๊ค	290.27.989	290.27.988
Plastic nickel พลาสติกสีนิกเกิล	290.27.987	290.27.986

Packing: 1 pc.  
ขนาดบรรจุ: 1 ชิ้น

We reserve the right to alter specifications without notice (HTH Design Kitchen Catalogue 2012).  
บริษัทฯ ขอสงวนการเปลี่ยนแปลงรายละเอียดโดยมิได้มีการแจ้งล่วงหน้า (HTH อุปกรณ์ภายในห้องครัว 2555).

## Wall rail for cabinet hanger

ราวรับที่ผนังสำหรับแขวนตู้ลอย

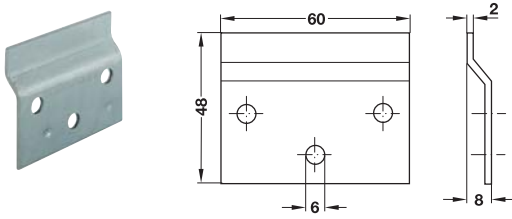

- Finish: Galvanized
- Installation: Screw fixing

- สี: สีกัลวาไนซ์
- การติดตั้ง: ติดตั้งด้วยสกรู

Material วัสดุ	Cat. No. รหัสสินค้า
Steel เหล็ก	290.08.900

Packing: 1, 20 or 250 pcs.  
ขนาดบรรจุ: 1, 20 หรือ 250 ชิ้น

3

## Wall rail for cabinet hanger, breakable

ราวรับที่ผนังสำหรับแขวนตู้ลอย แบบหักแยกส่วนได้

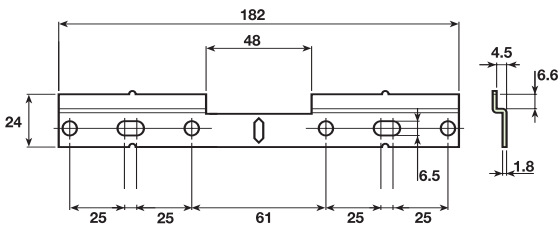
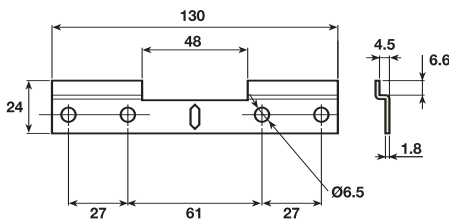

- Material: Steel
- Finish: Galvanized
- Installation: Screw fixing

- วัสดุ: เหล็ก
- สี: สีกัลวาไนซ์
- การติดตั้ง: ติดตั้งด้วยสกรู

Length mm ความยาว มม.	Cat. No. รหัสสินค้า
130	290.21.990
182	290.28.991

Packing: 1, 20 or 100 pcs.  
ขนาดบรรจุ: 1, 20 หรือ 100 ชิ้น

## Screw fixing, load bearing capacity 120 kg/pair

ติดตั้งด้วยสกรู รับน้ำหนักได้ 120 กก./คู่

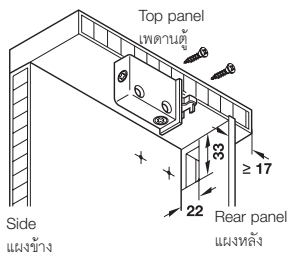

- Material: White plastic
- Vertical adjustment: 12 mm
- Depth adjustment: 14 mm
- Lateral adjustment: 12 mm

- วัสดุ: พลาสติกสีขาว
- การปรับแนวตั้ง: 12 มม.
- การปรับความลึก: 14 มม.
- การปรับด้านข้าง: 12 มม.

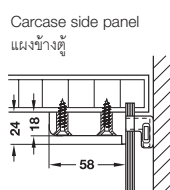
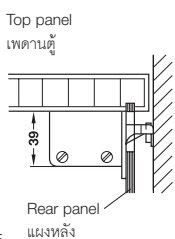

Mounting ลักษณะการยึดติด	Cat. No. รหัสสินค้า
Right ขวา	290.00.700
Left ซ้าย	290.00.701

Packing: 1 or 50 pc.  
ขนาดบรรจุ: 1 หรือ 50 ชิ้น

16.02.2015

## Wall rail for cabinet hanger, breakable

ราวยึดผนังสำหรับอุปกรณ์แขวนตู้ลอย แบบหักแยกส่วนได้

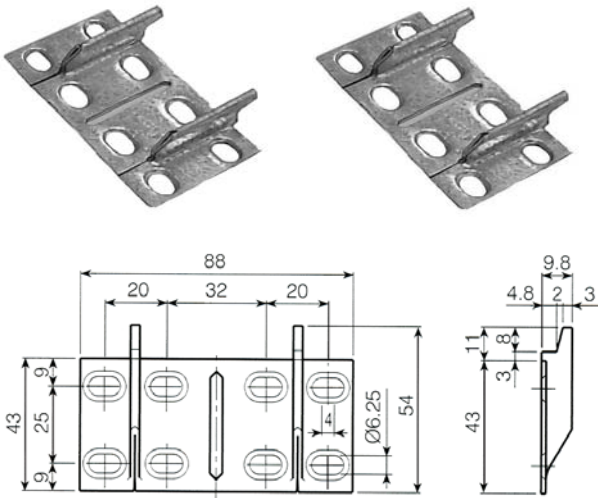

- Material: Steel
- Version: Wall rail can be broken in two pieces
- Installation: Screw fixing

- วัสดุ: เหล็ก
- รูปแบบ: สามารถหักออกเป็นสองส่วนได้
- การติดตั้ง: ติดตั้งด้วยสกรู

Finish สี	Cat. No. รหัสสินค้า
Galvanized สีซิงค์	290.15.930

Packing: 1 pc.  
ขนาดบรรจุ: 1 ชิ้น

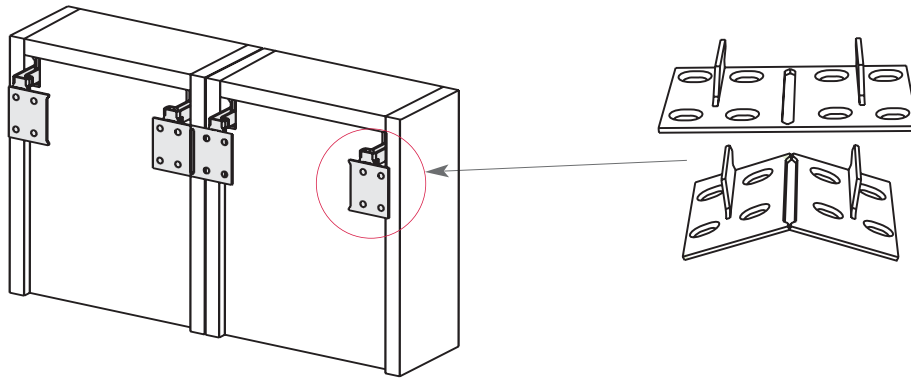

## Supporting bracket

ฉากยึด

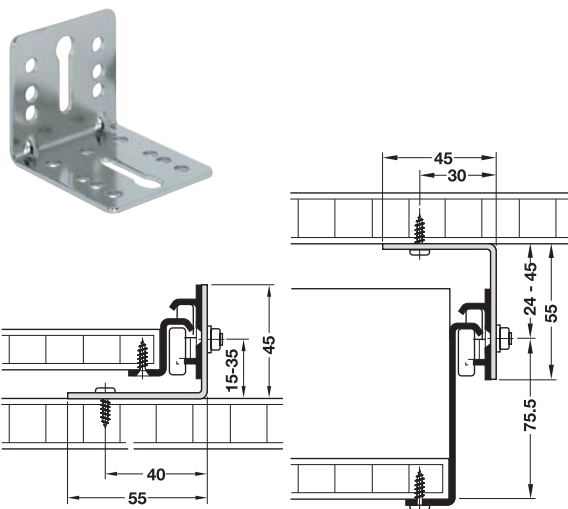

- Area of application: For shelf support or corner connection
- Thickness: 2 mm
- Installation: For screw fixing

- ลักษณะการใช้งาน: สำหรับรับชั้นหรือเข้ามุมเฟอร์นิเจอร์
- ความหนา: 2 มม.
- การติดตั้ง: ติดตั้งด้วยสกรู

Finish สี	Cat. No. รหัสสินค้า
Nickel plated สีนิกเกิล	558.12.943

Packing: 1 pc.  
ขนาดบรรจุ: 1 ชิ้น

## Lift system fittings for accessible living

### อุปกรณ์ระบบลิฟท์ เพื่อชีวิตที่ง่ายขึ้น

Lift system fittings will allow an accessible living because of the individual height adjustable of furnitures. The fittings are suitable for e.g. kitchens and bathrooms with stationary working areas.

อุปกรณ์ระบบลิฟท์ จะช่วยให้การดำเนินชีวิตของคุณเป็นเรื่องที่ง่ายขึ้น เนื่องจากความสามารถในการปรับความสูงของเฟอร์นิเจอร์ที่โดดเด่น อุปกรณ์ระบบลิฟท์เหมาะแก่การใช้งานในห้องครัว ในห้องน้ำ หรือพื้นที่ใช้งานอื่นๆ

#### AT 230V Lift system fitting

##### อุปกรณ์ระบบลิฟท์ AT 230V

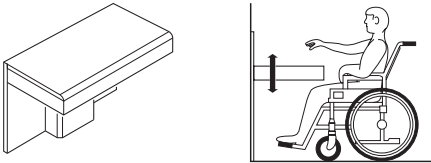

#### Clamping protection

All lift system fittings are equipped with a full security package to prevent clamping.

#### ตัวป้องกันการติดขัด

อุปกรณ์ระบบลิฟท์ทุกแบบ จะมีชุดอุปกรณ์ช่วยป้องกันการติดขัดในการทำงาน

#### Clamping protection plate for OS Lift system fittings

The lift system fittings OS is equipped with an clamping protection plate is the corresponding size for installation under the cabinet.

#### ตัวป้องกันการติดขัดแบบเพลท สำหรับอุปกรณ์ระบบลิฟท์ OS

อุปกรณ์ระบบลิฟท์ OS ตัวป้องกันการติดขัดแบบเพลท ที่จะมีขนาดพอดีสำหรับการติดตั้งที่ได้ดู

#### Electronic clamping protection for AT Lift system fitting

The electronical height adjustable table has a clamping protection bar in the front part under the table.

#### ตัวป้องกันการติดขัดระบบไฟฟ้า สำหรับอุปกรณ์ระบบลิฟท์ AT

โต๊ะปรับความสูงระบบไฟฟ้า มีตัวป้องกันการติดขัดแบบบาร์ ที่ได้เเะส่วนด้านหน้า

#### OS-D 230V Lift system fitting

##### อุปกรณ์ระบบลิฟท์ OS-D 230V

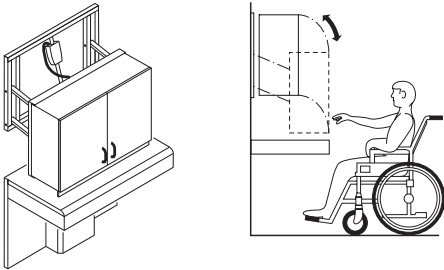

The lift system fittings of OS-D allows you an individual height adjustability of hanging cabinets. With the diagonal operating mode of the lift system fitting it is ensure that the hanging cabinet will be moving frontwards during the down movement.

#### อุปกรณ์ระบบลิฟท์ OS-D 230V

จะช่วยให้คุณสามารถปรับความสูงของตู้แขวน- ลอยได้อย่างง่ายดาย พร้อมด้วยการทำงานแบบทแยงมุมของระบบลิฟท์ ทำให้คุณมั่นใจได้ว่าตู้แขวนลอยจะเคลื่อนไปทางด้านหน้าในระหว่างที่เคลื่อนที่ลง

#### OIS-V 230V Lift system fitting

##### อุปกรณ์ระบบลิฟท์ OIS-V 230V

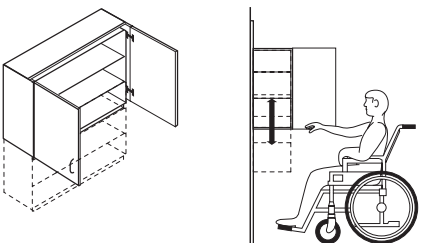

The lift system fittings of OIS-V allows you an individual height adjustability of hanging cabinets. The system will be move the internal cabinet in a straight movement down. The outer cabinet will stay on its place.

อุปกรณ์ระบบลิฟท์ OIS-V จะช่วยให้คุณสามารถปรับความสูงของตู้แขวนลอย ได้อย่างง่ายดายระบบลิฟท์จะทำให้ภายในของตู้เคลื่อนที่ลงในแนวตั้ง แต่ตัวตู้ด้านนอกจะยังคงอยู่ในที่เดิม

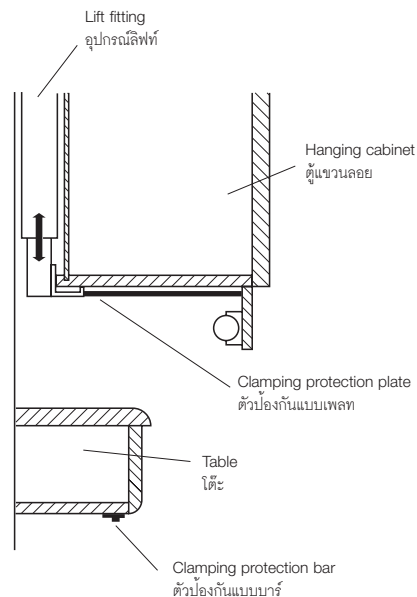



## AT Lift system fitting

### อุปกรณ์ระบบลิฟท์ AT

Vitaflex

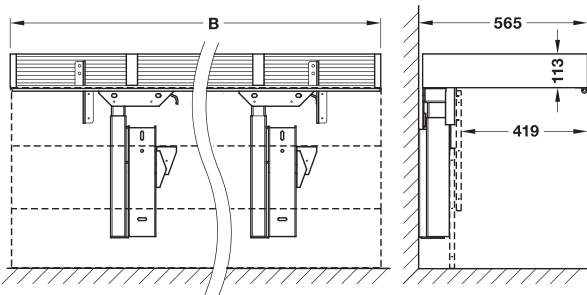
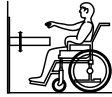

- Area of application: To lower and lift from working tops, sinks, cooking areas
- Drawer can be intergrated
- Material: Aluminium frame
- Version: With electromechanical drive
- Control: Over push button
- Security: With intergrated clamping protection bar for lower movement, with CE-mark
- Dimension: Height 690 – 940 mm
- Installation: For wall installation
- Load capacity: 100 kg

- ลักษณะการใช้งาน: เพื่อยกตู้ขึ้นและลงจากบริเวณพื้นที่ใช้งาน, อ่างล้างจาน, พื้นที่ปรุงอาหาร
- สามารถใช้ร่วมกับลิ้นชักได้
- วัสดุ: โครงอลูมิเนียม
- รูปแบบ: ระบบไฟฟ้า
- การควบคุม: ใช้ปุ่มกด
- ความปลอดภัย: ตัวป้องกันการติดขัดแบบบาร์ สำหรับการยกตู้ลง ด้วย CE-mark
- ขนาด: ความสูง 690 - 940 มม.
- การติดตั้ง: สำหรับติดตั้งที่กำแพง
- รับน้ำหนักได้: 100 กก.

Width of worktop, mm ความกว้างของพื้นที่ใช้งาน มม.	Width B mm ความกว้าง B มม.	Cat. No. รหัสสินค้า
600	590	506.00.106
700	690	506.00.107
800	790	506.00.108
1,000	990	506.00.110
1,200	1,190	506.00.112
1,400	1,390	506.00.114
1,600	1,590	506.00.116
1,800	1,790	506.00.118
2,000	1,990	506.00.120
2,200	2,190	506.00.122
2,400	2,390	506.00.124
2,600	2,590	506.00.126
2,800	2,790	506.00.128
3,000	2,990	506.00.130
3,200	3,190	506.00.132

Packing: 1 pc.  
ขนาดบรรจุ: 1 ชิ้น

## Lift fitting with self-closing

อุปกรณ์ยกพร้อมระบบสปริงกลับเอง



- Material: Steel
- Finish: Silver, plastic coated
- Dimension (W x D x H): 60 x 280 x 680 - 980 mm
- Adjustment: Individual power adjustment for different loadings via adjusting wheel
- Installation: Screw fixing

- วัสดุ: เหล็ก
- สี: ซิลเวอร์ พ่นสีพลาสติก
- ขนาด: 60 x 280 x 680 - 980 มม.
- การปรับระดับ: สามารถปรับให้เหมาะกับน้ำหนักบรรจุ
- การติดตั้ง: ติดตั้งด้วยสลัก

Load bearing capacity kg รับน้ำหนัก กก.	Cat. No. รหัสสินค้า
0-12	504.61.900
10-20	504.61.910

Packing: 1 pc.  
ขนาดบรรจุ: 1 ชิ้น

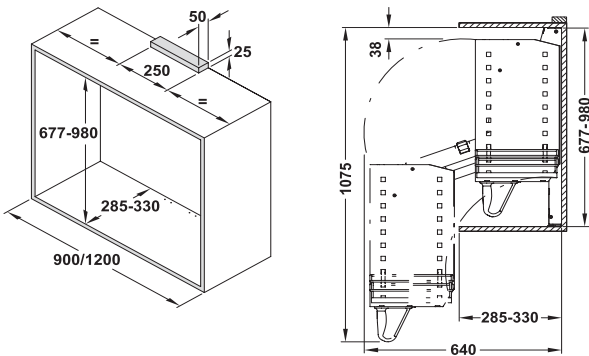

3

## Hook in bottoms with anti-slip effect

ถาดใส่ของพร้อมพื้นกันลื่น



### Supplied with

4 Hook in bottom

ประกอบด้วย

ถาดใส่ของ 4 ชิ้น

- Material: Steel railing, chipboard bottom
- Finish: Railing chrome plated, bottom white
- Dimension (D x H): 280 x 90 mm

- วัสดุ: ราวเหล็ก พื้นไม้
- สี: ราวสีโครม พื้นสีขาว
- ขนาด: 280 x 90 มม. (ล x ส)

For carcass width mm สำหรับตู้กว้าง มม.	Width mm ความกว้างขอบถาด มม.	Cat. No. รหัสสินค้า
900	862	504.61.721
1,200	1,162	504.61.723

Packing: 1 set  
ขนาดบรรจุ: 1 ชุด

## Bracket for custom made hook in bottoms and wooden boxes

ฉากรับสำหรับกล่องที่ทำเอง



- Material: Steel
- Finish: Silver
- Height: Wooden box max. 105 mm

- วัสดุ: เหล็ก
- สี: เงิน
- ความสูง: กล่องไม้ความสูงไม่เกิน 105 มม.

Dimension (W x D x H) mm ขนาด (ก x ย x ส) มม.	Cat. No. รหัสสินค้า
31 x 197 x 118	504.61.991

Packing: 1 set  
ขนาดบรรจุ: 1 ชุด

### Supplied with

4 Brackets

ประกอบด้วย

ฉากสำหรับกล่องที่ทำเอง 4 ชิ้น

## Plasma mini lift

ลิฟท์ขนาดเล็ก สำหรับพลาสมาทีวี

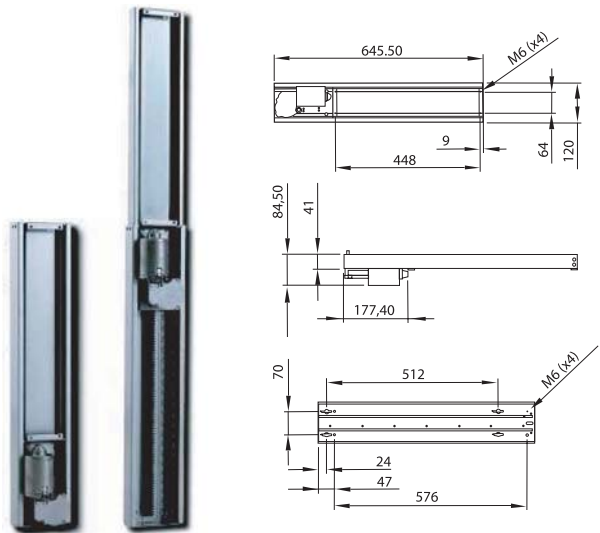

- Area of application: Used in cabinets raising and lowering flat screen televisions, Max. 30"
- Material: Steel
- Finish: Silver RAL 9006
- Mounting method: Suitable for the below VESA standards  
50 x 50, 75 x 75, 100 x 100, 200 x 100, 200 x 200
- Height of mechanism: 645 mm (closed) to 1,105 mm (open)
- Stroke: 460 mm
- Speed: 25 mm/sec
- Installation depth: 70 mm
- Supplied with: Radio frequency remote control

- ลักษณะการใช้งาน: ลิฟท์ยกทีวีจอแบนสำหรับติดตั้งภายในตู้ขนาดของจอทีวีกว้างสุด 30 นิ้ว
- วัสดุ: เหล็ก
- สี: สีเงิน RAL 9006
- วิธีการติดตั้ง: เลือกตามความเหมาะสมตามมาตรฐาน VESA ด้านล่าง  
50 x 50, 75 x 75, 100 x 100, 200 x 100, 200 x 200
- ความสูงของตัวลิฟท์: 645 มม. (สภาวะปกติ)  
1,105 มม. (สภาวะลิฟท์ยกตัวขึ้นสูงสุด)
- ระยะชัก: 460 มม.
- ความเร็วในการเคลื่อนที่ขึ้น - ลง: 25 มิลลิเมตรต่อวินาที
- ระยะความลึกในการติดตั้ง: 70 มม.
- จำหน่ายพร้อม: รีโมทควบคุมการทำงาน

Load bearing capacity kg รับน้ำหนักได้ กก.	Cat. No. รหัสสินค้า
50	421.68.421

Packing: 1 set  
ขนาดบรรจุ: 1 ชุด

We reserve the right to alter specifications without notice (HTH Design Kitchen Catalogue 2012).  
บริษัทฯ ขอสงวนการเปลี่ยนแปลงรายละเอียดโดยมิได้มีการแจ้งล่วงหน้า (HTH อุปกรณ์ภายในห้องครัว 2555).

## Mini lift mounting bracket

แป้นยึดทีวีสำหรับ(กรุณาสั่งแยกต่างหาก)

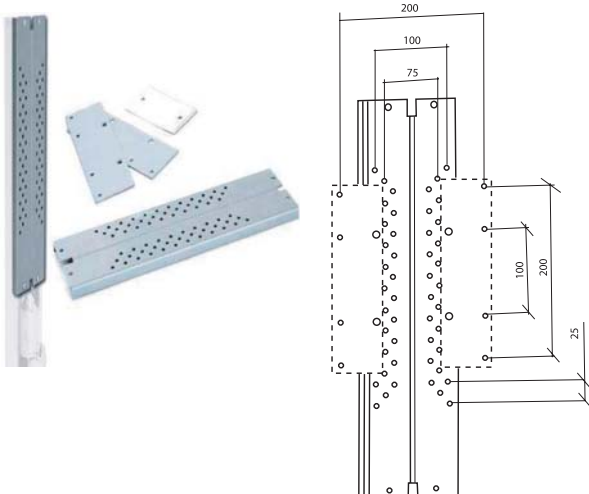

Mini lift mounting bracket แป้นเหล็กสำหรับติดตั้งทีวี	Cat. No. รหัสสินค้า
	421.68.431

Packing: 1 pc.  
ขนาดบรรจุ: 1 ชิ้น

## Glass shelf carrier

แป้นรับชั้นกระจก



### Supplied with

- 2 Glass shelf carrier
- 1 Installation manual

### อุปกรณ์

- ชั้นกระจก 1 แผ่น
- คู่มือการติดตั้ง 1 ชุด

- Finish: Carrier stainless steel look
- Installation: Fixing to worktop

- สี: สีสแตนเลส
- การติดตั้ง: ติดตั้งเข้ากับพื้นโต๊ะ

Material วัสดุ	Cat. No. รหัสสินค้า
Carrier zinc alloy ซิงค์อัลลอยด์	564.82.090

Packing: 1 pair  
ขนาดบรรจุ: 1 คู่

3

## Kitchen scale OBTRICA till 5,000 g

ตราชั่ง น้ำหนักไม่เกิน 5,000 กรัม

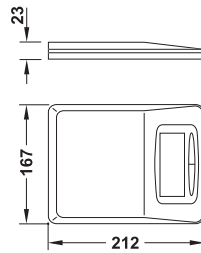

- Material: Stainless steel, plastic
- Feature: With LCD display, switchable (gr/oz), with 3 Mignon batteries 1.5 V (AA)

- วัสดุ: สแตนเลส สตีล, พลาสติก
- คุณสมบัติ: พร้อมหน้าจอแสดงผล LED มีสวิตช์ ปิด-เปิด ใช้ถ่าน (AA) กาลังไฟ 1.5 โวลท์ 3 ก้อน

Feature ลักษณะ	Cat. No. รหัสสินค้า
With weight function พร้อมฟังก์ชันเลือกการแสดงผลน้ำหนัก	530.01.205

Packing: 1 pc.  
ขนาดบรรจุ: 1 ชิ้น

## Folding steps

### บันไดพับ

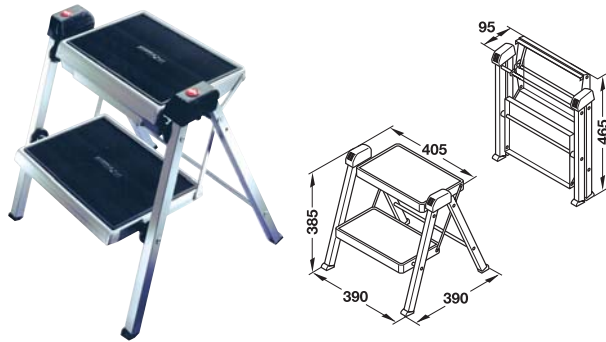

- Material: Steel
- Version: With 2 steps 200 x 300 mm and non slip rubber threads

- วัสดุ: เหล็ก
- รูปแบบ: บันได 2 ชั้น 200 x 300 มม. พร้อมพื้นยางแบบมีแถบกันลื่น

Colour สี	Cat. No. รหัสสินค้า
Silver/black สีเงิน/สีดำ	505.04.210
White/grey สีขาว/สีเทา	505.04.704

Packing: 1 pc.  
ขนาดบรรจุ: 1 ชิ้น

3

## Folding bracket

### ฉากพับ

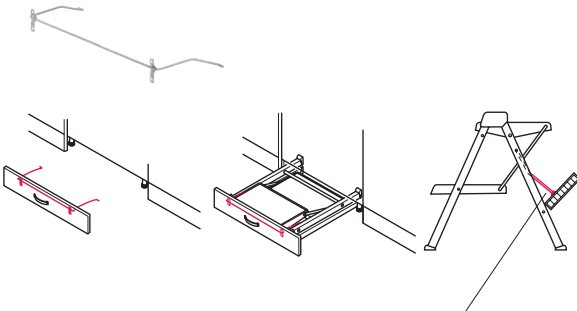

- Area of application: For attaching to the folding steps
- Installation: The folding bracket is fitted with mounting plates for fastening a baseboard

- ลักษณะการใช้งาน: สำหรับยึดขั้นบันได
- การติดตั้ง: ฉากพับต้องติดตั้งพร้อมเพลาที่ยึดเพื่อยึดแผ่นขั้นบันได

Material วัสดุ	Cat. No. รหัสสินค้า
Steel เหล็ก	505.04.419

Packing: 1 pc.  
ขนาดบรรจุ: 1 ชิ้น

## Hanging bracket

### ฉากแขวน

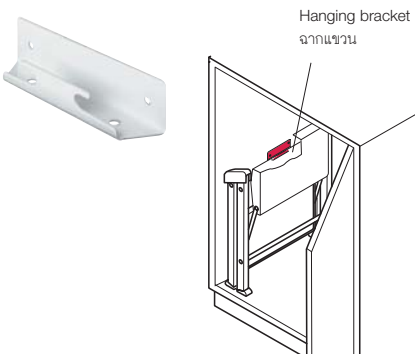

- Finish: White plastic coated
- Size (W x D x H): 140 x 30 x 30 mm

- สี: เคลือบพลาสติกสีขาว
- ขนาด (ก x ข x ส): 140 x 30 x 30 มม.

Material วัสดุ	Cat. No. รหัสสินค้า
Steel เหล็ก	505.04.722

Packing: 1 pc.  
ขนาดบรรจุ: 1 ชิ้น

## Drag hinge for refrigerator door panel

บานพับประตูตู้เย็น



3

- Area of application: For connecting built-in refrigerator door with cabinet door panel
- Colour: Brown
- Supplied with 4 fixing screws

- ลักษณะการใช้งาน: สำหรับเชื่อมต่อประตูตู้เย็นแบบ Built-in เข้ากับบานประตูของตู้
- สี: สีน้ำตาล
- อุปกรณ์ สกรูสำหรับติดตั้ง 4 ตัว

Material วัสดุ	Cat. No. รหัสสินค้า
Plastic พลาสติก	568.16.007

Packing: 1 pc.  
ขนาดบรรจุ: 1 ชิ้น

### Note

Please check with manufacturer if your refrigerator is available.

### หมายเหตุ

ควรตรวจสอบกับผู้ผลิตตู้เย็นก่อนติดตั้ง  
ว่าสามารถใช้งานบานพับชนิดนี้กับตู้เย็น ของท่านได้หรือไม่

### Installation

การติดตั้ง

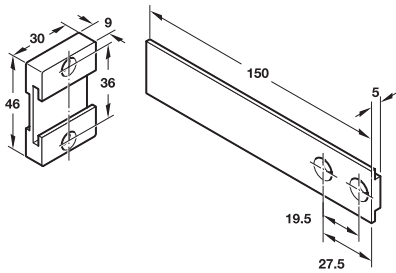

Open the refrigerator door to 90° and insert the rail into the guide. Now screw on the rail perfectly level to the inner side of the cabinet door.

เปิดประตูตู้เย็นให้ทำมุม 90° แล้วสอดรางเข้าไปในไกด์ ใช้สกรูติดตั้งรางที่ด้านในของประตู โดยให้อยู่ในระดับเดียวกัน

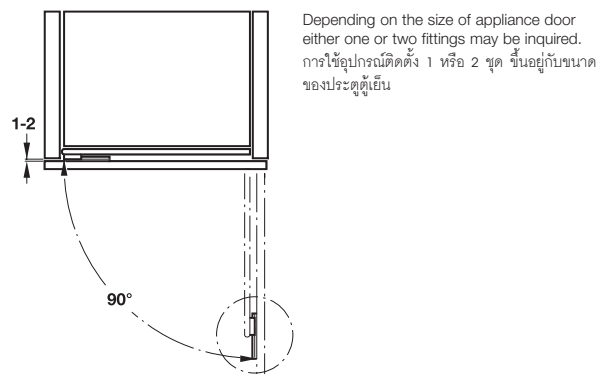
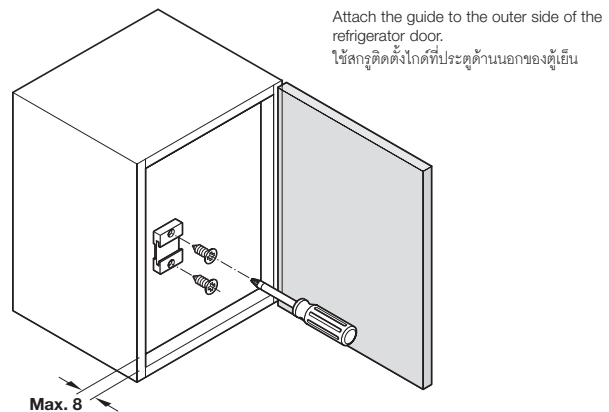
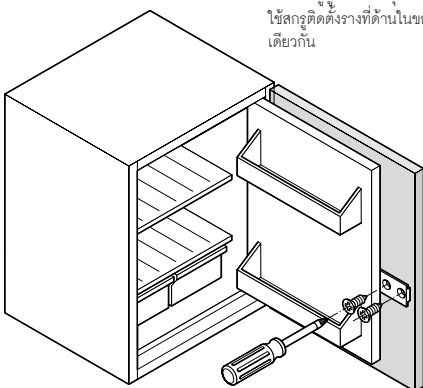

### Order reference

Please order Cat.No. 329.36.600 and mounting plate separately.

### หมายเหตุ

กรุณาสั่งบานพับรหัส 329.36.600 และเลือกฐานรองแยกต่างหาก

We reserve the right to alter specifications without notice (HTH Design Kitchen Catalogue 2012). บริษัทฯ ขอสงวนสิทธิ์ในการเปลี่ยนแปลงรายละเอียดโดยไม่ต้องแจ้งล่วงหน้า (HTH อุปกรณ์ภายในห้องครัว 2555).

## DUOMATIC Concealed hinge for refrigerator doors, opening angle 94°

บานพับถ้าย DUOMATIC สำหรับประตูตู้เย็น มุมเปิด 94°



### Cup dimensions

ขนาดถ้ายบานพับ

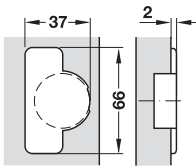

### Minimum distance

ระยะขั้นต่ำ

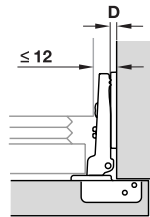

### Drilling dimensions for cup fixing, screw fixing

ขนาดรูเจาะสำหรับการติดตั้งถ้ายบานพับด้วยสกรู

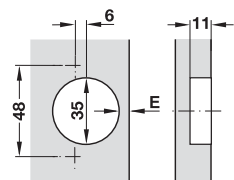

- Material: Steel cup and hinge arm
- Finish: Nickel plated
- Fixing door to carcass: Sliding on with DUOMATIC A mounting plate
- Adjusting facility: Lateral adjustment continuously up to +4.5 mm, height adjustment from -2 mm to +2 mm, depth adjustment with DUOMATIC A mounting plates +2.8 mm
- Primary depth: Hinge cup 11 mm
- With automatic closing spring

- วัสดุ: ถ้ายบานพับและแขนบานพับเหล็ก
- สี: สีนิกเกิล
- ติดตั้งประตูเข้ากับโครงชั้นงาน: สไลด์ด้วยฐานรองบานพับ DUOMATIC A
- การปรับ: ปรับด้านข้างไม่เกิน +4.5 มม. ปรับความสูงจาก -2 มม. ถึง +2 มม. ปรับความลึกสำหรับฐานรองบานพับ DUOMATIC A ได้ +2.8 มม.
- ระยะเจาะ: ถ้ายบานพับเจาะลึก 11 มม.
- พร้อมด้วยสปริงปิดอัตโนมัติ

Door overlay E mm

ระยะวางทับแผงข้าง มม.

7	8	9	10	11	12	13	14	15	16	17	18	19	20	21	
									3	4	5	6	7	8	0
						3	4	5	6	7	8				3
			3	4	5	6	7	8							6
3	4	5	6	7	8										9

Distance to cup E mm

ระยะถ้ายบานพับถึงขอบ E มม.

Mounting plate distance mm

ขนาดฐานรองบานพับ มม.

Cup fixing การติดตั้งถ้ายบานพับ	Cat. No. รหัสสินค้า
Screw fixing ติดตั้งด้วยสกรู	329.36.600

Packing: 1 pc.  
ขนาดบรรจุ: 1 ชิ้น

## DUOMATIC A Cruciform mounting plate with slide on system

ฐานรองบานพับถ้าย DUOMATIC A แบบปีก ระบบสไลด์

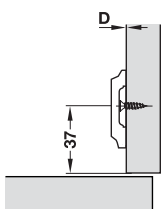

### Drilling dimensions

ขนาดรูเจาะ

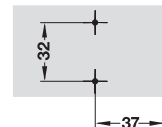

- Material: Steel nickel plated
- Adjusting options: Height adjustment  $\pm 2$  mm via slot
- Screw fixing with chipboard screws

- วัสดุ: เหล็ก สีนิกเกิล
- การปรับ: การปรับความสูงตัวฐาน  $\pm 2$  มม.
- ติดตั้งด้วยสกรูชิปบอร์ด

Distance D mm ระยะ D มม.	Cat. No. รหัสสินค้า
0	329.80.528
2	329.80.546
3	329.80.555
4	329.80.564
6	329.80.582
9	329.80.590

Packing: 1 pc.  
ขนาดบรรจุ: 1 ชิ้น

