

Frontal Covers

อุปกรณ์เกี่ยวกับหน้าบาน

9

Furniture handles and knobs

มือจับและปุ่มจับเฟอร์นิเจอร์

Furniture handles combine functionality and design and give a individual and personal touch to each piece of furniture.

Häfele provides a huge range of furniture handles with different designs and various materials.

Create your style as individual as you are!

มือจับเฟอร์นิเจอร์ได้กลายเป็นอุปกรณ์อันมีค่าที่ช่วยอำนวยความสะดวกสบายในการใช้งาน มีรูปแบบอันทันสมัย รวมไปถึงดีไซน์ที่เลิศหรูอลังการให้กับ เฟอร์นิเจอร์ เซฟเฟิลได้นำเสนอรูปแบบอันหลากหลายที่สามารถช่วยสร้างสรรค์เฟอร์นิเจอร์ในสไตล์ของแต่ละบุคคลเพื่อแสดงความเป็นตัวคุณ



Make your own choice.

Select a handle which matches with the design of your furniture perfectly to emphasize the design even more.

สร้างทางเลือกของคุณเอง
เลือกมือจับเฟอร์นิเจอร์ให้เข้ากับดีไซน์เฟอร์นิเจอร์ของคุณ



For more information, please contact our sales department.

หากท่านต้องการรายละเอียดเพิ่มเติม กรุณาติดต่อฝ่ายขายของเรา

บริษัทฯ ขอสงวนการเปลี่ยนแปลงรายละเอียดโดยมิได้มีการแจ้งล่วงหน้า (HTH อุปกรณ์ภายในห้องครัว 2555).

Info@hafele.co.th

Made-to-measure products and services

สินค้าและบริการแบบตามขนาด

topCo

The topCo service makes it possible for you to order conveniently ready-made components for immediate installation in furniture and equipment – even front the quantity of one. Made-to-measure aluminium frame doors, for example.

การบริการจาก topCo ทำให้คุณสะดวกสบายในการสั่งซื้ออุปกรณ์สำเร็จรูปพร้อมติดตั้งเข้ากับเฟอร์นิเจอร์ได้ทันที และใช้อุปกรณ์ที่รวมเป็นชิ้นเดียว ตัวอย่างเช่น กรอบเฟรมหน้าบานอลูมิเนียมแบบตามขนาด



We reserve the right to alter specifications without notice (HTH Design Kitchen Catalogue 2012).
บริษัทฯ ขอสงวนการเปลี่ยนแปลงรายละเอียดโดยมิได้มีการแจ้งล่วงหน้า (HTH อุปกรณ์ภายในห้องครัว 2555).

ALUSION Aluminium framed door program www.hafele.co.th/alusion

อีกหนึ่งความภูมิใจล่าสุดที่เฮเฟเล้นำเสนอ ALUSION www.hafele.co.th/alusion

ALUSION, Häfele's latest Aluminium framed door program offers innovative solutions for a wide variety of applications.

As always, our extensive selection of profiles and inserts help you to create a smooth and clean line for today's modern kitchen.

ALUSION อีกหนึ่งความภูมิใจล่าสุดที่เฮเฟเล้นำเสนอ กรอบบานอลูมิเนียมสำเร็จรูป เหมาะสำหรับการใช้งานที่หลากหลาย และเช่นเคยความไม่จำกัดของการเลือกรูปแบบ โปร์ไฟล์ และอุปกรณ์เสริมต่าง ๆ ช่วยให้ผู้ออกแบบขอบบานที่ราบลื่นและเรียบง่ายสำหรับห้องครัวที่ทันสมัยของวันนี้

Follow the simple step by step process to create your individual door, exact to your specifications:

1. Select one of two different door types hinge door or lift-up flap door
2. Select one of five different profile types
3. Select your door size and configuration
4. Select type of glass insert material
5. Select hinges and specific hinge positions
6. Select handle and specific handle positions
7. Select the quantity of doors required for your project

เพียงขั้นตอนง่ายๆ ไม่กี่ขั้นตอนคุณก็สามารถออกแบบกรอบบานตามที่คุณต้องการได้

1. เลือกลักษณะการใช้งานของกรอบที่คุณต้องการ แบบบานเปิดหรือบานยก
- 2.เลือกรูปแบบ Profile ของกรอบอลูมิเนียมที่ต้องการ
3. กำหนดขนาดและรูปแบบของอุปกรณ์ที่ใช้ร่วม
4. เลือกชนิดของกระจก
5. เลือกขนาดบานพับและกำหนดชนิดของบานพับ
6. เลือกมือจับและกำหนดตำแหน่งมือจับ
7. เลือกจำนวนของกรอบบานตามที่คุณต้องการ

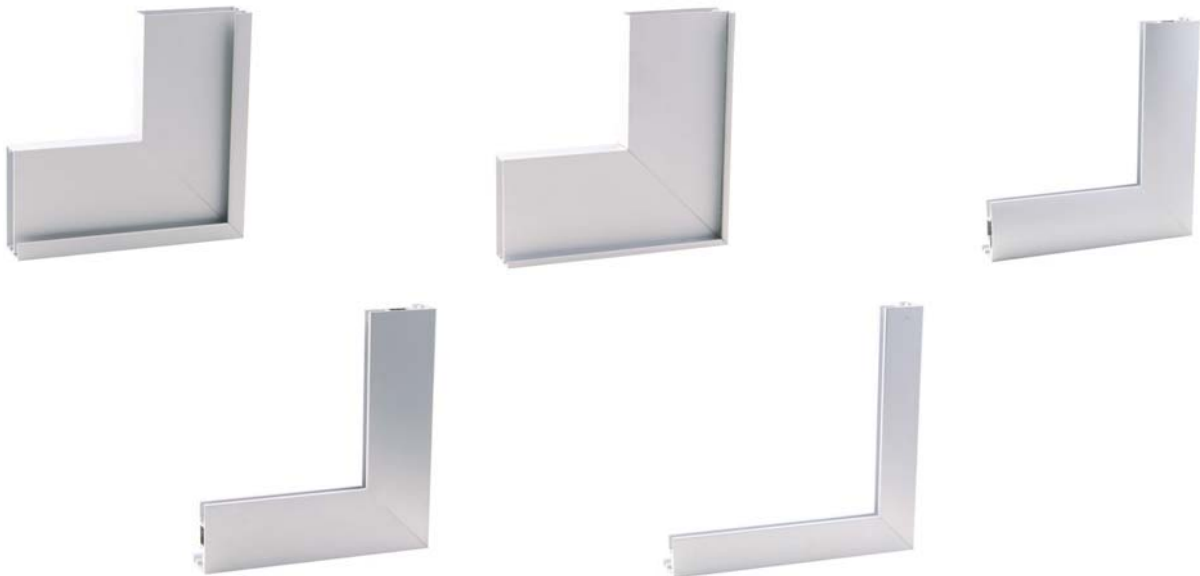

Order reference

Doors can be supplied assembled ready for installation.

All doors are quoted and supplied with all associated hardware in accordance with selected door type.

ข้อแนะนำในการสั่งซื้อ

กรอบบานอลูมิเนียมจะสำเร็จพร้อมที่จะติดตั้ง กรอบบานอลูมิเนียมทุกกรอบบานจะมีอุปกรณ์ครบชุดตามกำหนดของประเภทประตูที่เลือก

Aluminium frame profiles

รูปแบบของโปรไฟล์อลูมิเนียม

Profile type 1

โปรไฟล์แบบที่ 1

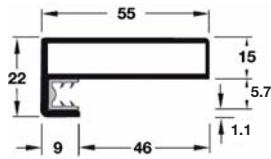

Length mm ความยาว มม.	Cat. No. รหัสสินค้า
4,000	563.85.904
5,000	563.85.906

Packing: 1 pc.
ขนาดบรรจุ: 1 ชิ้น

Profile type 2

โปรไฟล์แบบที่ 2

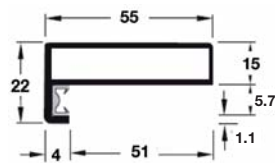

Length mm ความยาว มม.	Cat. No. รหัสสินค้า
4,000	563.85.914
5,000	563.85.916

Packing: 1 pc.
ขนาดบรรจุ: 1 ชิ้น

Profile type 3

โปรไฟล์แบบที่ 3

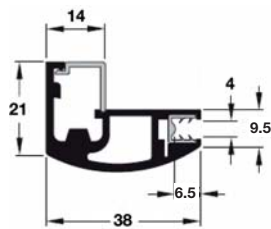

Length mm ความยาว มม.	Cat. No. รหัสสินค้า
2,500	563.27.901

Packing: 1 pc.
ขนาดบรรจุ: 1 ชิ้น

Profile type 4

โปรไฟล์แบบที่ 4

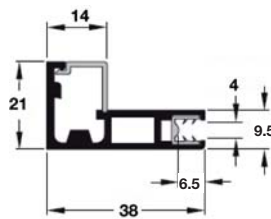

Length mm ความยาว มม.	Cat. No. รหัสสินค้า
2,500	563.26.901

Packing: 1 pc.
ขนาดบรรจุ: 1 ชิ้น

Profile type 5

โปรไฟล์แบบที่ 5

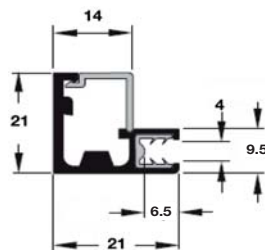

Length mm ความยาว มม.	Cat. No. รหัสสินค้า
2,500	563.25.901

Packing: 1 pc.
ขนาดบรรจุ: 1 ชิ้น

Note

All profile types may be used with hinged doors or lift-up flap doors.

หมายเหตุ

ทุกรูปแบบของโปรไฟล์อลูมิเนียมสามารถติดตั้งได้ทั้งแบบบานเปิดและบานยก

Glass

กระจก

- Profile type 1, 2: Glass thickness 5 mm
- Profile type 3, 4, 5: Glass thickness 4 mm

- โปรไฟล์แบบที่ 1, 2: กระจกหนา 5 มม.
- โปรไฟล์แบบที่ 3, 4, 5: กระจกหนา 4 มม.



Sand frosted glass*
กระจกฟุ้งทราย*



Frosted glass*
กระจกฝ้า*

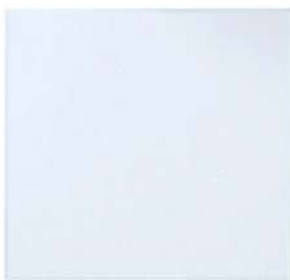

Clear glass*
กระจกใส*



Striped glass*
กระจกฟุ้งลายแถบเส้นใส*

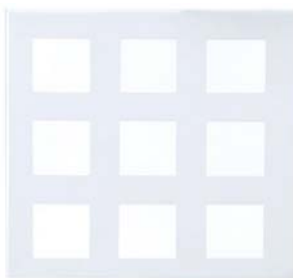

Chess glass*
กระจกฟุ้งลายหมากรุก*



Mirror
กระจกเงา



Painted glass black*
กระจกพ่นสีดำ*



Painted glass white*
กระจกพ่นสีขาว*

* On request also available as safety glass (tempered)
* สามารถสั่งผลิตเป็นกระจกนิรภัยได้

Hinged door

บานเปิด

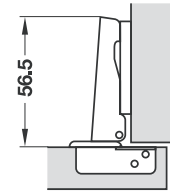

Full overlay
แบบทับขอบ

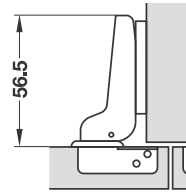

Half overlay
แบบกลางขอบ

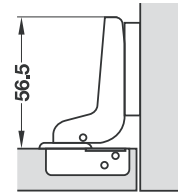

Inset
แบบในขอบ

Profile types 1, 2

โปรไฟล์แบบที่ 1, 2

Metallamat A hinges with mounting plate D = 6 mm
opening angel 110°

โปรไฟล์แบบที่ 1, 2 บานพับ Metallamat A
พร้อมฐานสูง D = 6 มม. มุมเปิด 110 องศา



Profile types 3, 4, 5

โปรไฟล์แบบที่ 3, 4, 5

Metallamat A hinges with mounting plate D = 6 mm
opening angel 110°

โปรไฟล์แบบที่ 1, 2 บานพับ Metallamat A
พร้อมฐานสูง D = 6 มม. มุมเปิด 110 องศา



Optional: Door damping system for mounting in drilled hole

อุปกรณ์เสริม: อุปกรณ์ปิดนุ่มนวล แบบตอกติดที่สัน

- An appropriate quantity of hinges will be included in accordance with the door height
- Select the hinges position
- Please order handles separately
- Select the handles position for the glass drilling
- จำนวนของบานพับขึ้นอยู่กับขนาดของหน้าบาน
- กรุณาระบุตำแหน่งบานพับ
- กรุณาสั่งมือจับแยกต่างหาก
- กรุณาระบุตำแหน่งของมือจับ เพื่อเจาะกระຈก

Suitable profiles for hinged door

รูปแบบโปรไฟล์สำหรับบานเปิด

Profile type 1

โปรไฟล์แบบที่ 1

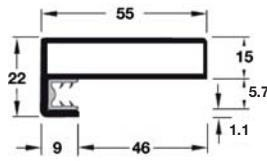

Length mm ความยาว มม.	Cat. No. รหัสสินค้า
4,000	563.85.904
5,000	563.85.906

Packing: 1 pc.
ขนาดบรรจุ: 1 ชิ้น

Profile type 2

โปรไฟล์แบบที่ 2

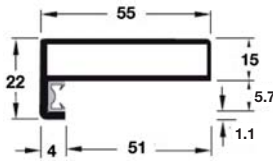

Length mm ความยาว มม.	Cat. No. รหัสสินค้า
4,000	563.85.914
5,000	563.85.916

Packing: 1 pc.
ขนาดบรรจุ: 1 ชิ้น

Profile type 3

โปรไฟล์แบบที่ 3

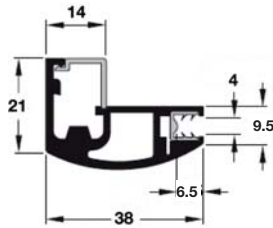

Length mm ความยาว มม.	Cat. No. รหัสสินค้า
2,500	563.27.901

Packing: 1 pc.
ขนาดบรรจุ: 1 ชิ้น

Profile type 4

โปรไฟล์แบบที่ 4

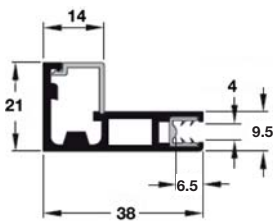

Length mm ความยาว มม.	Cat. No. รหัสสินค้า
2,500	563.26.901

Packing: 1 pc.
ขนาดบรรจุ: 1 ชิ้น

Profile type 5

โปรไฟล์แบบที่ 5

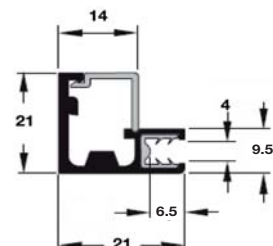

Length mm ความยาว มม.	Cat. No. รหัสสินค้า
2,500	563.25.901

Packing: 1 pc.
ขนาดบรรจุ: 1 ชิ้น

Note

All profile types may be used with hinged doors or lift-up flap doors.

หมายเหตุ

ทุกรูปแบบของโปรไฟล์อลูมิเนียมสามารถติดตั้งได้ทั้งแบบบานเปิดและบานยก

METALLAMAT A Concealed hinge, opening angle 110°

บานพับ METALLAMAT A มุมเปิด 110 องศา



- Material: Steel cup and hinge arm
- Finish: Nickel plated
- For door thickness: 16–22 mm
- Fixing door to carcass: Slide-on system
- Adjusting facility: 3-dimensional (with appropriate mounting plate)
- Version: With automatic closing spring

Cup dimension
ขนาดถ้วยบานพับ

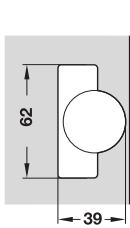

Drilling dimension for cup fixing
ขนาดรูเจาะสำหรับถ้วยบานพับ

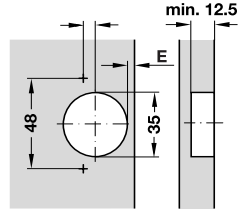

- วัสดุ: ถ้วยบานพับและแขนบานพับเป็นเหล็ก
- สี: สีนิกเกิล
- สำหรับประตูหนา: 16-22 มม
- ติดตั้งหน้าบานเข้ากับตู้: ระบบสไลด์
- การปรับ: ปรับแบบ 3 ทิศทาง (พร้อมฐานรองบานพับที่เหมาะสม)
- รูปแบบ: ปิดอัตโนมัติด้วยสปริง

Full overlay mounting

ติดตั้งแบบทับขอบ

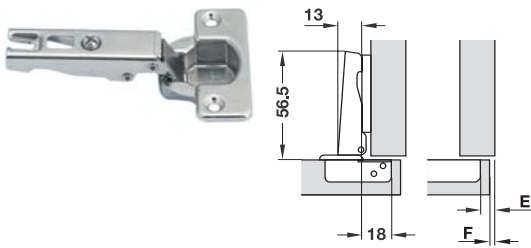

13	14	15	16	17	18	19	20	21	22	23	
						3	4	5	6	7	2
				3	4	5	6	7			4
		3	4	5	6	7					6
3	4	5	6	7							8

Distance to cup E mm
ระยะถ้วยบานพับถึงขอบประตู E มม.

Mounting plate distance mm
ขนาดฐานรองบานพับ มม.

Fixing version ติดตั้งแบบ	Cat. No. รหัสสินค้า
Screw fixing ติดตั้งด้วยสกรู	316.30.500

Packing: 1 pc.
ขนาดบรรจุ: 1 ชิ้น

Half overlay mounting

ติดตั้งแบบกลางขอบ

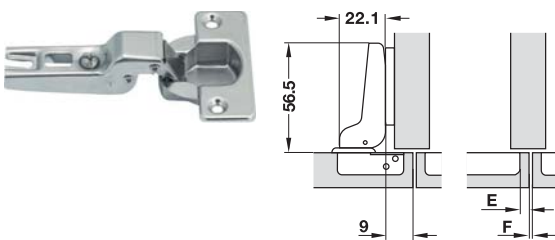

4	5	6	7	8	9	10	11	12	13	14	
						3	4	5	6	7	2
				3	4	5	6	7			4
		3	4	5	6	7					6
3	4	5	6	7							8

Distance to cup E mm
ระยะถ้วยบานพับถึงขอบประตู E มม.

Mounting plate distance mm
ขนาดฐานรองบานพับ มม.

Fixing version ติดตั้งแบบ	Cat. No. รหัสสินค้า
Screw fixing ติดตั้งด้วยสกรู	316.30.501

Packing: 1 pc.
ขนาดบรรจุ: 1 ชิ้น

Inset mounting

ติดตั้งแบบในขอบ

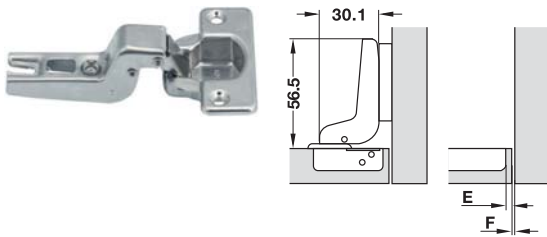

				-4	-3	-2	-1	
						3	4	6
					3	4	5	6
								8

Distance to cup E mm
ระยะถ้วยบานพับถึงขอบประตู E มม.

Mounting plate distance mm
ขนาดฐานรองบานพับ มม.

Fixing version ติดตั้งแบบ	Cat. No. รหัสสินค้า
Screw fixing ติดตั้งด้วยสกรู	316.30.502

Packing: 1 pc.
ขนาดบรรจุ: 1 ชิ้น

METALLAMAT A Concealed hinge for aluminium frame door, opening angle 110°

บานพับ METALLAMAT A สำหรับกรอบอลูมิเนียมแบบเฟรมแคบ



- Area of application For aluminium frame profile, width 23 mm straight or cambered
- Material: Zinc alloy sliding shoe, steel hinge arm
- Finish: Cup nickel plated, hinge arm nickel plated matt
- Adjusting facility: 3-dimensional (with appropriate mounting plate)
- Version: With automatic closing spring

Groove shape
รูปร่างของร่อง

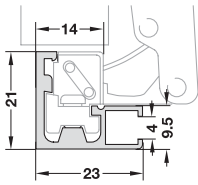

Installation
การติดตั้ง

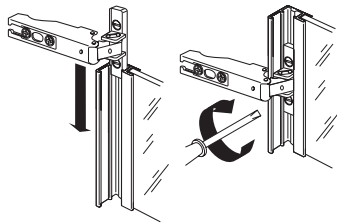

- รูปแบบการใช้งาน: สำหรับโปรไฟล์ของโครงอลูมิเนียม ความกว้าง 23 มม. แบบตรงหรือแบบโค้ง
- วัสดุ: ปีกซิงค์อัลลอยแบบสไลด์เข้าเฟรมโปรไฟล์ แขนบานพับแบบเหล็ก
- สี: ถ้วยสีนิกเกิล แขนและขาของบานพับสีนิกเกิลด้าน
- การปรับ: ปรับแบบ 3 ทิศทาง (พร้อมฐานรองบานพับที่เหมาะสม)
- รูปแบบ: ปิดอัตโนมัติด้วยสปริง

Full overlay mounting

ติดตั้งแบบทับขอบ

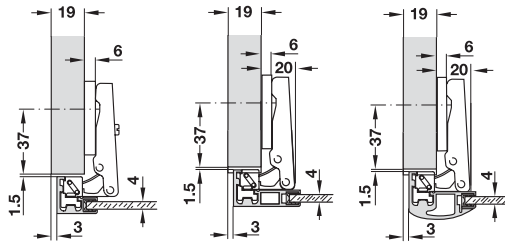

Fixing version ติดตั้งแบบ	Cat. No. รหัสสินค้า
Clamping ติดตั้งแบบแคลมป์	563.25.940

Packing: 1 pc.
ขนาดบรรจุ: 1 ชิ้น

Half overlay mounting

ติดตั้งแบบกลางขอบ

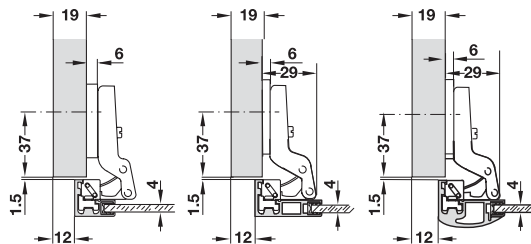

Fixing version ติดตั้งแบบ	Cat. No. รหัสสินค้า
Clamping ติดตั้งแบบแคลมป์	563.25.941

Packing: 1 pc.
ขนาดบรรจุ: 1 ชิ้น

Inset mounting

ติดตั้งแบบในขอบ

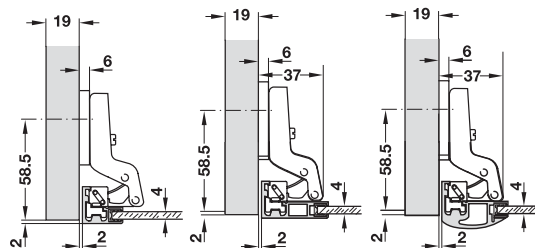

Fixing version ติดตั้งแบบ	Cat. No. รหัสสินค้า
Clamping ติดตั้งแบบแคลมป์	563.25.942

Packing: 1 pc.
ขนาดบรรจุ: 1 ชิ้น

METALLAMAT A Cruciform mounting plate

ที่รองบานพับแบบปีก METALLAMAT A

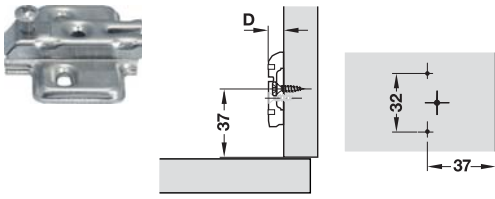

Choice of mounting plate

The different distance heights of the mounting plates allow adjustments to be made to the door overlay. The distance is determined by the mounting plate thickness. The starting point for determining the required distance is the desired type of mounting with a defined door overlay.

Standard mounting plate D = 6 mm

ตัวเลือกสำหรับการเลือกใช้ฐานรองบานพับ

การเลือกใช้ฐานรองบานพับระยะความสูงที่แตกต่างกันของฐานรองบานพับจะสัมพันธ์กับการทับของหน้าบาน โดยระยะความสูงจะถูกกำหนดโดยความสามารถในการทับขอบบานที่ต้องการขึ้นอยู่กับทางเลือกใช้ฐานรองบานพับที่มีความสูงต่างกัน โดยปกติจะใช้มาตรฐาน D=6 มม.

- Material: Steel
- Finish: Nickel plated
- Installation: For screwing in 32 mm series drilled holes, height adjustment via longitudinal slot, for chipboard screws

- วัสดุ: เหล็ก
- สี: สีนิกเกิล
- การติดตั้ง: ติดตั้งโดยใช้ระบบเจาะ 32 มม. ปรับสูงต่ำด้วยการปรับที่รูสลิต ติดตั้งด้วยสกรูชิพบอร์ด

4	5	6	7	8	9	10	11	12	13	14	
						3	4	5	6	7	2
					3	4	5	6	7		4
		3	4	5	6	7					6
3	4	5	6	7							8

Distance to cup E mm Mounting plate distance mm
ระยะถ้วยบานพับถึงขอบประตู E มม. ขนาดฐานรองบานพับ มม.

Distance D mm ระยะห่าง D มม.	Cat. No. รหัสสินค้า
2	316.51.502
4	316.51.504
6	316.51.506
8	316.51.508

METALLAMAT A Cover cap

ฝาปิด METALLAMAT A



- Material: Steel
- Finish: Nickel plated matt

- วัสดุ: เหล็ก
- สี: สีนิกเกิล

Version รูปแบบ	Cat. No. รหัสสินค้า
With Häfele logo พร้อมโลโก้เฮเฟล	316.36.510

Packing: 1 pc.
ขนาดบรรจุ: 1 ชิ้น

SMOVE Door damping system for mounting in drilled hole

อุปกรณ์ดูดซับแรงกระแทก SMOVE สำหรับการติดตั้งแบบเจาะฝัง

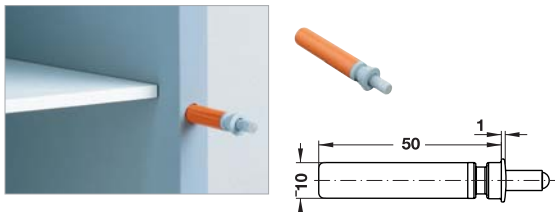

Installation information

Insert SMOVE into side panel of furniture opposite the hinge side. Performance is optimized by its central position in the furniture panel.

It is recommended for doors from 450–600 mm width. For door above a height of 1,600 mm or doors with aluminium or wooden frames it may be required to use 2 SMOVES which have to be inserted into top or bottom side panel of the furniture.

- Material: Plastic

- วัสดุ: พลาสติก

Finish สี	Cat. No. รหัสสินค้า
Grey สีเทา	356.33.509

Packing: 1 pc.
ขนาดบรรจุ: 1 ชิ้น

ข้อแนะนำในการติดตั้ง

ติดตั้งอุปกรณ์ดูดซับแรงกระแทกที่แผงข้างตู้เฟอร์นิเจอร์ซึ่งอยู่ตรงข้ามกับฝักบานพับ อุปกรณ์จะมีประสิทธิภาพสูงสุดหากติดตั้งที่บริเวณจุดกึ่งกลางของบานเฟอร์นิเจอร์

อุปกรณ์นี้เหมาะสำหรับใช้กับประตูกว้าง 450-600 มม.

สำหรับประตูที่มีความสูงมากกว่า 1,600 มม. หรือประตูโครงอลูมิเนียมหรือไม้ อาจต้องใช้อุปกรณ์ดูดซับแรงกระแทก 2 ชิ้น ติดตั้งบริเวณที่แผงข้างตู้ที่ตำแหน่งบนและล่างของตู้เฟอร์นิเจอร์

Lift-up flap door

บานยก



Order reference

Please order handles separately.

Select the handles position for the glass drilling. (Profile type 1 + 2)

ข้อแนะนำในการสั่งซื้อ

กรุณาสั่งมือจับแยกต่างหาก

กรุณาระบุตำแหน่งของมือจับ (โปรไฟล์แบบที่ 1 + 2)

Supplied with the following fittings:

จำหน่ายพร้อมอุปกรณ์:

For all profile types

เหมาะกับทุกโปรไฟล์

Häfele's special part to support lift-up flap doors.

An appropriate quantity of hinges will be included in accordance with the door width.

ด้วยอุปกรณ์ยกหน้าบานของเฮเฟอเล่และจำนวนบานพับที่เหมาะสมกับความกว้างของหน้าบาน



Pneumatic support

อุปกรณ์เปิดระบบนิวเมติก



Note

For all profile types

หมายเหตุ

เหมาะกับทุกโปรไฟล์

Force N แรง นิวตัน	Cat. No. รหัสสินค้า
80	372.01.901
100	372.01.902
120	372.01.903
160	372.01.904

Packing: 1 pc.
ขนาดบรรจุ: 1 ชิ้น

Lid stays with adjustable breaking effect

บานเปิดขึ้น พร้อมตัวปรับระดับการเบรค



Note

For profile type 1 + 2

หมายเหตุ

สำหรับโปรไฟล์แบบที่ 1 + 2

- Area of application: For wooden flaps and flaps with aluminium frame, also suitable as flap stay
- Opening angle: 90°
- Material: Zinc alloy lid, steel mounting bracket
- Finish: Nickel plated
- Version: With self-closing function
- Mounting: For left and right hand use

- ลักษณะการใช้งาน: สำหรับบานเปิดขึ้นไม้และบานเปิดขึ้นโครงอลูมิเนียม และเหมาะกับการใช้เป็นบานพับข้อศอกสำหรับบานเปิดลงด้วย
- มุมเปิด: 90°
- วัสดุ: ขาบานพับซิงค์อัลลอยด์, แบนยึดบานเหล็ก
- สี: สีนิกเกิ้ล
- รูปแบบ: ระบบควบคุมการปิดอัตโนมัติ
- ตำแหน่งติดตั้ง: ทั้งซ้ายและขวา

Edge distance mm ระยะห่างจากขอบ มม.	Cat. No. รหัสสินค้า
37	373.66.612

Packing: 1 pc.
ขนาดบรรจุ: 1 ชิ้น

Adapter for profile type 3, 4, 5

ตัวเชื่อมสำหรับโปรไฟล์แบบที่ 3, 4, 5

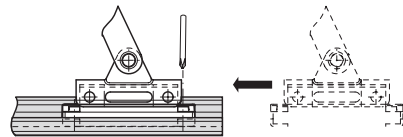
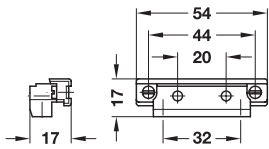

- Area of application: Fixing mounting plate to aluminium frame
- Finish: Nickel plated
- Installation: For clamp fixing with pre-installed screws

- ลักษณะการใช้งาน: ติดตั้งเพลาหนีบเข้ากับโครงอลูมิเนียม
- สี: สีนิกเกิล
- การติดตั้ง: สำหรับการติดตั้งแบบหนีบด้วยสกรูพร้อมติดตั้ง

Material วัสดุ	Cat. No. รหัสสินค้า
Zinc alloy ซิงค์อัลลอยด์	563.25.960

Packing: 1 pc.
ขนาดบรรจุ: 1 ชิ้น

Free 3677 Complete set, for one-piece flaps made of wood or with aluminium frame

ชุดอุปกรณ์ Free 3677 สำหรับบานเปิดบานเดียว สำหรับบานไม้หรือกรอบบานอลูมิเนียม



Note

For profile type 1 + 2

หมายเหตุ
สำหรับโปรไฟล์
แบบที่ 1 + 2

- Area of application: For wooden flaps and flaps with aluminium frame
- Opening angle: 90° or 100°
- Material: Steel fitting, plastic cover cap
- Finish: Fitting nickel plated, cover cap grey, RAL 9006
- Installation: Fitting for screw fixing, flap without tools (clip system) onto pre-mounted mounting bracket
- Features: Hinges not required, flap locks in any position, with soft close function

Adjustment facility

การปรับการใช้งาน

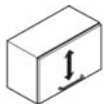

Height adjustment +1/-1.5
ปรับสูงต่ำ +1/-1.5

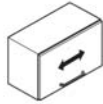

Side adjustment +1/-1.5
ปรับในแนวระนาบ +1/-1.5

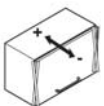

Tilt adjustment
ปรับในแนวตั้ง



Holding power adjustment
ปรับน้ำหนักในการเปิด

Sample measurement table for max. flap weight

ตารางหน่วยวัดตัวอย่าง สำหรับน้ำหนักสูงสุดของบาน

Model รุ่น	A	B	C	D	E	F
Flap height mm ความสูงบาน มม.	Flap weight kg น้ำหนักบาน กก.					
0-250	2.4-4.0	4.6-8.2	7.0-12.0	9.4-16.4	-	-
251-400	1.5-2.5	3.0-5.0	4.4-7.6	5.9-10.2	8.7-14.1	-
401-500	-	2.3-4.1	3.5-6.1	4.7-8.2	7.0-11.3	10.4-14.4
501-600	-	-	-	3.9-6.8	5.8-9.4	8.6-12.0
601-700	-	-	-	3.3-5.8	5.0-8.1	7.4-10.2

- ลักษณะการใช้งาน: สำหรับบานไม้หรือบานอลูมิเนียม
- มุมเปิด: 90° หรือ 100°
- วัสดุ: อุปกรณ์เหล็ก, ฝาปิดพลาสติก
- สี: อุปกรณ์สีนิกเกิล
- ฝาปิด: สีเทา RAL 9006
- การติดตั้ง: อุปกรณ์ติดตั้งด้วยสกรูหน้าบานไม่ต้องใช้เครื่องมือ (ระบบคลิปหนีบ) ติดตั้งแบบอิสระกับแป้นยึดบาน ไม่ต้องใช้บานพับ
- คุณสมบัติ: ไม่จำเป็นต้องใช้บานพับล็อคตำแหน่งหน้าบานได้ทุกจุด พร้อมระบบปิดแบบนุ่มนวล

Model รุ่น	Opening angle 90° มุมเปิด 90 องศา	Opening angle 100° มุมเปิด 100 องศา
A	372.91.521	372.91.511
B	372.91.522	372.91.512
C	372.91.523	372.91.513
D	372.91.524	372.91.514
E	372.91.525	372.91.515
F	372.91.526	372.91.516

Packing: 1 pc.
ขนาดบรรจุ: 1 ชิ้น

Tambour BB, with guide profile

บานม้วน Tambour พร้อมรางข้าง

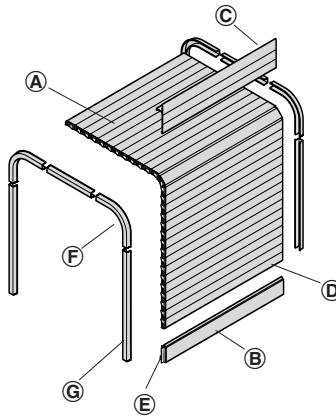

Application: Outside mounting
การใช้งาน: ติดตั้งด้านนอก



- Material: Plastic
- Finish: Silver coloured
- Running direction: Vertical or horizontal
- Max. carcass dimensions:
Vertical: Height 1,600 mm, width 800 mm
Horizontal: Height 1,200 mm, width 1,600 mm
- Mounting: For screw fixing or press into groove

- วัสดุ: พลาสติก
- สี: สีนเงิน
- ทิศทางการเปิด: แนวตั้งหรือแนวนอน
- ขนาดสูงสุดของตู้:
แนวตั้ง: สูง 1,600 มม., กว้าง 800 มม.
แนวนอน: สูง 1,200 มม., กว้าง 1,600 มม.
- การติดตั้ง: ติดตั้งด้วยสกรู หรือกดเข้าไปในร่อง

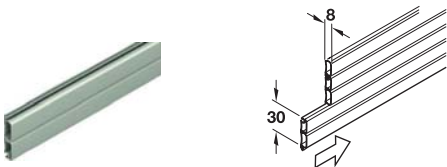

	Length mm ความยาว มม.	Cat. No. รหัสสินค้า
A Tambour door slats โปรไฟล์บานม้วน	2,500	442.20.920

Packing: 1 pc.
ขนาดบรรจุ: 1 ชิ้น

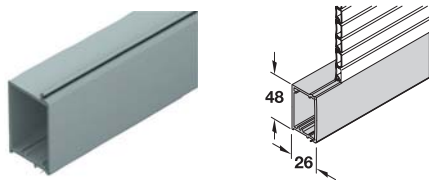

	Length mm ความยาว มม.	Cat. No. รหัสสินค้า
B Lock strip แกนสำหรับตัวล็อก	2,500	442.26.920

Packing: 1 pc.
ขนาดบรรจุ: 1 ชิ้น

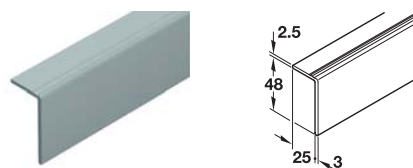

	Length mm ความยาว มม.	Cat. No. รหัสสินค้า
C Front panel โปรไฟล์ครอบ	2,500	442.28.970

Packing: 1 pc.
ขนาดบรรจุ: 1 ชิ้น



	Length mm ความยาว มม.	Cat. No. รหัสสินค้า
D Connecting handle profile มือจับกันเส้น	2,500	442.27.910

Packing: 1 pc.
ขนาดบรรจุ: 1 ชิ้น

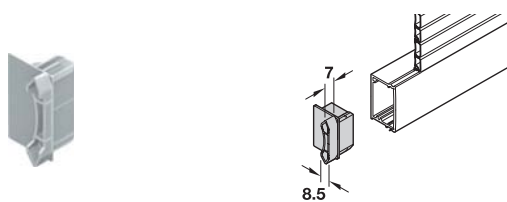

	Cat. No. รหัสสินค้า
E Lock strip guide ฝาปิดแกนสำหรับตัวล็อก	442.26.990

Packing: 1 or 10 pcs.
ขนาดบรรจุ: 1 หรือ 10 ชิ้น

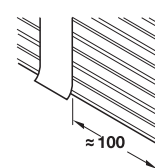

	Length mm ความยาว มม.	Cat. No. รหัสสินค้า
Cotton adhesive tape for glue fixing เทปกา	10,000	442.01.070

Packing: 1 roll
ขนาดบรรจุ: 1 ม้วน

Roller shutters, guides for outside mounting

รางข้างสำหรับการติดตั้งด้านนอก



	Cat. No. รหัสสินค้า
Ⓕ 90° curve guide track รางข้าง 90°	442.23.900

Packing: 1 pc.
ขนาดบรรจุ: 1 ชิ้น

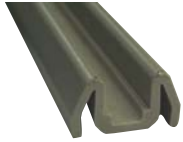

	Length mm ความยาว มม.	Cat. No. รหัสสินค้า
Ⓖ Guide track รางข้าง	2,500	442.29.950

Packing: 1 pc.
ขนาดบรรจุ: 1 ชิ้น

Roller shutters, guides for groove mounting

รางกันทอยสำหรับการติดตั้งในร่อง



Right snail
ขุดด้านขวา



Left snail
ขุดด้านซ้าย

Version รูปแบบ	Dim. (W x L x T) mm ขนาด (ก x ย x ส) มม.	Cat. No. รหัสสินค้า
Left large snail ขุดด้านซ้าย	104.5 x 374 x 10.5	442.57.921
Right large snail ขุดด้านขวา		442.57.922

Packing: 1 pc.
ขนาดบรรจุ: 1 ชิ้น

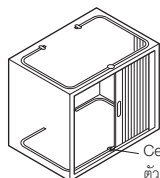
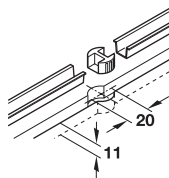

Centre stop
ตัวเบรคกลาง

	Cat. No. รหัสสินค้า
Centre stopper ตัวเบรคกลาง	442.56.992

Packing: 1 pc.
ขนาดบรรจุ: 1 ชิ้น

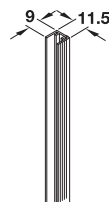

	Length mm ความยาว มม.	Cat. No. รหัสสินค้า
Track for groove รางสำหรับวางในร่อง	2,300	442.54.901

Packing: 1 pc.
ขนาดบรรจุ: 1 ชิ้น

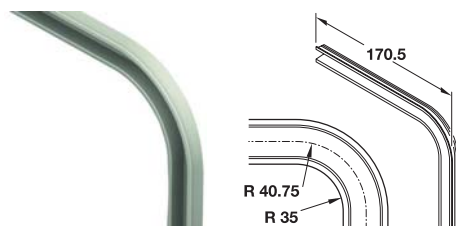

	Cat. No. รหัสสินค้า
90° blend track for groove รางโค้ง 90° สำหรับวางในร่อง	442.55.901

Packing: 1 pair
ขนาดบรรจุ: 1 คู่

Counterbalancing mechanism for roller shutters with vertical running direction

อุปกรณ์ม้วนบานม้วน ในทิศทางการปิดบานแนวตั้ง

For roller shutter weight of max. 6 kg

สำหรับบานม้วนน้ำหนักสูงสุด 6 กก.

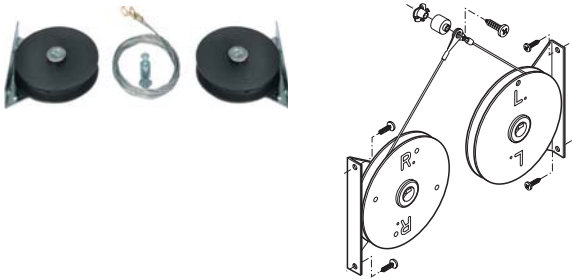

- For shutter width: 216–1,000 mm
- For shutter length: Max. 1,800 mm
- Material: Steel fitting and cable, plastic rollers with spring
- Finish: Fitting galvanized, side roller black
- Cable length: 1,600 mm

- ความกว้างของบานม้วน: 216-1,000 มม.
- ความยาวของบานม้วน: สูงสุด 1,800 มม.
- วัสดุ: รอกและสายเคเบิลเหล็ก, ลูกกลิ้งพลาสติก พร้อมสปริง
- สี: รอก สีกัลวาไนซ์, ลูกกลิ้งด้านข้าง สีดำ
- ความยาวของสายเคเบิล: 1,600 มม.

Installation

การติดตั้ง

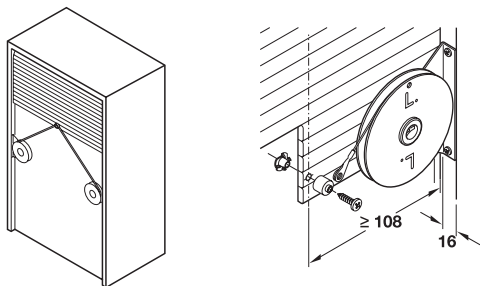

Mounting position depends on shutter size.

Please observe mounting instructions.

Cables must be mounted in the centre of the bottom edge.

ตำแหน่งการติดตั้งขึ้นอยู่กับขนาดของบานม้วน
กรุณาปฏิบัติตามคู่มือการติดตั้ง
สายเคเบิลต้องติดตั้งที่กึ่งกลางของขอบด้านล่าง

Supplied with

- 1 Pair of rollers with spring
- 2 Cables with fastening eyes
- 1 Set of fixing material
- 1 Set of installation instructions

อุปกรณ์

ลูกกลิ้งพร้อมสปริง 1 คู่
สายเคเบิลพร้อมตัวยึด 2 เส้น
ชุดอุปกรณ์สำหรับติดตั้ง 1 ชุด
ชุดคู่มือการติดตั้ง 1 ชุด

Cable length mm สายเคเบิล มม.	Cat. No. รหัสสินค้า
1,600	442.09.903

Packing: 1 set
ขนาดบรรจุ: 1 ชุด

Tambour AA Complete set

ระบบบานม้วน Tambour



- For use with 18 mm board thickness
- For use in a 500 or 600 mm wide cabinet
- For minimum cabinet depth 300 mm
- Set includes all parts required to create tambour door with handle profile, tambour mechanism, two side guides, slatted tambour door and front profile
- Shelf needed for unit to be fitted on
- For tambour door height up to 720 or 1,210 mm
- Stainless steel with satin anodised aluminium finish

- ใช้กับไม้หนา 18 มม.
- สำหรับตู้ที่มีความกว้าง 500 หรือ 600 มม.
- สำหรับตู้ที่มีความลึกอย่างน้อย 300 มม.
- ชุดประกอบด้วยอุปกรณ์ครบถ้วนสำหรับทำบานม้วนพร้อมมือจับโปรไฟล์กลไกบานม้วน, โถงสองด้าน, มือจับไม้และโปรไฟล์ด้านหน้า
- ชั้นต้องมีขนาดให้พอเหมาะกับชุดอุปกรณ์
- สำหรับบานม้วนที่มีความสูงไม่เกิน 720 หรือ 1,210 มม.
- สแตนเลสสีลูมิเนียมโนโครไซด์ด้าน

For cabinet width mm สำหรับความกว้างตู้ มม.	Tambour door height mm ความสูงบานม้วน มม.	Cat. No. รหัสสินค้า
500	720	443.10.921
600		443.10.931
500	1,210	443.10.922
600		443.10.932

Packing: 1 set
ขนาดบรรจุ: 1 ชุด



Set includes all necessary parts to create a tambour door.
อุปกรณ์ครบชุดสำหรับบานเลื่อน

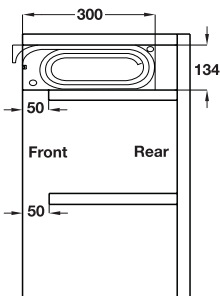

Note

Please note board and shelves are not included.

ข้อแนะนำในการสั่งซื้อ

แผ่นไม้และชั้นวางไม่รวมอยู่ในชุด

Tambour glass door for vertical and horizontal running direction

ระบบบานม้วนกระจก Tambour สำหรับทิศทางการเลื่อนแบบแนวตั้งและแนวนอน



- Material: Satin-frosted tambour glass door, plastic guide elements and guide profile, aluminium guide rails
- Running direction: Vertical/horizontal
- Installation: Front hung
- วัสดุ: บานม้วนกระจกแบบผ้า ตัวยึดและรางโกลด์พลาสติก รางอลูมิเนียม
- ทิศทางการเลื่อน: แนวตั้ง/แนวนอน
- การติดตั้ง: ติดตั้งแบบแขวนด้านหน้า



For more information, please contact our sales department.

หากท่านต้องการรายละเอียดเพิ่มเติม กรุณาติดต่อฝ่ายขายของเรา

Info@hafele.co.th

Ultra 15 FC, door weight up to 15 kg for wall units

อุปกรณ์บานเลื่อน Ultra 15 FC สำหรับประตูน้ำหนักไม่เกิน 15 กก. ตู้ลอยแขวนบน

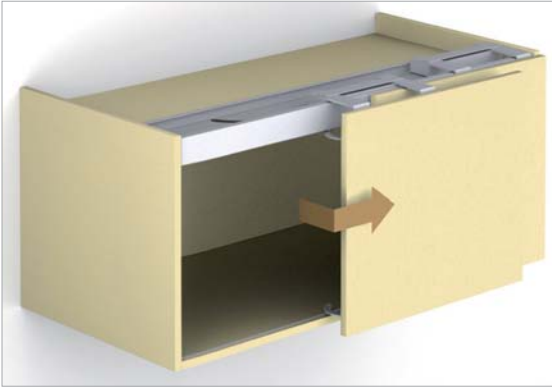

Flatfront version

With integrated soft closing mechanism

รูปแบบปิดบานแล้วอยู่ในระนาบเดียวกัน

พร้อมระบบปิดแบบนุ่มนวล

- Door height: Max. 1,200 mm
- Door width: 600–1,200 mm
- Door thickness (including handle): 18–45 mm
- Height adjustment: With hexagon head screw
- Depth: Fitting without door min. 185 mm
- Version: For 2 doors, with soft closing mechanism
- Material thickness: 19 mm
- Symmetrical door arrangement
- Distance from handle to door edge: Min. 20 mm

- ความสูงประตู: สูงสุด 1,200 มม.
- ความกว้างประตู: 600-1,200 มม.
- ความหนาประตู: รวมมือจับ 18-45 มม.
- การปรับความสูง: โดยปรับสกรูหัวหกเหลี่ยม
- ความลึก: อุปกรณ์ไม่รวมหน้าบาน น้อยสุด 185 มม.
- ประเภท: สำหรับ 2 บาน พร้อมระบบปิดแบบนุ่มนวล
- ความหนาวัสดุ: 19 มม.
- รูปแบบหน้าบานแบบ 1/1
- ระยะห่างระหว่างมือจับถึงขอบประตู: อย่างน้อย 20 มม.

Installation dimensions

ระยะติดตั้งอุปกรณ์

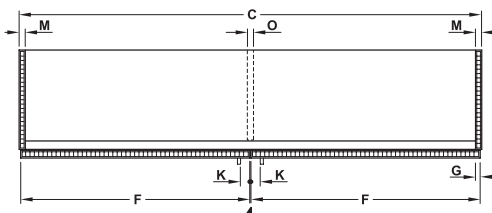
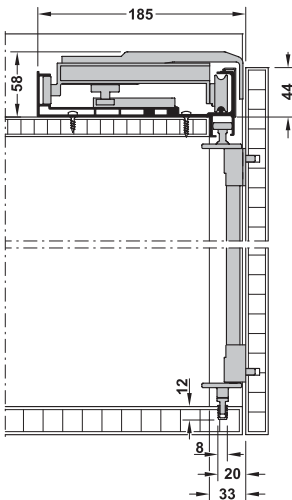

Door leaf protrusion = 39 mm + G - (O/2)

ทิศทางการเปิด

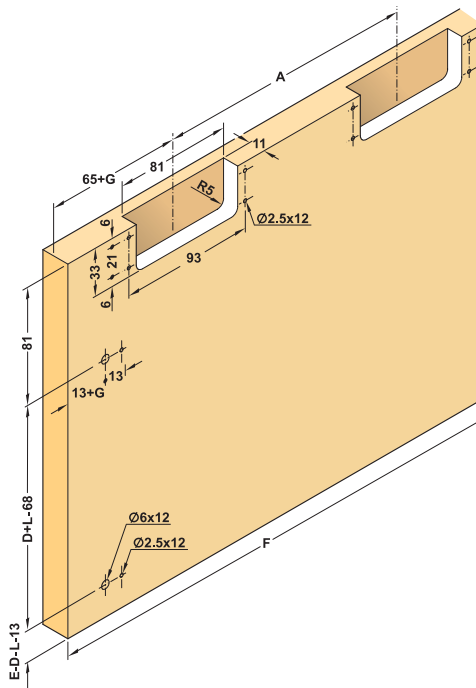

Set ชุดอุปกรณ์	Cabinet width mm สำหรับความกว้างตู้ มม.	Door width mm ความกว้างภายในตู้ มม.	Dim. A mm ขนาด A มม.	Cat. No. รหัสสินค้า
Complete fitting set for 2 doors	1,200	596	205.5	406.11.221
อุปกรณ์ครบชุดสำหรับ 2 บาน	1,800	896	355.5	406.11.224
	2,400	1,196	505.5	406.11.227

Packing: 1 set

ขนาดบรรจุ: 1 ชุด

Ultra 15 UC, door weight up to 15 kg for side board and base unit

อุปกรณ์บานเลื่อน Ultra 15 UC, สำหรับประตูน้ำหนักไม่เกิน 15 กก. - สำหรับตู้แขวนล่าง



Flatfront version

With integrated soft closing mechanism

รูปแบบปิดบานแล้วอยู่ในระนาบเดียวกัน
พร้อมระบบปิดแบบนุ่มนวล

- Door height: Max. 1,200 mm
- Door thickness (including handle): 18–45 mm
- Height adjustment: With hexagon head screw
- Depth: Fitting without door min. 185 mm
- Version: For 2 doors, with soft closing mechanism
- Material thickness: 19 mm
- Symmetrical door arrangement
- Distance from handle to door edge: Min. 20 mm

- ความสูงประตู: สูงสุด 1,200 มม.
- ความกว้างประตู: 600 ถึง 1,200 มม.
- ความหนาประตู: รวมมือจับ 18-45 มม.
- การปรับความสูง: โดยปรับสกรูหัวหกเหลี่ยม
- ความลึก: อุปกรณ์ไม่รวมหน้าบาน อย่างน้อย 185 มม.
- ประเภท: สำหรับ 2 บาน พร้อมระบบปิดแบบนุ่มนวล
- ความหนาวัสดุ: 19 มม.
- รูปแบบหน้าบานแบบ 1/1
- ระยะห่างระหว่างมือจับถึงขอบประตู: อย่างน้อย 20 มม.

Installation dimension

ระยะการติดตั้ง

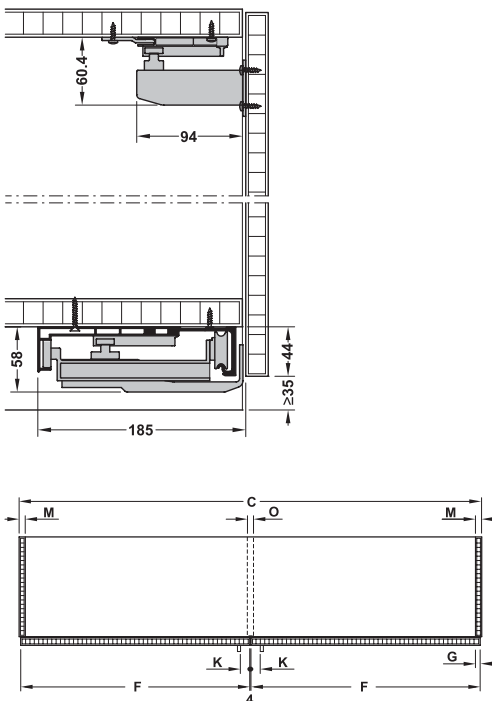

Door leaf protrusion = 38 mm + G
ทิศทางการเปิด

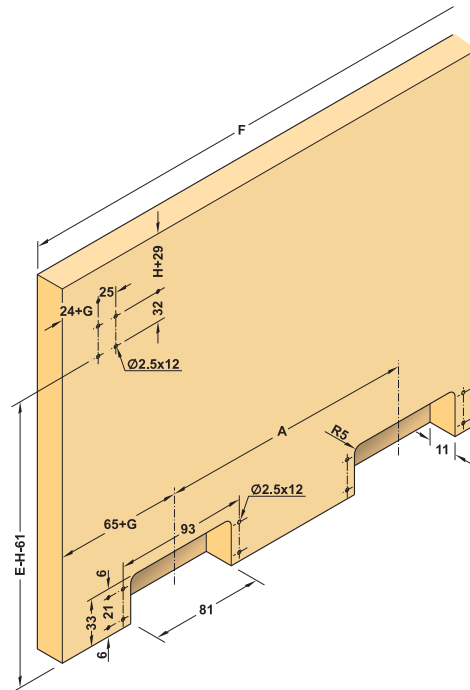

Set ชุดอุปกรณ์	Cabinet width mm สำหรับความกว้างตู้ มม.	Door width mm ความกว้างภายในตู้ มม.	Dim. A mm ขนาด A มม.	Cat. No. รหัสสินค้า
Complete fitting set for 2 doors อุปกรณ์ครบชุดสำหรับ 2 บาน	1,200	596	194.5	406.11.201
	1,400	696	244.5	406.11.202
	1,600	796	294.5	406.11.203
	1,800	896	344.5	406.11.204
	2,000	996	394.5	406.11.205
	2,200	1,096	444.5	406.11.206
	2,400	1,196	494.5	406.11.207

Packing: 1 set
ขนาดบรรจุ: 1 ชุด

Ultra 35 for wardrobes, door weight up to 35 kg

อุปกรณ์บานเลื่อน Ultra 35 สำหรับตู้เสื้อผ้า รองรับน้ำหนักบานได้ไม่เกิน 35 กก.



- Door height: Max. 2,200 mm
- Door width: 600–1,800 mm
- Door thickness (including handle): 18–45 mm
- Height adjustment: With hexagon head screw
- Version: For 2 doors with damping device
- Material thickness: 19 mm

- ความสูงหน้าบาน: สูงสุด 2,200 มม.
- ความกว้างหน้าบาน: 600 ถึง 1,800 มม.
- ความหนาหน้าบาน: รวมมือจับ: 18-45 มม.
- การปรับความสูง: ปรับด้วยสกรูหัวหกเหลี่ยม
- รูปแบบ: สำหรับบานเลื่อน 2 บานพร้อมระบบปิดแบบนุ่มนวล
- ความหนาวัสดุ: 19 มม.



Flatfront version

With integrated soft closing mechanism

รูปแบบปิดบานแล้วอยู่ในระนาบเดียวกัน

พร้อมระบบปิดแบบนุ่มนวล

Installation dimension

ระยะติดตั้งอุปกรณ์

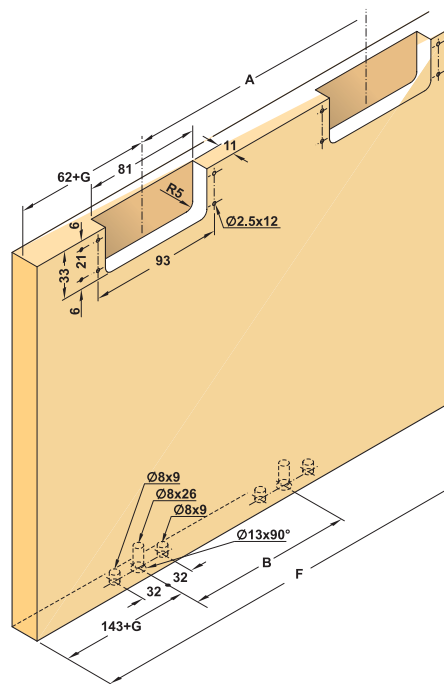
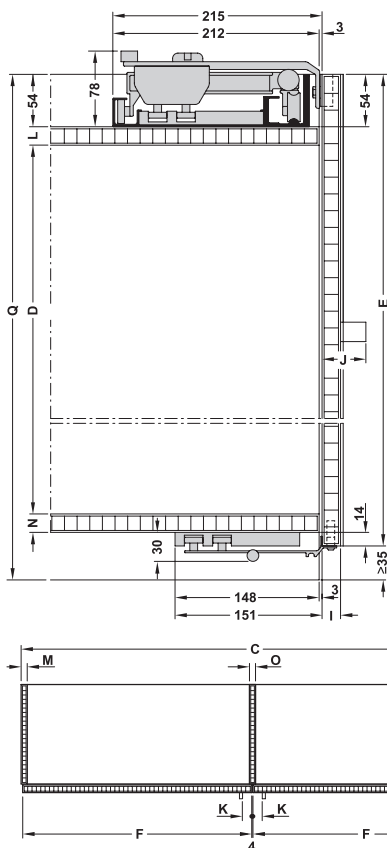

Set ชุดอุปกรณ์	Cabinet width mm สำหรับความกว้างตู้ มม.	Door width mm ความกว้างภายในตู้ มม.	Dim. A mm ขนาด A มม.	Cat. No. รหัสสินค้า
Complete fitting set for 2 doors	1,200	596	205.5	406.11.021
อุปกรณ์ครบชุดสำหรับ 2 บาน	1,800	896	355.5	406.11.024
	2,400	1,196	505.5	406.11.027

Packing: 1 set

ขนาดบรรจุ: 1 ชุด

Ultra 70 for wardrobes, door weight up to 70 kg

อุปกรณ์บานเลื่อน Ultra 70 สำหรับตู้เสื้อผ้า รองรับน้ำหนักบานได้ไม่เกิน 70 กก.

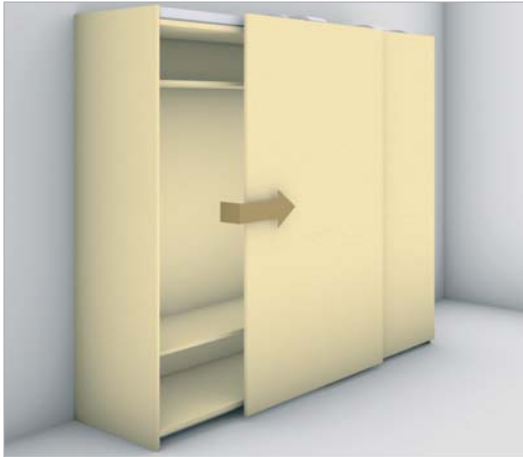

- Door height: Max. 3,000 mm
- Door width: 800–1,800 mm
- Door thickness: Incl. handle 18–45 mm
- Side wall thickness: 25 mm
- Height adjustment: With hexagon key
- Version: For 2 doors with soft closing mechanism
- Symmetrical door

- ความสูงหน้าบาน: ไม่เกิน 3,000 มม.
- ความกว้างหน้าบาน: 800-1,800 มม.
- ความหนาหน้าบาน: รวมมือจับ 18-45 มม.
- ความหนาแผงข้าง: 25 มม.
- การปรับความสูง: ปรับด้วยประแจหกเหลี่ยม
- รูปแบบ: สำหรับ 2 บานพร้อมระบบปิดแบบนุ่มนวล
- รูปแบบหน้าบานแบบ 1/1



Flatfront version

With integrated soft closing mechanism

รูปแบบปิดบานแล้วอยู่ในระนาบเดียวกัน

พร้อมระบบปิดแบบนุ่มนวล

Installation dimension

ระยะติดตั้งอุปกรณ์

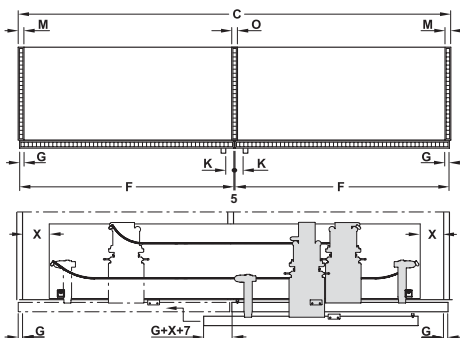
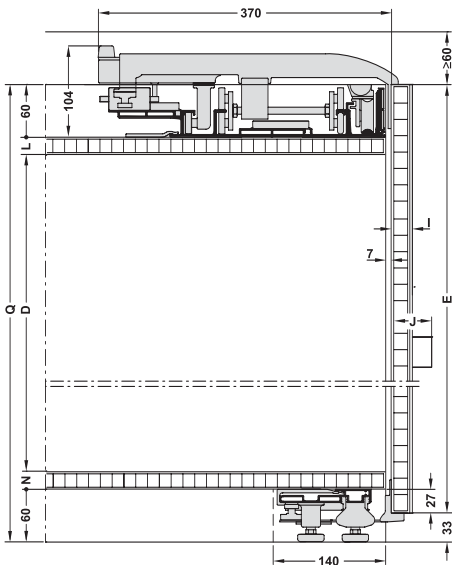

Door height calculation $E = D + L + N + 60 \text{ mm} + 27 \text{ mm}$

Total calculation $Q = E + 33 \text{ mm}$

Door overlap calculation $G + X + 7 \text{ mm}$

การคำนวณความสูงหน้าบาน $E = D + L + N + 60 \text{ มม.} + 27 \text{ มม.}$

การคำนวณโดยรวม $Q = E + 33 \text{ มม.}$

การคำนวณการทับหน้าบาน $= G + X + 7 \text{ มม.}$

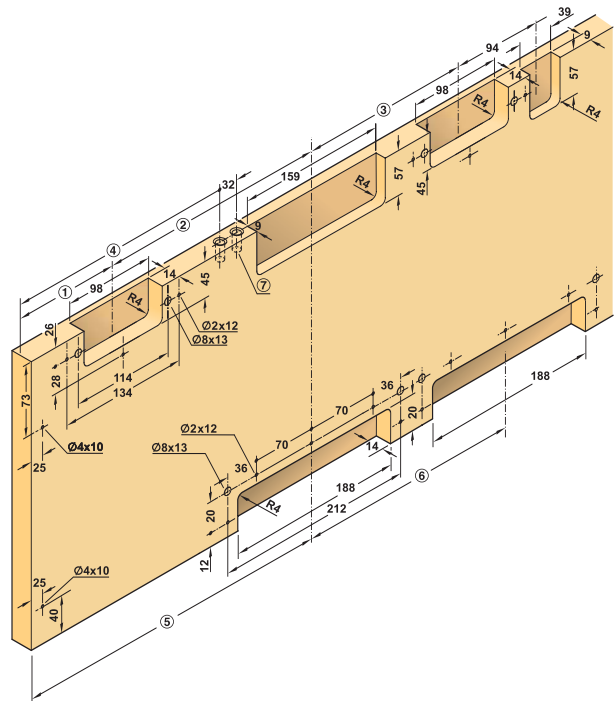

Set ชุดอุปกรณ์	Cabinet width mm สำหรับความกว้างตู้ มม.	Door width mm ความกว้างหน้าบาน มม.	Cat. No. รหัสสินค้า
Complete fitting set for 2 doors	1,600–1,799	821– 920	406.11.050
	1,800–1,999	921–1,020	406.11.051
อุปกรณ์ครบชุดสำหรับ 2 บาน	2,000–2,199	1,021–1,120	406.11.052
	2,200–2,399	1,121–1,220	406.11.053
	2,400–2,599	1,221–1,320	406.11.054
	2,600–2,799	1,312–1,420	406.11.055
	2,800–2,999	1,421–1,520	406.11.056
	3,000–3,199	1,521–1,620	406.11.057
	3,200–3,399	1,621–1,720	406.11.058
	3,400–3,599	1,721–1,820	406.11.059
	3,600–3,799	1,821–1,920	406.11.060
	3,800–3,999	1,921–2,020	406.11.061

Packing: 1 set
ขนาดบรรจุ: 1 ชุด

Ultra 20 Swing Door fitting, door weight up to 20 kg

บานเปิดแบบเปิดออกข้าง Ultra 20 Swing, สำหรับประตูน้ำหนักไม่เกิน 20 kg

smus



A

Internal drawers can be used, incl. soft close mechanism
สามารถใช้งานลิ้นชักแบบปกติ (ไม่ต้องเสริมพร้อมระบบปิดแบบนุ่มนวล

- Area of application: Door swings out to the front and to the side when being opened, allowing unlimited access to the cabinet interior, can be used for single doors, double doors with straight cabinet design and for corner solutions
- Internal cabinet width: Min. 398 or 475 mm
- Internal cabinet height: Max. 2,576 mm
- Adjustment facility: ± 4 mm vertically, ± 2 mm horizontally, ± 4 mm tilting angle adjustment
- Material: Zinc alloy
- Finish: Powder coated silver coloured

- ลักษณะการใช้งาน: สำหรับประตูเปิดแบบเหวี่ยงออกด้านหน้าแล้วจะเลื่อนออกด้านข้างจนสุด, เพื่อให้สามารถใช้งานภายในตู้ได้อย่างสูงสุด, สามารถใช้เป็นบานเดี่ยว บานคู่ แบบดีไซน์เรียบง่ายหรือบานเข้ามุม
- ขนาดตู้ (ภายใน) กว้าง: ต่ำสุด 398 หรือ 475 มม.
- ขนาดตู้ (ภายใน) สูง: สูงสุด 2,576 มม.
- ระยะปรับ: ± 4 มม. แนวตั้ง, ± 2 มม. แนวนอน และ ± 4 มม. สำหรับมุมปรับเอียง
- วัสดุ: ซิงค์อัลลอยด์
- สี: สีฝุ่น สีเงิน

Installation dimensions

ระยะติดตั้งอุปกรณ์

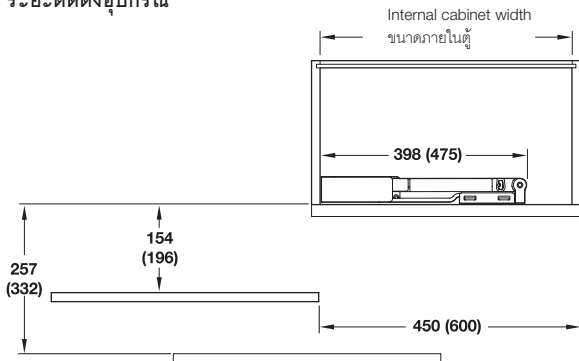

Single door

แบบบานเดี่ยว

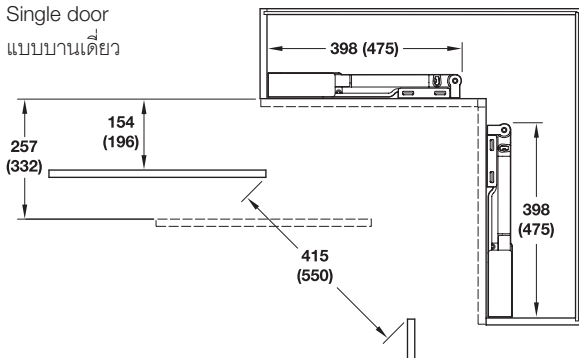

Corner solution with double door

การติดตั้งบานคู่แบบเข้ามุม

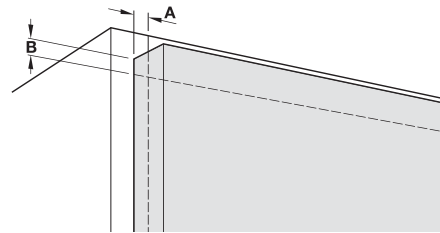
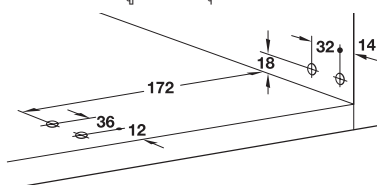

B = Top and bottom door overlay

A = Lateral door overlay

B = ระยะทับขอบของหน้าบานด้านบนและล่าง

A = ระยะทับขอบหน้าบานด้านข้าง

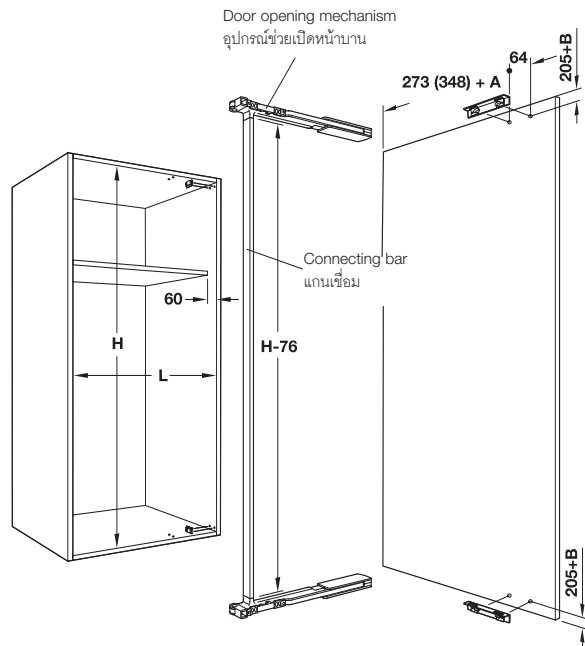

Door opening mechanism

อุปกรณ์ช่วยเปิดหน้าบาน

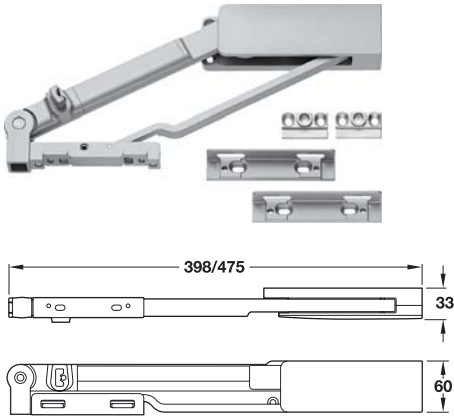

Supplied with

- 2 Handed fittings for fixing to cabinet ceiling and floor
- 2 Door mounting brackets

smuso

อุปกรณ์

อุปกรณ์ติดตั้งสำหรับติดตั้งตู้ส่วนบนและส่วนล่าง 2 ตัว
ฉากยึดประตู 2 ตัว

Version รูปแบบ	Carcase width ความกว้างของตู้	Max. door travel mm ระยะชักมากที่สุด มม.	Cat. No. รหัสสินค้า
With soft close มีระบบปิดแบบนุ่มนวล	Min. 398 mm	450	407.32.906
	Min. 475 mm	600	407.32.907

Packing: 1 set.
ขนาดบรรจุ: 1 ชุด

Fitting set for aluminium framed door

ชุดอุปกรณ์ติดตั้งสำหรับประตูเฟรมอลูมิเนียม

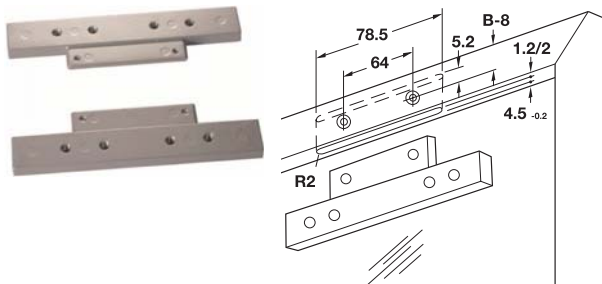

Area of application ลักษณะการใช้งาน	Cat. No. รหัสสินค้า
For connecting to aluminium framed doors สำหรับติดตั้งประตูเฟรมอลูมิเนียมการใช้งาน	407.32.920

Packing: 1 set
ขนาดบรรจุ: 1 ชุด

Centre hinge

บานพับตรงกลาง

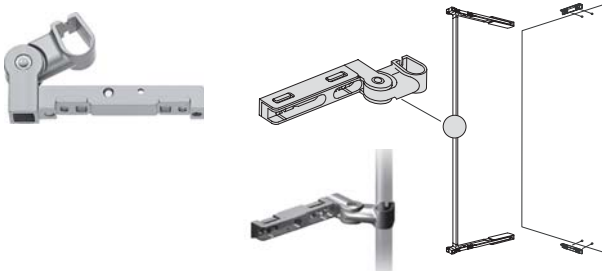

Area of application ลักษณะการใช้งาน	Cat. No. รหัสสินค้า
Stabilize the door and prevent bending เพื่อเพิ่มความมั่นคงให้แก่ประตูและป้องกันประตูโก่ง	407.32.930

Packing: 1 pc.
ขนาดบรรจุ: 1 ชิ้น

Connecting bar

แกนเชื่อม

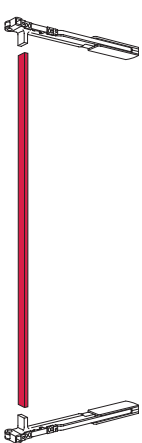

- Version: Can be cut down to size
- Correct size of connecting bar is installation height - 76 mm

- สามารถตัดตามความยาวที่ต้องการได้
- สามารถตัดให้ได้ขนาดที่ต้องการได้โดยใช้ระยะติดตั้ง -76 มม.

Length mm ความยาว มม.	Cat. No. รหัสสินค้า
2,500	407.32.910

Packing: 1 pc.
ขนาดบรรจุ: 1 ชิ้น

Ultra 50 Swing Door opening mechanism, door weight up to 50 kg

อุปกรณ์บานเปิด Ultra 50 Swing สำหรับหน้าบานน้ำหนักไม่เกิน 50 กก.

smuso



- Area of application: For large cabinet and connecting doors
- Internal cabinet width: 780-1,180 mm
- Adjustment facility: ± 2 mm vertically, 8 mm horizontally at bottom, ± 15 mm tilting angle adjustment at top
- Material: Aluminium
- Finish: Powder coated

- ลักษณะการใช้งาน: เหมาะสำหรับตู้ขนาดใหญ่และบานต่อ
- ความกว้างภายในตู้: 780-1,180 มม.
- การปรับขนาด ± 2 มม. ในแนวตั้ง, 8 มม. ในแนวนอน เฉพาะด้านล่างเท่านั้น ± 15 สำหรับการปรับแบบลาดเอียงด้านบน
- วัสดุ: อลูมิเนียมฉลิต
- การเคลือบสี: เคลือบด้วยการพ่นสีฝุ่นอุตสาหกรรม



With soft closing mechanism.

Inset drawers can be used.

พร้อมด้วยระบบปิดแบบนุ่มนวล

สามารถใช้ได้กับตู้ที่มีลิ้นชักอยู่ด้านในได้

Installation dimensions

ระยะติดตั้งอุปกรณ์

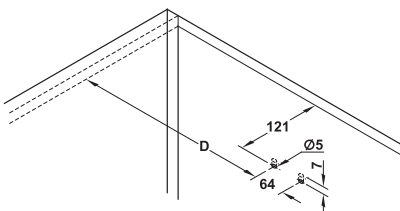
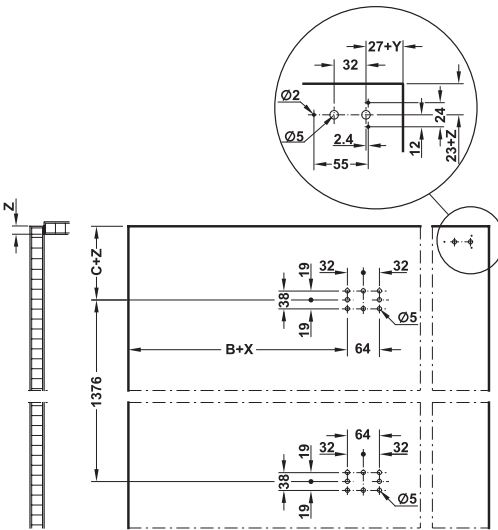

Application

การใช้งาน

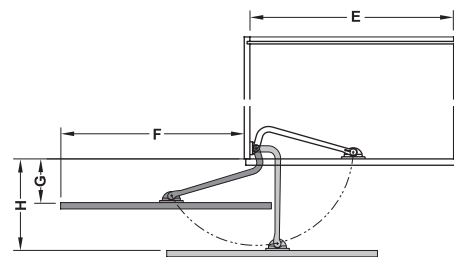
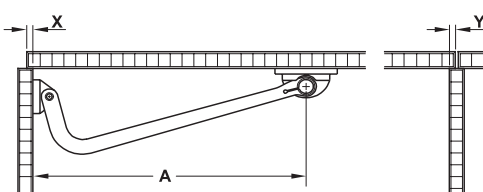

Type ขนาด	Dim. A mm ขนาด A มม.	Dim. A mm ขนาด A มม.	Dim. A mm ขนาด A มม.	Dim. A mm ขนาด A มม.
Motion V1	460.5	428.5	62.5	466.0
Motion V2	515.0	483.0	63.0	500.5
Motion V3	613.0	581.0	66.5	598.5

Type ขนาด	Dim. A mm ขนาด A มม.	Dim. A mm ขนาด A มม.	Dim. A mm ขนาด A มม.	Dim. A mm ขนาด A มม.
Motion V1	780-880	818.0	155.0	405.0
Motion V2	880-980	930.0		460.0
Motion V3	980-1,180	1,127.0	180.0	560.0

Type ขนาด	Intern. cabinet width mm ความกว้างภายในตู้ มม.	Door weight kg น้ำหนักบาน กก.	Cat. No. รหัสสินค้า
Motion V1	780-880	50	407.33.501
Motion V2	880-980		407.33.502
Motion V3	980-1,180	40	407.33.503

Packing: 1 set
ขนาดบรรจุ: 1 ชิ้น

Synchronising bar

ก้านยึดสำหรับเชื่อมต่อ

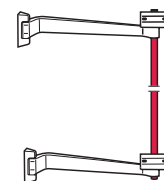

Material วัสดุ	Finish สี	Cat. No. รหัสสินค้า
Steel เหล็ก	Chrome plated สีโครม	407.33.510

Packing: 1 pc.
ขนาดบรรจุ: 1 ชิ้น

Aluminium frame system for wooden doors

ระบบโครงอลูมิเนียม สำหรับประตูไม้



- Area of application: As edge for particle boards
- Material: Aluminium
- Finish: Silver coloured anodized
- For wooden thickness: 19.5 mm

- ลักษณะการใช้งาน: ใช้เป็นขอบสำหรับกระดานพาร์ติเคิล
- วัสดุ: อลูมิเนียม
- สี: สีเงินอโนไดซ์
- ความหนาของไม้: 19.5 มม.

Profile 21 x 2.5 mm

โครง 21 x 2.5 มม.

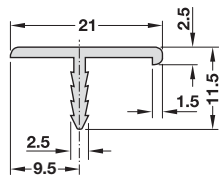

Length mm ความยาว มม.	Cat. No. รหัสสินค้า
2.500	563.31.900

Packing: 1 pc.
ขนาดบรรจุ: 1 ชิ้น

Profile 21 x 8 mm

โครง 21 x 8 มม.

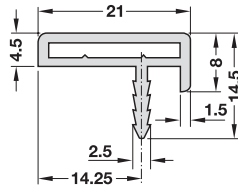

Length mm ความยาว มม.	Cat. No. รหัสสินค้า
2.500	563.30.900

Packing: 1 pc.
ขนาดบรรจุ: 1 ชิ้น

Corner connector

ตัวต่อมุม

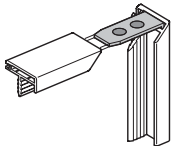

Cut aluminium profiles to 45° mitre. Push in corner connector and clamp both frame profiles.

ตัดโครงจากอลูมิเนียมให้เฉียง 45° แล้วผลักตัวต่อมุมเข้าไป และยึดโครงทั้งสองชิ้นเข้าด้วยกัน โดยใช้สลักยึด

Material วัสดุ	Finish สี	Cat. No. รหัสสินค้า
Steel เหล็ก	Zinc plated สีซิงค์	563.30.999

Packing: 1 set
ขนาดบรรจุ: 1 ชุด

Aluflex 80 Sliding door system: A wealth of options for people who want the best!

ระบบบานเลื่อน Aluflex 80: ทางเลือกที่หลากหลายสำหรับผู้ที่ต้องการในสิ่งที่ดีที่สุด!

Escape the mundane and discover something special:

Unusual inspirations and surprising solutions to your space requirements – the Aluflex 80 can do all of this. Let us tempt you with the ideas on the following pages. Let yourself be swept along by the surprising solutions for kitchens, dining rooms, bathrooms, offices and hallways.

Discover new storage space and uses for slopes, recess and stairs that you never even dreamed of!

Make more of your rooms and your furniture – with Aluflex 80!

หลีกเลี่ยงจากสิ่งเดิมๆ เพื่อค้นพบสิ่งใหม่ๆ ที่พิเศษ:

แรงบันดาลใจที่พิเศษและทางเลือกที่นำอิสรจรรยเพื่อตอบสนองความต้องการในการใช้งานพื้นที่ของคุณ ด้วย Aluflex 80

ทำให้เรานำเสนอแนวคิดใหม่ๆ ตามหน้าที่จะกล่าวต่อไปนี้ ปล่อยตัวให้ล่องลอยไปกับทางเลือกที่นำอิสรจรรยสำหรับห้องครัว ห้องรับประทานอาหาร ห้องน้ำ สำนักงานและทางเดิน ค้นพบพื้นที่เก็บของแบบใหม่ที่มีทั้งแบบเอียง แบบตัดเต็มบานและแบบตรงอย่างที่คุณไม่เคยคาดคิดมาก่อน

ตกแต่งห้องและเฟอร์นิเจอร์ของคุณด้วย Aluflex 80



Design concept: Cabinet wall in living/sleeping area

Aluflex 80 hardware system with 3 doors, double running and guide track, silver coloured anodized frame profile

รูปแบบการออกแบบ: กำแพงตู้ในห้องนั่งเล่น/ห้องนอน
ระบบอุปกรณ์ Aluflex 80 แบบ 3 บาน รางคู่และรางไกด์
กรอบเฟรมสีเงินอโนไดซ์



Design concept: Sliding wall in wellness area

Aluflex 80 hardware system with 4 doors, single running and guide track, silver coloured anodized frame profile

รูปแบบการออกแบบ: กำแพงบานเลื่อนสำหรับพื้นที่ออกกำลังกาย
ระบบอุปกรณ์ Aluflex 80 แบบ 4 บาน รางเดี่ยวและรางไกด์
กรอบเฟรมสีเงินอโนไดซ์



Design concept: Angled sliding wall in bedrooms

Aluflex 80 hardware system for sloping ceilings with 3 doors, double running and guide track, silver coloured anodized frame profile

รูปแบบการออกแบบ: บานเลื่อนแบบมีมุมเอียงในห้องนอน
ระบบอุปกรณ์ Aluflex 80 สำหรับหน้าบานเอียงแบบ 3 บาน
รางคู่และรางไกด์ กรอบเฟรมสีเงินอโนไดซ์



Design concept: Angled sliding cabinet wall in sleeping area

Aluflex 80 hardware system with 4 doors, single running and guide track, silver coloured anodized frame profile with subdividing bar profiles

รูปแบบการออกแบบ: กำแพงตู้แบบมีมุมเอียงสำหรับพื้นที่พักผ่อน
ระบบอุปกรณ์ Aluflex 80 แบบ 4 บาน รางเดี่ยวและรางไกด์
กรอบเฟรมสีเงินอโนไดซ์พร้อมโปรไฟล์แบ่งหน้าบาน

The convenience that you deserve

ความสะดวกสบายที่คุณจะได้รับ

Unique living and operating convenience using well-engineered hardware; Large sliding doors are particularly impressive because of their maximum running safety and gentle, reliable closing – over the course of many years.

การอยู่อาศัยที่เป็นเอกลักษณ์และประสานเข้ากับอุปกรณ์ที่มีการใช้งานที่สะดวกสบาย บ้านเรือนขนาดใหญ่สร้างความประทับใจเพราะมีความปลอดภัยในการเลื่อนและความนุ่มนวลสูงสุด การปิดที่เชื่อถือได้แม้จะผ่านการใช้งานมานานหลายปี



It is a question of style

ตอบสนองได้หลากหลายรูปแบบ

Be it a living room in an old high-ceilinged city building, a cosy country home full of nooks and crannies in an idyllic spot, or a modern building individual sliding doors that are made to measure for the space that you have available can be installed up to height of 2.5 metres and as wide as you like. The best shape, design and materials for your situation are decided by your own personal lifestyle.

ห้องนั่งเล่นที่มีเพดานสูง บ้านแบบชนบทที่มีมุมและช่องแคบๆ เป็นจุดที่มีความงดงามตามธรรมชาติหรือจะเป็นอาคารที่มีความทันสมัยที่ต้องการติดตั้งบานเลื่อนที่มีความสูงได้ถึง 2.5 เมตร และกว้างได้เท่าที่ต้องการเพื่อให้ได้รูปร่าง รูปแบบและวัสดุที่ดีที่สุดสำหรับสถานการณ์ที่คุณต้องตัดสินใจเลือกตามไลฟ์สไตล์ของคุณเอง



Panel thickness 6, 8 and 10 mm for clip – on profile without compensates for uneven areas on floors and ceilings up to -5/+10 mm

ความหนาแผ่น 6, 8 และ 10 มม. สำหรับประกอบกับโปรไฟล์แบบหนีบ โดยไม่ต้องชดเชยสำหรับพื้นที่ที่ไม่เรียบเสมอกัน และสามารถปรับระดับได้ถึง -5/+10 มม.

- Internal height: Max 3,000 mm
- Door width: 500–1,500 mm
- Height adjustment: -5/+10 mm on running gear using screw
- Version: Aluminium frame doors for wooden or glass/mirror panels
- Material: Steel running gear and axle, plastic guide rollers
- Running gear: Bottom running, 1 roller, plastic coated ball bearing
- Installation: Aluminium frame and guide track for screw fixing, running track for self adhesive fixing

- ความสูงภายใน: สูงสุด 3,000 มม.
- ความกว้างประตู: 500-1,500 มม.
- การปรับความสูง: -5/+10 มม. หรือปรับที่ชุดลูกกลิ้งล่างโดยใช้สกรู
- ประเภท: ประตูเฟรมอลูมิเนียม สำหรับไม้หรือแก้ว/กระจกเงา
- วัสดุ: ชุดลูกกลิ้งเหล็ก, โถดล้อพลาสติก, แกนเหล็ก
- ชุดลูกกลิ้ง: ชุดลูกกลิ้งล่าง, ล้อลูกปืนหุ้มพลาสติก 1 ล้อ
- การติดตั้ง: โครงอลูมิเนียมและรางโถดล้อสำหรับยึดด้วยสกรู รางล่างสำหรับติดตั้งด้วยเทปกาวย

Solutions for various rooms

รูปแบบการใช้งานสำหรับรูปแบบห้องที่หลากหลาย



Combination with wooden and glass door
ผสมผสานระหว่างบานไม้และบานกระจก



Entrance from bathroom to fitness room
ทางเข้าจากห้องน้ำสู่ห้องออกกำลังกาย



Increase useful for walk in cloth
เพิ่มประโยชน์ใช้สอยสำหรับห้องแต่งตัว

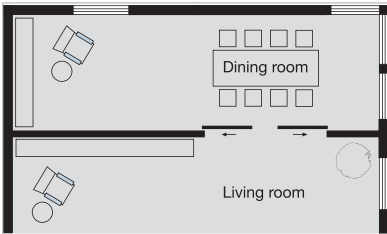

From lobby to boudoir
จากห้องโถงสู่ห้องครัว

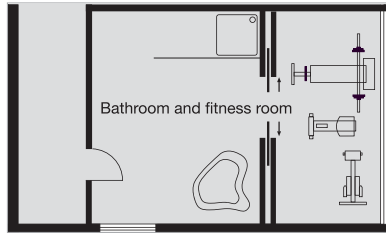

Start the day at your peak
เริ่มต้นวันด้วยความสุดยอด

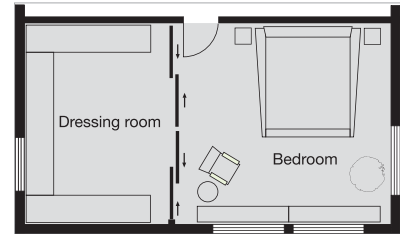

Enjoy the choose of your clothes
ความสนุกจากการเลือกเสื้อผ้า

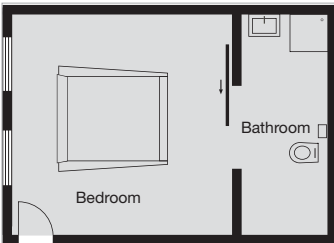

For handicapped people
สำหรับผู้พิการ

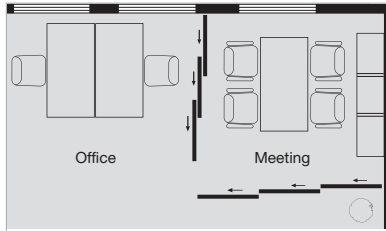

Concentrated creativity
การสรรค์สร้างเพื่อความน่าสนใจ

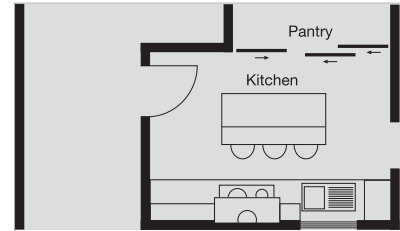

Modern kitchen area
พื้นที่ห้องครัวอันทันสมัย



Recees in the floor (option)
แบบฝังพื้น (เลือกได้)



Tripple running and guide track (option)
รางและไกด์รางแบบ 3 ร่อง (เลือกได้)



Heavy duty extension with a high load capacity
รองรับบานขนาดใหญ่ที่มีน้ำหนักมากได้

We reserve the right to alter specifications without notice (HTH Design Kitchen Catalogue 2012).
บริษัทฯ ขอสงวนการเปลี่ยนแปลงรายละเอียดโดยมิได้มีการแจ้งล่วงหน้า (HTH ออกจำหน่ายในท้องครวั 2555).

Application Infront for straight ceilings

การติดตั้งแบบในขอบสำหรับเพดานตรง

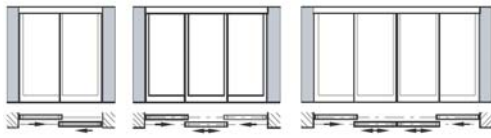

2 doors
2 บาน
3 doors
3 บาน
4 doors
4 บาน

Vorfront for straight ceilings

การติดตั้งแบบทับขอบสำหรับเพดาน

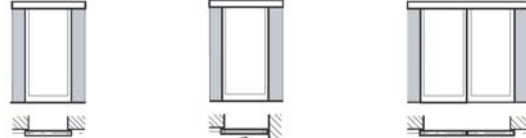

1 doors
1 บาน
1 doors, Installation in the corner of a room
1 บาน การติดตั้งในผนังที่มุมห้อง
2 doors
2 บาน

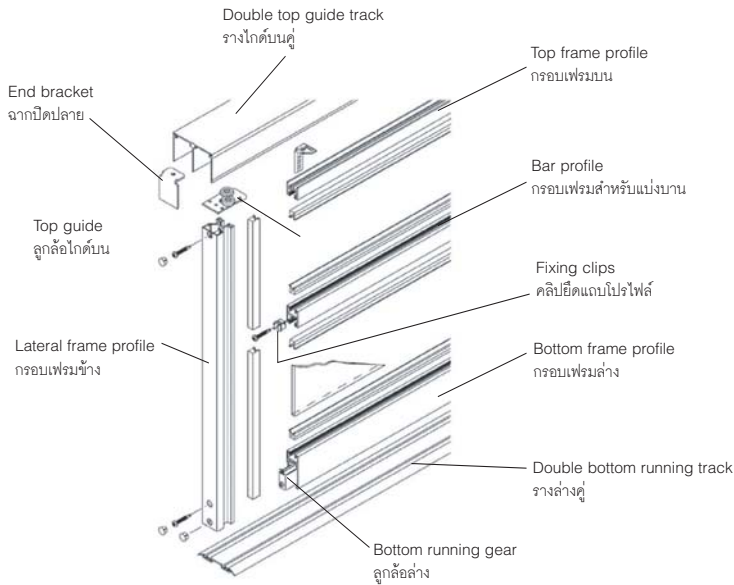

Infront for sloping ceilings

บานในขอบสำหรับเพดานเอียง



3 doors,
1 partial slope
3 บาน มีมุมตัดเอียงหนึ่งด้าน

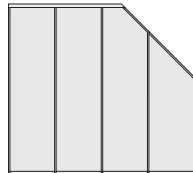

4 doors, 1 partial slope and 1 complete slope
4 บาน มีมุมตัดเอียงหนึ่งด้านและมุมตัดเต็มบานอีกหนึ่งบาน

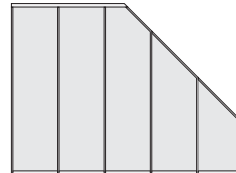

5 doors, 1 partial slope and 2 complete slope
5 บาน มีมุมตัดเอียงหนึ่งด้าน และมุมตัดเต็มบานสองบาน

Partial slope (Front door or rear door)

มุมเอียงแบบไม่เต็มบาน (จะเป็นบานในหรือบานนอก)

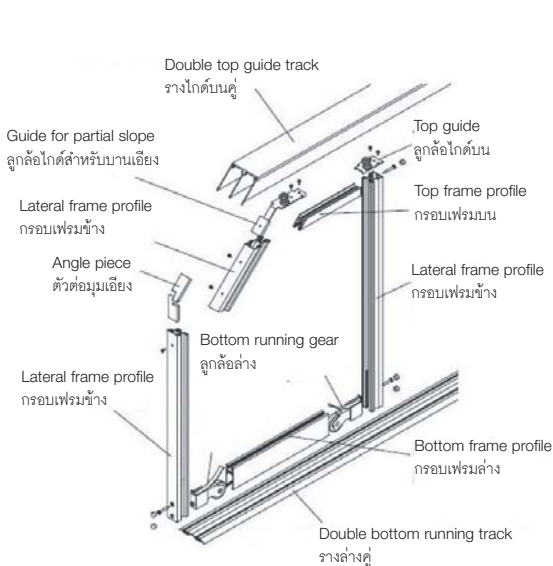

Complete slope (Only rear door)

มุมเอียงแบบเต็มบาน (เฉพาะบานใน)

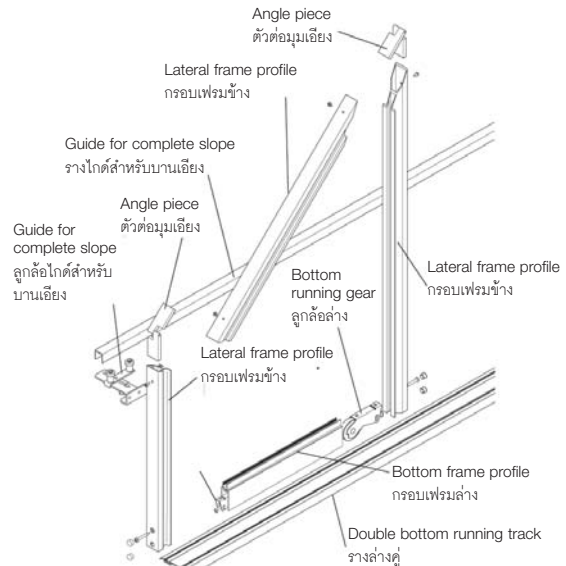

Hawa Concepta

รายงานข้อ



- Pivot/slide-in doors made of wood and glass for furniture and room partitioning solutions
- Unique scissor technology accommodates large and heavy doors
- Adjustments are made from the front
- All components are screwed onto the intermediate panel
- Wall recesses can be concealed without a cabinet body
- The same set can be used for left and right hand side applications

- จุดหมุน/สไลด์เก็บหน้าบานไม้หรือกระจกสำหรับเฟอร์นิเจอร์และเป็นอีกทางเลือกหนึ่งในการทำฉากสำหรับกันห้อง
- ใช้เทคโนโลยีขากรรไกรที่เป็นเอกลักษณ์เพื่อให้เหมาะสมกับหน้าบานที่มีขนาดใหญ่และหนักได้
- ปรับระยะได้ที่ด้านหน้า
- อุปกรณ์ต่างจะถูกติดตั้งด้วยสกรูที่แฉงข้างตรงกลาง
- สามารถซ่อนหน้าบานตู้ด้วยกำแพงได้โดยไม่ต้องมีโครงตู้
- อุปกรณ์ทุกชุดสามารถใช้ติดตั้งได้ทั้งด้านซ้ายและด้านขวา

- Features: Pivot/slide timber or glass doors for furniture and room partitioning solutions, unique scissor technology accommodates large and heavy doors, adjustments are made from the front, all components are fixed on to the intermediate panel, can be used in left or right handed applications
- Door height: 1,250–1,850 mm for Concepta 25, 1,851–2,500 mm for Concepta 30, 1,900–2,850 mm for Concepta 50
- Door width: 300–900 mm
- Door thickness: Timber doors 19–50 mm
- Door thickness: Glass doors 8 mm toughened glass

- คุณสมบัติ: อุปกรณ์บานเลื่อนแบบหมุนและสไลด์เก็บสำหรับบานไม้หรือบานกระจกเฟอร์นิเจอร์และสามารถทำเป็นฉากกันห้องได้เหมาะสำหรับหน้าบานที่มีขนาดใหญ่และหนัก
- หน้าบานสูง: 1,250-1,850 มม. สำหรับ Concepta 25, 1,851-2,500 มม. สำหรับ Concepta 30, 1,900-2,850 มม. สำหรับ Concepta 50
- หน้าบานกว้าง: 300-900 มม.
- หน้าบานหนา: หน้าบานไม้หนา: 19-50 มม.
- หน้าบานหนา: หน้าบานกระจก: 8 มม.

Installation dimensions

ระยะติดตั้งอุปกรณ์

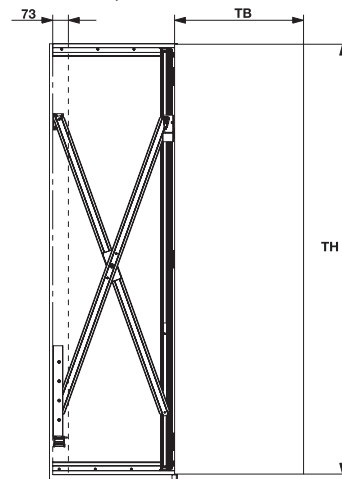

$$T = TB - M + 73 \text{ mm/มม.}$$

$$E = T - 73 \text{ mm/มม.}$$

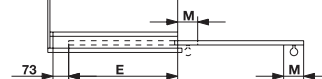

TH = Internal carcass height

T = Maximum installation depth for mounting the fitting from the inner side of the closed door to the rear edge of the fitting

TH = ความสูงภายในตู้

T = ความลึกสูงสุดที่ใช้ในการติดตั้ง อุปกรณ์ตั้งแต่ด้านในสุดของหน้าบานที่ปิดจนถึงขอบหลังของอุปกรณ์

	Max. T mm ขนาด T สูงสุด มม.	TH mm TH มม.	Max. E mm ขนาด E สูงสุด มม.
HAWA Concepta 25	650	1,250–1,850	577
HAWA Concepta 30	900	1,851–2,500	827
HAWA Concepta 50		1,900–2,850	

Design option: Infront cabinet door

ทางเลือกในการออกแบบสำหรับ: บานใน

HAWA Concepta 25/30/50 can be used for the standard designs of the furniture industry.

สามารถประยุกต์ใช้ HAWA-Concepta 25/30/50

ในการออกแบบตามมาตรฐานทั่วไปของอุตสาหกรรมเฟอร์นิเจอร์ได้

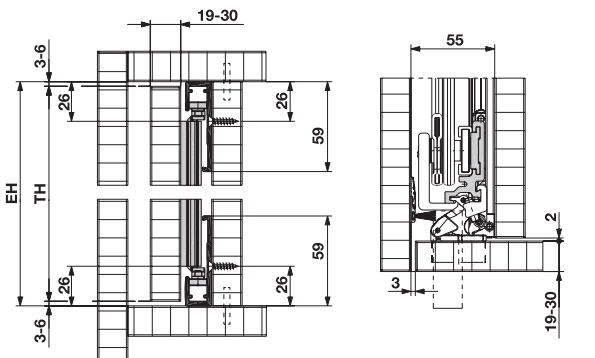
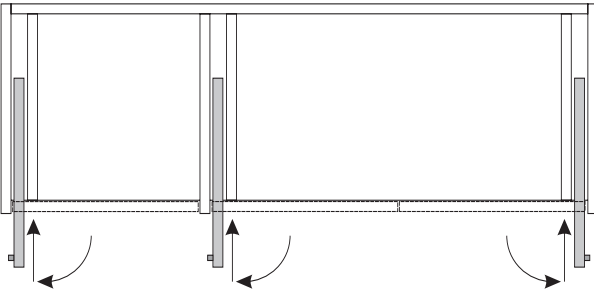
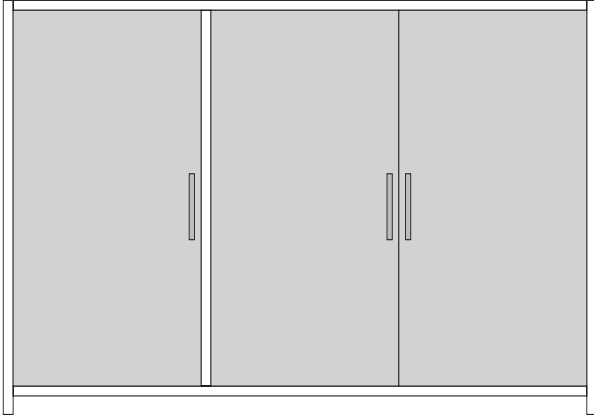

System: HAWA Concepta 25/30 Variant: Timber

ระบบบานเลื่อน: HAWA Concepta 25/30: ไม้

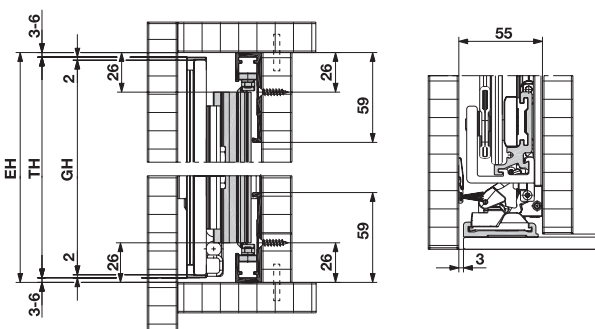

System: HAWA Concepta 25/30 Variant: Glass

ระบบบานเลื่อน: HAWA Concepta 25/30: กระจก

Design option: Forefront cabinet door

ทางเลือกในการออกแบบสำหรับ: บานตู้ทับขอบ

An optional connecting bracket allows designs with timber and glass

doors resting against the top and bottom cabinet sections.

สามารถใช้ฉากยึดหน้าบานเพิ่มเพื่อการออกแบบเฟอร์นิเจอร์ที่ทำให้น้ำหนัก พิงเข้ากับส่วนของด้านบนและด้านล่างของตู้ได้

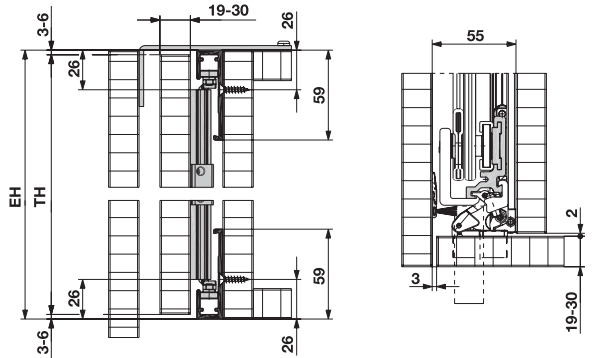
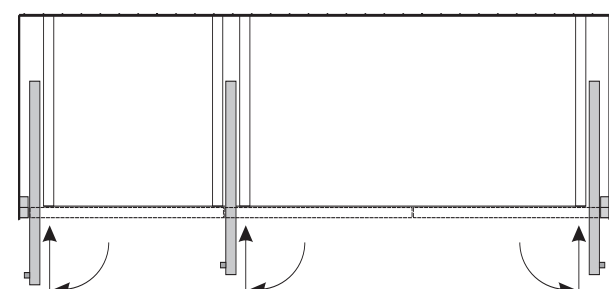
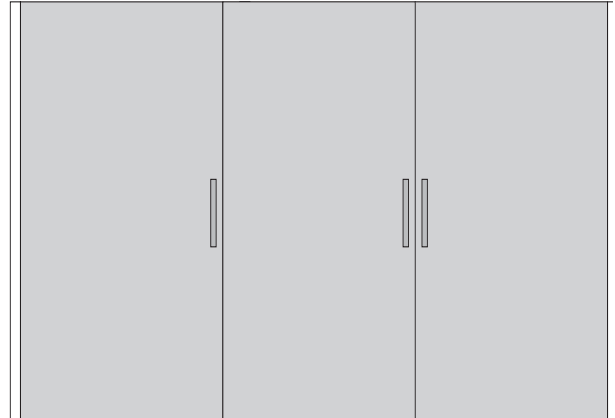

System: HAWA Concepta 25/30 Variant: Timber

ระบบบานเลื่อน: HAWA Concepta 25/30: ไม้

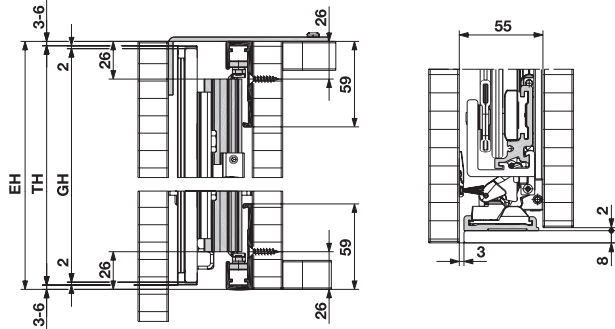

System: HAWA Concepta 25/30 Variant: Glass

ระบบบานเลื่อน: HAWA Concepta 25/30: กระจก

Design option: Door in wall recess

ทางเลือกในการออกแบบสำหรับ: ฝังหน้าบานในกำแพง

HAWA Concepta 25/30/50 can also conceal wall recesses without a cabinet body.

HAWA-Concepta 25/30/50

สามารถซ่อนหน้าบานเข้ากับกำแพงได้โดยไม่ต้องมีโครงตู้

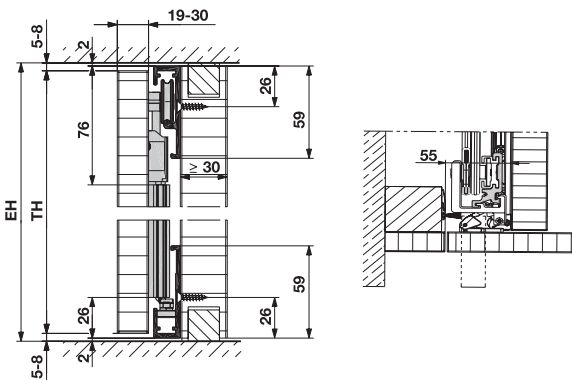
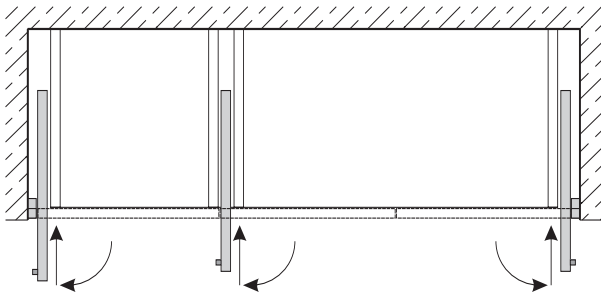
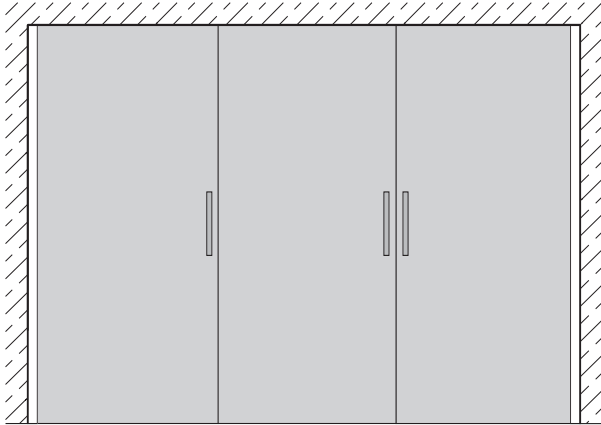

System: HAWA Concepta 50 Variant: timber

System: HAWA Concepta 50 Variant: ไม้

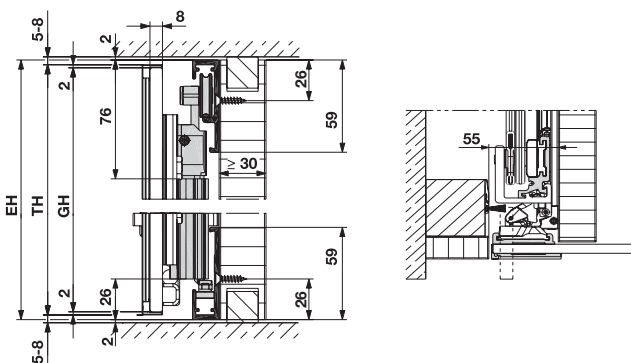

System: HAWA Concepta 50 Variant: glass

System: HAWA Concepta 50 Variant: กระจก

Timber doors from 30 mm

หน้าบานไม้ความหนาตั้งแต่ 30 มม.

Rebates enable the installation of timber doors with thicknesses greater than 30 mm.

การติดตั้งสำหรับหน้าบานไม้ที่มีความหนาตั้งแต่ 30 มม. ขึ้นไป

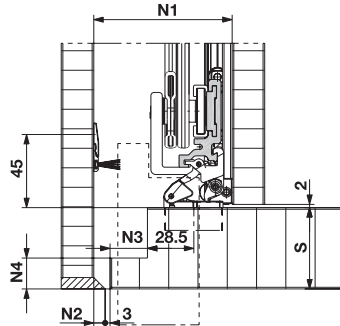

S mm S มม.	N1 mm N1 มม.	N2 mm N2 มม.	N3 mm N3 มม.	N4 mm N4 มม.
20-30	55	0	0	0
33	58		3	3
36	63	2	6	5
39	67	3	9	8
42	70		12	11
45	75	5	15	14
48	79	6	18	17
50	83	7	21	19

Design variant: Room partitioning solutions

ความหลากหลายในการออกแบบ: ทางเลือกในการกั้นห้อง

Room-high designs for partitioning solutions are possible as the HAWA Concepta 25/30/50 does not require top and bottom cabinet sections. All components are fixed to the intermediate panel.

สามารถใช้ HAWA Concepta 25/30/50

ในการออกแบบเป็นทึ่กั้นห้องได้ เนื่องจากไม่ต้องใช้ส่วนบนและส่วนล่างของตู้ อุปกรณ์ทุกชิ้นสามารถติดตั้งลงบนผนังได้เลย

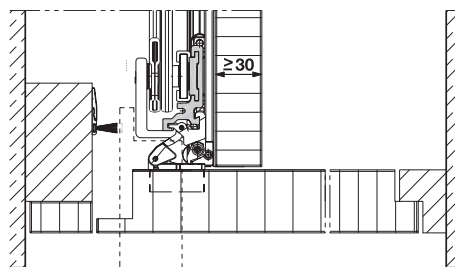

System: HAWA Concepta 25/30 Variant: timber

ระบบบานเลื่อน: HAWA Concepta 25/30 : ไม้

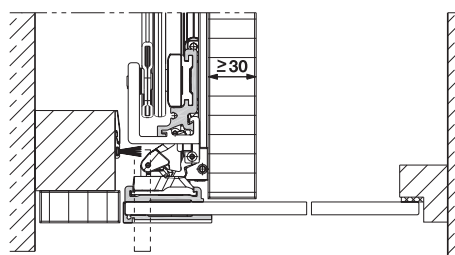

System: HAWA Concepta 25/30 Variant: glass

ระบบบานเลื่อน: HAWA Concepta 25/30: กระจก

HAWA Concepta 25 Pivot sliding door fitting

ระบบบานเลื่อนแบบซ่อน

- Max. door weight: 25 kg
- Door height: 1,250-1,850 mm
- น้ำหนักหน้าบานไม่เกิน: 25 กก.
- ความสูงหน้าบาน: 1,250-1,850 มม.

	Door type ประเภทประตู	Cat. No. รหัสสินค้า
Fitting set ชุด	Timber ไม้	408.30.000
	Glass กระจก	408.30.010

Packing: 1 set
ขนาดบรรจุ: 1 ชุด

Door weight/height ratio

The maximum door weight must be adjusted in accordance with the size of the doors.

น้ำหนักหน้าบาน / ระยะความสูง

น้ำหนักหน้าบานต้องปรับตามขนาดของหน้าบาน

TB TH	300	350	400	450	500	550	600	650	700	750	800	850	900
1850	25	25	25	25	25	25	25	25	25	24	23	21	20
1800	25	25	25	25	25	25	25	25	25	23	22	21	19
1750	25	25	25	25	25	25	25	25	24	23	21	20	19
1700	25	25	25	25	25	25	25	25	23	22	20	19	18
1650	25	25	25	25	25	25	25	24	23	21	20	19	18
1600	25	25	25	25	25	25	25	23	22	20	19	18	17
1550	25	25	25	25	25	25	24	23	21	20	18	17	16
1500	25	25	25	25	25	25	24	22	20	19	18	17	16
1450	25	25	25	25	25	25	23	21	19	18	17	16	15
1400	25	25	25	25	25	24	22	20	19	17	16	15	14
1350	25	25	25	25	25	23	21	19	18	17	16	15	14
1300	25	25	25	25	24	22	20	18	17	16	15	14	13
1250	25	25	25	25	23	21	19	17	16	15	14	13	13

Door weight in Kg / TB = Door width in mm / TH = Door height in mm
น้ำหนักหน้าบานเป็น กก./TB = ความกว้างหน้าบานเป็น มม./TH = ความสูงหน้าบานเป็น มม.

HAWA Concepta 30 Pivot sliding door fitting

ระบบบานเลื่อนแบบซ่อน

- Max. door weight: 30 kg
- Door height: 1,851–2,500 mm
- น้ำหนักหน้าบานไม่เกิน: 30 กก.
- ความสูงหน้าบาน: 1,851-2,500 มม.

	Door type ประเภทประตู	Cat. No. รหัสสินค้า
Fitting set ชุด	Timber ไม้	408.30.001
	Glass กระจก	408.30.011

Packing: 1 set
ขนาดบรรจุ: 1 ชุด

Door weight/height ratio

The maximum door weight must be adjusted in accordance with the size of the doors.

น้ำหนักหน้าบาน / ระยะความสูง

น้ำหนักหน้าบานต้องปรับตามขนาดของหน้าบาน

TB TH	300	350	400	450	500	550	600	650	700	750	800	850	900
2500	30	30	30	30	30	30	30	30	30	30	30	30	28
2450	30	30	30	30	30	30	30	30	30	30	30	30	29
2400	30	30	30	30	30	30	30	30	30	30	30	30	28
2350	30	30	30	30	30	30	30	30	30	30	30	30	28
2300	30	30	30	30	30	30	30	30	30	30	30	29	27
2250	30	30	30	30	30	30	30	30	30	30	30	28	27
2200	30	30	30	30	30	30	30	30	30	30	29	27	26
2150	30	30	30	30	30	30	30	30	30	30	29	27	25
2100	30	30	30	30	30	30	30	30	30	30	28	26	25
2050	30	30	30	30	30	30	30	30	29	27	25	24	23
2000	30	30	30	30	30	30	30	30	29	26	25	23	22
1950	30	30	30	30	30	30	30	29	27	26	24	23	21
1900	30	30	30	30	30	30	30	29	27	25	23	22	21
1850	30	30	30	30	30	30	30	28	26	24	23	21	20

Door weight in Kg / TB = Door width in mm / TH = Door height in mm
น้ำหนักหน้าบานเป็น กก./TB = ความกว้างหน้าบานเป็น มม./TH = ความสูงหน้าบานเป็น มม.

HAWA Concepta 50 Pivot sliding door fitting

ระบบบานเลื่อนแบบซ่อน

- Max. door weight: 50 kg
- Door height: 1,900–2,850 mm

- น้ำหนักหน้าบานไม่เกิน: 50 กก.
- ความสูงหน้าบาน: 1,950-2,850 มม.

	Door type ประเภทประตู	Cat. No. รหัสสินค้า
Fitting set ชุด	Timber ไม้	408.30.002
	Glass กระจก	408.30.012

Packing: 1 set

ขนาดบรรจุ: 1 ชุด

Door weight/height ratio

The maximum door weight must be adjusted in accordance with the size of the doors.

น้ำหนักหน้าบาน / ระยะเวลาสูง



น้ำหนักหน้าบานต้องปรับตามขนาดของหน้าบาน

TB TH	300	350	400	450	500	550	600	650	700	750	800	850	900
2850	50	50	50	50	50	50	50	50	50	50	50	50	50
2800	50	50	50	50	50	50	50	50	50	50	50	50	50
2750	50	50	50	50	50	50	50	50	50	50	50	50	50
2700	50	50	50	50	50	50	50	50	50	50	50	50	50
2650	50	50	50	50	50	50	50	50	50	50	50	50	50
2600	50	50	50	50	50	50	50	50	50	50	50	50	50
2550	50	50	50	50	50	50	50	50	50	50	50	50	50
2500	50	50	50	50	50	50	50	50	50	50	50	50	50
2450	50	50	50	50	50	50	50	50	50	50	50	50	50
2400	50	50	50	50	50	50	50	50	50	50	50	50	50
2350	50	50	50	50	50	50	50	50	50	50	50	50	49
2300	50	50	50	50	50	50	50	50	50	50	50	50	48
2250	50	50	50	50	50	50	50	50	50	50	50	50	47
2200	50	50	50	50	50	50	50	50	50	50	50	48	46
2150	50	50	50	50	50	50	50	50	50	50	50	47	44
2100	50	50	50	50	50	50	50	50	50	50	49	46	43
2050	50	50	50	50	50	50	50	50	50	50	47	44	42
2000	50	50	50	50	50	50	50	50	50	49	46	43	41
1950	50	50	50	50	50	50	50	50	50	47	44	42	39
1900	50	50	50	50	50	50	50	49	46	43	40	38	

Door weight in Kg / TB = Door width in mm / TH = Door height in mm
น้ำหนักหน้าบานเป็น กก./TB = ความกว้างหน้าบานเป็น มม./TH = ความสูงหน้าบานเป็น มม.

Accessories

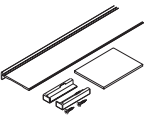
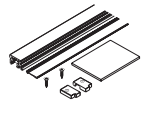
อุปกรณ์เสริม

		Length mm ความยาว มม.	Cat. No. รหัสสินค้า
	Cover strip, aluminium anodized, incl. cover caps and self adhesive tape	1,850	408.30.901
	แถบปิดอลูมิเนียม อโนไดซ์พร้อมฝาปิด และเทปกาวในตัว	2,500	408.30.902
		2,850	408.30.903
	Frame profile, aluminium anodized, incl. cover caps, rubber glazing seal and white fabric seal	1,850	408.30.911
	กรอบเฟรมอลูมิเนียม อโนไดซ์พร้อมฝาปิด ซีลยางขัดเงาและซีล ผ้าสีขาว	2,500	408.30.912
		2,850	408.30.913
	Decor discs for glass patch fixings, aluminium anodized, set of 3 pcs. แผ่นตกแต่งอุปกรณ์ติดตั้งกระจก อลูมิเนียมอโนไดซ์ ชุดละ 3 ชิ้น		408.30.100

Glass solutions

ทางเลือกสำหรับบานกระจก

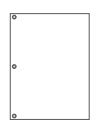
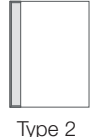
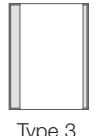
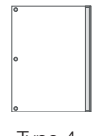
	Decor discs แผ่นตกแต่ง	Cover strip แถบปิด	Frame profile กรอบเฟรม
 Type 1	408.30.100	–	–
 Type 2	–	408.30.901 408.30.902 408.30.903	–
 Type 3	–	408.30.901 408.30.902 408.30.903	408.30.911 408.30.912 408.30.913
 Type 4	408.30.100	–	408.30.911 408.30.912 408.30.913

Bracket for connection to the external side of cabinet body

ฉากสำหรับเชื่อมแผงข้างตู้

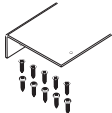
	Cat. No. รหัสสินค้า
 <p>Connecting bracket for external or cabinet body connections, 600 mm, aluminium anodised, predrilled, with fixing screws ฉากเชื่อมด้านนอกหรือเชื่อมต่อโครงตู้ 600 มม. สีอลูมิเนียมแอนโอดิซแบบเจาะรูพร้อมด้วยสกรู</p>	408.30.090

Glass solutions

ทางเลือกสำหรับบานกระจก

The new modular frameless glass system offers freedom of design with form-fitting and totally safe glass fastening. The decor discs, cover strip and frame profile allow for four different types of designs. รูปแบบใหม่สำหรับกระจกแบบไร้กรอบ นำเสนอพร้อมทางเลือกใหม่พร้อมการติดตั้งแบบไม่จำกัดรูปแบบและติดตั้งลงบนกระจกนิรภัย แผ่นติดสำหรับตกแต่ง แผ่นปิดและกรอบเฟรมที่มีรูปแบบสำหรับตกแต่งที่แตกต่างกัน 4 แบบ

Type 1
แบบที่ 1

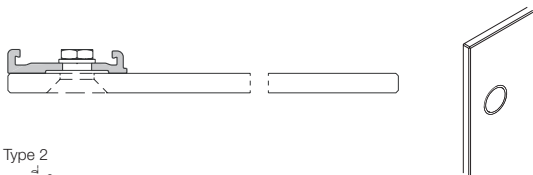

Type 2
แบบที่ 2

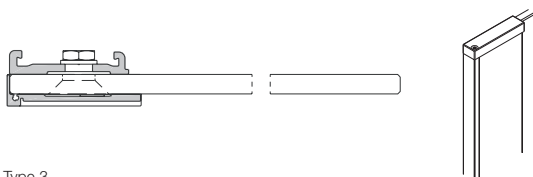

Type 3
แบบที่ 3

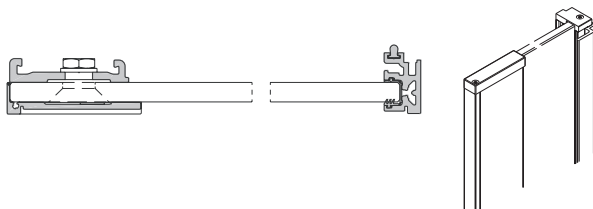

Type 4
แบบที่ 4

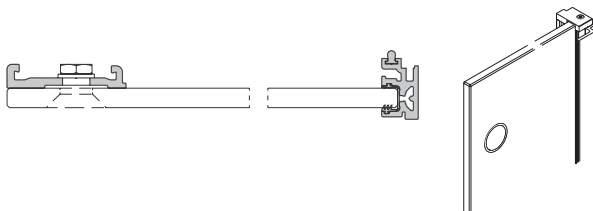

Glass cutouts for pivot/slide-in door

ภาพตัดกระจกสำหรับบานเลื่อนเก็บแบบหมุนและสไลด์

Only toughened safety glass may be used.

- All glass edges are bevelled; maximum 1 mm in the glass cutout. เพื่อความปลอดภัยควรใช้กระจกนิรภัยเท่านั้น
- ขอบกระจกทุกบานเป็นมุมเอียง สูงสุด 1 มม.ตามภาพตัดกระจก

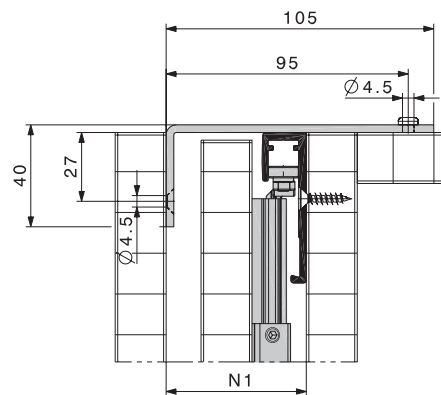
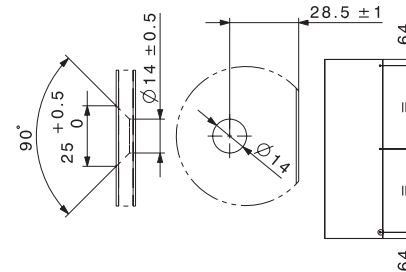



Door handles for glass and timber doors

มือจับสำหรับหน้าบานกระจกและหน้าบานไม้

The vertical frame profile for glass solution types 3 and 4 can accommodate integrated door handles 408.30.990, 408.30.991 and 408.30.993. The door handle 408.30.980 is available for glass solution types 1 and 2 and for timber doors with a thickness of 20 mm.

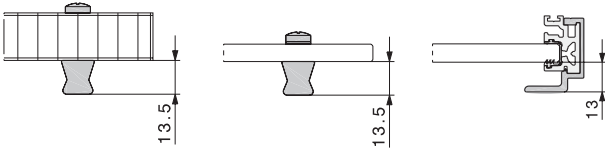
กรอบเฟรมแนวตั้งสำหรับบานกระจกแบบที่ 3 และ 4 สามารถใช้กับมือจับ 408.30.991 และ 408.30.993 มือจับรหัส 408.30.980 เหมาะสำหรับบานกระจก แบบที่ 1 และ 2 และหน้าบานไม้ความหนาที่ 20 มม.



		Length mm ความยาว มม.	Cat. No. รหัสสินค้า
	Door handle for glass door thickness 8 mm and timber door thickness 20 mm, aluminium anodised มือจับสำหรับกระจกความหนา 8 มม. และหน้าบานไม้ความหนา 20 มม., สีอลูมิเนียมไนต์	400	408.30.980
	Door handle profile for glass door frame profile, aluminium anodised มือจับสำหรับกระจกความหนา 8 มม. และหน้าบานไม้ความหนา 20 มม., สีอลูมิเนียมไนต์	400	408.30.990
		1,260	408.30.991
		2,850	408.30.993

Door handle height

ความสูงมือจับหน้าบาน

The height of the door handle should be determined accordingly if two cabinet elements are designed so that the door opening of one cabinet meets with the insert of the adjacent cabinet. We recommend shell handles or flush pull handles.

ความสูงของมือจับหน้าบานควรกำหนดจากองค์ประกอบของตู้สองตู้ที่ออกแบบมาให้การเปิดหน้าบานของตู้ใบหนึ่งต้องใส่เข้าไปในช่องว่างของตู้ใบถัดไป

ขอแนะนำให้ใช้มือจับขนาดเล็กหรือมือจับฝังแบบดิ่ง

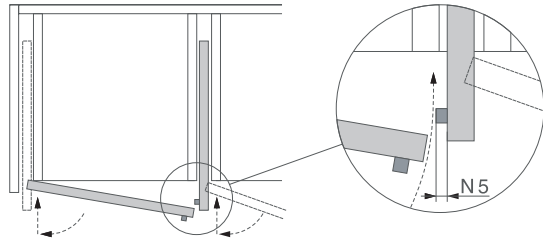

N5 = Max. door handle height for adjacent cabinets

N5 = ความสูงมือจับสูงสุดสำหรับตู้แบบติดกัน

	Max. door thickness mm ความหนาหน้าบานสูงสุด มม.	N5 mm N5 มม.	Cat. No. รหัสสินค้า
Toughened safety glass doors หน้าบานกระจกนิรภัย	8	13.5	408.30.980
Timber doors หน้าบานไม้	20	13.5	408.30.990
	22	10.0	
	25	5.0	
	50	2.0	